



☎ ศูนย์สารสนเทศ 0 2504 7788

✉ re.reoffice@stou.ac.th

# คำชี้แจง

## การลงทะเบียนเรียน

### ภาคการศึกษาที่ 2 ปีการศึกษา 2568

การสอนเสริมแบบเก็บคะแนน ครั้งที่ 1  
การสอนเสริมแบบเก็บคะแนน ครั้งที่ 2  
สอบปลายภาค (น.1-15)  
สอบซ่อม (น.1-15)

กิจกรรมร่วมเรียนรู้ ครั้งที่ 1  
สอบกลางภาค (น.1-7)  
กิจกรรมร่วมเรียนรู้ ครั้งที่ 2  
สอบปลายภาค (น.8-15)  
สอบซ่อม (น.1-15)



สอบปลายภาค (น.1-15)  
สอบซ่อม (น.1-15)

แผน ก2

แผน ก3

แผน ก1

มส.  
ที่ไหน เวลาใด  
ใครก็เรียนได้

สแกน QR Code 

เพื่อเลือกแผนการศึกษา หรือเข้า link ที่

<https://dssj.stou.ac.th/chooseplan/>

(เฉพาะภาคต้นและภาคปลายเท่านั้น)

นักศึกษาทุกท่านที่ลงทะเบียนเรียนชุดวิชาใด ๆ เป็นครั้งแรก

ต้องส่งชื่อวัสดุการศึกษา และชำระค่าบำรุงการศึกษา ตามจำนวนที่มหาวิทยาลัยกำหนด  
พร้อมกับการลงทะเบียนเรียน มิฉะนั้นการลงทะเบียนเรียนจะไม่สมบูรณ์

# ปฏิทินการศึกษา ปีการศึกษา 2568

## ภาคการศึกษาที่ 1/2568

4 พ.ค. 2568	ดาวนโหลดเอกสารการลงทะเบียนเรียน
<b>1 ก.ค.-1 ส.ค. 2568</b>	<b>ลงทะเบียนเรียน</b>
17 ก.ค.-30 ก.ย. 2568	ลงทะเบียนเพิ่มชุดวิชา
15 ส.ค. 2568	วันสุดท้ายของการลาพักการศึกษา (เฉพาะนักศึกษาเก่า)
25 ส.ค. 2568	วันสุดท้ายของการเลือกแผนการศึกษาบนเว็บไซต์
15 ก.ย. 2568	วันเปิดภาคการศึกษา
16 ต.ค. 2568	วันสุดท้ายของการถอนชุดวิชา
30 พ.ย. 2568	วันสอบกลางภาค (เฉพาะแผนการศึกษา ก3 สอบรูปแบบออนไลน์)
1-31 ธ.ค. 2568	ช่วงการสอบตามความพร้อมของนักศึกษารายบุคคลด้วยคอมพิวเตอร์ (walk-in exam)
18 ม.ค. 2569	วันสุดท้ายของการศึกษาประจำภาคการศึกษา
24-25 ม.ค. 2569	วันสอบปลายภาคการศึกษาที่ 1/2568
1-18 มี.ค. 2569	ลงทะเบียนสอบซ่อม
2-3 พ.ค. 2569	วันสอบซ่อม

## ภาคการศึกษาที่ 2/2568

13 พ.ย. 2568	ดาวนโหลดเอกสารการลงทะเบียนเรียน
<b>1 ม.ค.-1 ก.พ. 2569</b>	<b>ลงทะเบียนเรียน</b>
17 ม.ค.-30 มี.ค. 2569	ลงทะเบียนเพิ่มชุดวิชา
15 ก.พ. 2569	วันสุดท้ายของการลาพักการศึกษา (เฉพาะนักศึกษาเก่า)
28 ก.พ. 2569	วันสุดท้ายของการเลือกแผนการศึกษาบนเว็บไซต์
15 มี.ค. 2569	วันเปิดภาคการศึกษา
15 เม.ย. 2569	วันสุดท้ายของการถอนชุดวิชา
31 พ.ค. 2569	วันสอบกลางภาค (เฉพาะแผนการศึกษา ก3 สอบรูปแบบออนไลน์)
1-30 มิ.ย. 2569	ช่วงการสอบตามความพร้อมของนักศึกษารายบุคคลด้วยคอมพิวเตอร์ (Walk-in Exam)
18 ก.ค. 2569	วันสุดท้ายของการศึกษาประจำภาคการศึกษา
18-19 ก.ค. 2569	วันสอบปลายภาคการศึกษาที่ 2/2568
1-17 ก.ย. 2569	ลงทะเบียนสอบซ่อม
7-8 พ.ย. 2569	วันสอบซ่อม

## ภาคการศึกษาพิเศษ/2568

4 พ.ค. 2569	ดาวนโหลดเอกสารการลงทะเบียนเรียน
<b>1 มิ.ย.-2 ก.ค. 2569</b>	<b>ลงทะเบียนเรียน</b>
1 ส.ค. 2569	วันเปิดภาคการศึกษา
31 ต.ค. 2569	วันสุดท้ายของการศึกษาประจำภาคการศึกษา
7-8 พ.ย. 2569	วันสอบไล่ประจำภาคการศึกษา



# สารบัญ

หน้า

## ภาคการศึกษาที่ 1/2568

คำชี้แจงการลงทะเบียนสอบซ่อม ภาคการศึกษาที่ 1 ปีการศึกษา 2568.....	5
ตัวอย่างการกรอกแบบฟอร์มการลงทะเบียนผ่านเคาน์เตอร์ธนาคาร และผ่านบริการ Pay at Post.....	7
รายละเอียดค่าลงทะเบียนสอบซ่อมภาคการศึกษาที่ 1 ปีการศึกษา 2568 ชุดวิชาที่มีการฝึกปฏิบัติ.....	8
รายละเอียดค่าลงทะเบียนสอบซ่อมภาคการศึกษาที่ 1 ปีการศึกษา 2568 ชุดวิชาที่มีการฝึกปฏิบัติ สำหรับนักศึกษาในเรือนจำ .....	10
ตารางสอบซ่อมภาคการศึกษาที่ 1 ปีการศึกษา 2568 .....	12

## ภาคการศึกษาที่ 2/2568

คำชี้แจงการลงทะเบียนเรียน ภาคการศึกษาที่ 2 ปีการศึกษา 2568.....	18
การลงทะเบียนตามแผนการศึกษา ภาคการศึกษาที่ 2/2568 .....	18
ข้อกำหนดและเงื่อนไขการลงทะเบียนเรียนและการเลือกแผนการศึกษา.....	20
ค่าเดือนในการลงทะเบียนเรียน.....	22
ช่วงเวลาในการจัดสอบกลางภาค .....	25
ผังการลงทะเบียนและเลือกแผนการศึกษา.....	27
วิธีลงทะเบียนเรียน การเลือกแผนการศึกษา และชำระเงินของ มสธ. ....	28
อัตราค่าลงทะเบียนเรียน ปีการศึกษา 2568.....	29
ขั้นตอนการลงทะเบียนและชำระเงินค่าลงทะเบียน.....	31
ขั้นตอนการเลือกแผนการศึกษา.....	35
ชุดวิชาที่มีการปรับปรุงเอกสารการสอน ภาคการศึกษาที่ 2/2568.....	38
ชุดวิชาที่เปิดให้ลงทะเบียนเรียน ภาคการศึกษาที่ 2/2568.....	39
คำแนะนำการลงทะเบียนเรียน และเลือกแผนการศึกษาชุดวิชา ก2 และ ก3.....	54
ชุดวิชาที่เปิดให้ลงทะเบียนเรียน ภาคการศึกษาที่ 2/2568 (แผนการศึกษา ก2 หรือ ก3).....	55
อัตราค่าวัสดุกิจกรรมชุดวิชาฝึกปฏิบัติเสริมทักษะ สำหรับนักศึกษาในเรือนจำ ภาคการศึกษาที่ 2/2568 ....	71
อัตราค่าวัสดุกิจกรรมชุดวิชาประสบการณ์วิชาชีพ สำหรับนักศึกษาในเรือนจำ ภาคการศึกษาที่ 2/2568 ....	73
ตารางสอบกลางภาคการศึกษาที่ 2 ปีการศึกษา 2568 .....	75
ตารางสอบปลายภาคการศึกษาที่ 2 ปีการศึกษา 2568.....	76
คำชี้แจงการลงทะเบียนสอบซ่อม ภาคการศึกษาที่ 2 ปีการศึกษา 2568.....	85

## สารบัญ (ต่อ)

หน้า

ขั้นตอนการลงทะเบียนและชำระเงินค่าลงทะเบียนสอบซ่อม .....	87
ตัวอย่างการกรอกแบบฟอร์มการลงทะเบียนผ่านเคาน์เตอร์ธนาคาร และผ่านบริการ Pay at Post.....	88
รายละเอียดค่าลงทะเบียนสอบซ่อมภาคการศึกษาที่ 2 ปีการศึกษา 2568 ชุดวิชาที่มีการฝึกปฏิบัติ.....	91
รายละเอียดค่าลงทะเบียนสอบซ่อมภาคการศึกษาที่ 2 ปีการศึกษา 2568 ชุดวิชาที่มีการฝึกปฏิบัติ สำหรับนักศึกษาในเรือนจำ .....	93
ตารางสอบซ่อมภาคการศึกษาที่ 2 ปีการศึกษา 2568 .....	95
ระเบียบมหาวิทยาลัยสุโขทัยธรรมมาธิราช ว่าด้วยเงินค่าบำรุงการศึกษา ค่าธรรมเนียมการศึกษา และค่าวัสดุการศึกษา ระดับปริญญาตรี และระดับต่ำกว่าปริญญา (ฉบับที่ 6) พ.ศ. 2567.....	104
ระเบียบมหาวิทยาลัยสุโขทัยธรรมมาธิราช ว่าด้วยเงินค่าบำรุงการศึกษา ค่าธรรมเนียมการศึกษา และค่าวัสดุการศึกษา ระดับปริญญาตรี และระดับต่ำกว่าปริญญา (ฉบับที่ 5) พ.ศ. 2567.....	105
ระเบียบมหาวิทยาลัยสุโขทัยธรรมมาธิราช ว่าด้วยเงินค่าบำรุงการศึกษา ค่าธรรมเนียมการศึกษา และค่าวัสดุการศึกษา ระดับปริญญาตรี และระดับต่ำกว่าปริญญา (ฉบับที่ 4) พ.ศ. 2566.....	106
ประกาศมหาวิทยาลัยสุโขทัยธรรมมาธิราช เรื่อง หลักเกณฑ์การเรียนการสอนตามแผนการศึกษา สำหรับนักศึกษาปริญญาตรี (ฉบับที่ 2) พ.ศ. 2568.....	108
ประกาศมหาวิทยาลัยสุโขทัยธรรมมาธิราช เรื่อง หลักเกณฑ์การเรียนการสอนตามแผนการศึกษา สำหรับนักศึกษาปริญญาตรี พ.ศ. 2566.....	110
ระเบียบมหาวิทยาลัยสุโขทัยธรรมมาธิราช ว่าด้วย อัตราค่าวัสดุกิจกรรมระดับปริญญาตรี สำหรับนักศึกษาในเรือนจำ พ.ศ. 2562 .....	114
ประกาศมหาวิทยาลัยสุโขทัยธรรมมาธิราช เรื่อง หลักเกณฑ์และวิธีการตัดสินผลการสอบ เพื่อประเมินผลการศึกษาชุดวิชาเชิงปฏิบัติและชุดวิชาประสบการณ์วิชาชีพ พ.ศ. 2566 .....	116
แบบฟอร์มการลงทะเบียนผ่านเคาน์เตอร์ธนาคาร และผ่านบริการ Pay at Post.....	119

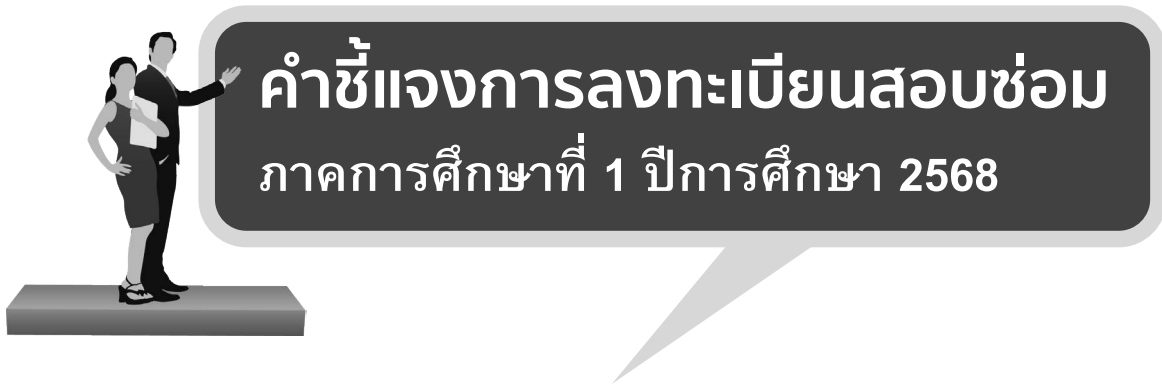

## คำชี้แจงการลงทะเบียนสอบซ่อม ภาคการศึกษาที่ 1 ปีการศึกษา 2568

นักศึกษาโปรดศึกษารายละเอียดการลงทะเบียนสอบซ่อมภาคการศึกษาที่ 1 ปีการศึกษา 2568 การลงทะเบียนเรียนภาคการศึกษาที่ 2 ปีการศึกษา 2568 และการลงทะเบียนสอบซ่อมภาคการศึกษาที่ 2 ปีการศึกษา 2568 ในเอกสารเล่มนี้

### 1. ข้อแนะนำในการลงทะเบียนสอบซ่อม

1.1 เมื่อนักศึกษาได้ทราบผลการสอบปลายภาคการศึกษาที่ 1/2568 แล้ว และปรากฏว่าสอบไม่ผ่าน ขอให้ศึกษาริบทำเนิการลงทะเบียนสอบซ่อมชุดวิชาที่สอบไม่ผ่านหรือไม่ได้เข้าสอบโดยตัวนที่สูด

1.2 นักศึกษาที่ลงทะเบียนสอบซ่อมชุดวิชาใดชุดวิชาหนึ่งไปแล้ว จะขอเปลี่ยนแปลงหรือแก้ไขเป็นชุดวิชาอื่นไม่ได้

1.3 นักศึกษาที่ลงทะเบียนสอบซ่อมภาคปฏิบัติชุดวิชาที่มีการฝึกปฏิบัติเสริมทักษะของสาขาวิชาวิทยาศาสตร์ ศึกษาศาสตร์ วิทยาการจัตการ วิทยาศาสตร์สุขภาพ เกษตรศาสตร์และสหกรณ์ และสาขาวิชาวิทยาศาสตร์และเทคโนโลยี ภาคการศึกษาที่ 1/2568 มหาวิทยาลัยจะจัดให้เข้าสอบซ่อมภาคปฏิบัติพร้อมกับนักศึกษาที่ลงทะเบียนเรียนชุดวิชาดังกล่าว ในภาคการศึกษาที่ 1/2569

1.4 หลักเกณฑ์ในการลงทะเบียนสอบซ่อมชุดวิชาเชิงปฏิบัติ ให้ดำเนินการดังนี้

(1) การสอบผ่าน นักศึกษาต้องสอบให้ผ่านทั้งภาคทฤษฎีและภาคปฏิบัติ โดยผลการสอบจะได้ลำดับชั้นตามคะแนนของภาคทฤษฎีและภาคปฏิบัติรวมกัน

(2) กรณีนักศึกษาสอบไล่ผ่านภาคทฤษฎีและสอบไม่ผ่านภาคปฏิบัติ ต้องลงทะเบียนสอบซ่อมและเข้าสอบซ่อมเฉพาะภาคปฏิบัติ หากสอบซ่อมภาคปฏิบัติไม่ผ่าน ต้องลงทะเบียนเรียนชุดวิชานั้นใหม่และสอบเฉพาะภาคปฏิบัติจนกว่าจะสอบผ่าน

(3) กรณีนักศึกษาสอบไล่ผ่านเฉพาะภาคปฏิบัติและสอบไม่ผ่านภาคทฤษฎี ต้องลงทะเบียนสอบซ่อมและเข้าสอบซ่อมเฉพาะภาคทฤษฎี หากสอบซ่อมภาคทฤษฎีไม่ผ่าน ต้องลงทะเบียนเรียนชุดวิชานั้นใหม่และสอบเฉพาะภาคทฤษฎีจนกว่าจะสอบผ่าน

กรณีที่ชุดวิชาเชิงปฏิบัติได้มีการประกาศใช้เอกสารการสอนฉบับปรับปรุง แล้วปรากฏว่านักศึกษายังสอบไม่ผ่าน ให้ลงทะเบียนเรียนชุดวิชานั้นใหม่และต้องสอบให้ผ่านทั้งภาคทฤษฎีและภาคปฏิบัติใหม่ เว้นแต่นักศึกษาที่ได้ลงทะเบียนสอบซ่อมไว้ก่อนประกาศใช้เอกสารการสอนฉบับปรับปรุงให้มีสิทธิสอบซ่อมนั้นก่อน

1.5 หลักเกณฑ์ในการลงทะเบียนสอบซ่อมชุดวิชาประสบการณ์วิชาชีพ ให้ดำเนินการดังนี้

(1) การสอบผ่าน นักศึกษาต้องสอบภาคทฤษฎีและภาคปฏิบัติได้คะแนนรวมกันไม่น้อยกว่า ร้อยละ 60

(2) กรณีที่ผลคะแนนของภาคทฤษฎีและภาคปฏิบัติรวมกันแล้วไม่ผ่าน ให้เก็บคะแนนของภาคทฤษฎี หรือภาคปฏิบัติที่ได้คะแนนไม่น้อยกว่าร้อยละ 60 ของส่วนนั้นไว้

(ก) ในกรณีที่สอบไล่ไม่ผ่านภาคทฤษฎี ต้องลงทะเบียนสอบซ่อมและเข้าสอบซ่อมเฉพาะภาคทฤษฎี แล้วนำคะแนนที่ได้มารวมกับคะแนนภาคปฏิบัติ หากยังสอบไม่ผ่านอีก ต้องลงทะเบียนเรียนชุดวิชานั้นใหม่ แต่ให้สอบเฉพาะภาคทฤษฎีเพื่อนำคะแนนที่ได้มารวมกับคะแนนภาคปฏิบัติจนกว่าจะสอบผ่าน ตามที่กำหนดในข้อ (1)

(ข) ในกรณีที่สอบไล่ไม่ผ่านภาคปฏิบัติ ต้องลงทะเบียนสอบซ่อมและเข้าสอบซ่อมเฉพาะภาคปฏิบัติ แล้วนำคะแนนที่ได้มารวมกับคะแนนภาคทฤษฎี หากยังสอบไม่ผ่านอีก ต้องลงทะเบียนเรียนชุดวิชานั้นใหม่ แต่ให้สอบเฉพาะภาคปฏิบัติเพื่อนำคะแนนที่ได้มารวมกับคะแนนภาคทฤษฎีจนกว่าจะสอบผ่าน ตามที่กำหนดในข้อ (1)

กรณีที่ชุดวิชาประสบการณ์วิชาชีพได้มีการประกาศใช้เอกสารการสอนฉบับปรับปรุง แล้วปรากฏว่านักศึกษา ยังสอบไม่ผ่าน ให้ลงทะเบียนเรียนชุดวิชานั้นใหม่และต้องสอบให้ผ่านทั้งภาคทฤษฎีและภาคปฏิบัติใหม่ เว้นแต่นักศึกษา ที่ได้ลงทะเบียนสอบซ่อมไว้ก่อนประกาศใช้เอกสารการสอนฉบับปรับปรุงให้มีสิทธิสอบซ่อมนั้นก่อน (นักศึกษาอ่านรายละเอียดเพิ่มเติมได้ในประกาศมหาวิทยาลัยสุโขทัยธรรมาราช เรื่อง หลักเกณฑ์และวิธีการตัดสินผลการสอบ เพื่อประเมินผลการศึกษาชุดวิชาเชิงปฏิบัติและชุดวิชาประสบการณ์วิชาชีพ พ.ศ. 2566 ในหน้า 116)

## 2. การลงทะเบียนสอบซ่อม

### 2.1 ข้อกำหนดในการลงทะเบียนสอบซ่อม

2.1.1 ให้นักศึกษาลงทะเบียนสอบซ่อม ในภาคการศึกษาปกติหนึ่งๆ ได้เพียงครั้งเดียว

2.1.2 ชุดวิชาที่นักศึกษาจะลงทะเบียนสอบซ่อม **ต้องเป็นชุดวิชาที่นักศึกษาได้ลงทะเบียนเรียนหรือเพิ่มชุดวิชาไว้ในภาคการศึกษาที่ 1/2568 และสอบไม่ผ่าน** (ได้ระดับคะแนน **U**) **หรือไม่ได้เข้าสอบ** (ได้ระดับคะแนน **I**) **หรือสอบผ่านเฉพาะภาคทฤษฎีหรือภาคปฏิบัติของชุดวิชาที่มีการฝึกปฏิบัติเสริมทักษะเพียงภาคใดภาคหนึ่ง**

2.2 ค่าลงทะเบียนสอบซ่อม นักศึกษาต้องชำระค่าลงทะเบียนสอบซ่อม ได้แก่

2.2.1 ค่าลงทะเบียนสอบซ่อมชุดวิชาทั่วไป **ชุดวิชาละ 200 บาท**

2.2.2 ค่าลงทะเบียนสอบซ่อมชุดวิชาที่มีการฝึกปฏิบัติเสริมทักษะนักศึกษาต้องชำระค่าลงทะเบียนสอบซ่อม ดังนี้

ก. กรณีที่สอบไม่ผ่าน**ภาคทฤษฎี**เพียงอย่างเดียว ชำระค่าธรรมเนียมสอบซ่อม**ชุดวิชาละ 200 บาท**

ข. กรณีที่สอบไม่ผ่าน**ภาคปฏิบัติ**เพียงอย่างเดียว หรือสอบไม่ผ่าน**ทั้งภาคทฤษฎีและภาคปฏิบัติ**

ชำระค่าธรรมเนียมสอบซ่อม**ชุดวิชาละ 200 บาท และค่าวัสดุกิจกรรมเสริมทักษะ** (จำนวนเงินค่าวัสดุกิจกรรมเสริมทักษะของแต่ละชุดวิชา มีปรากฏที่หน้า 8)

2.3 วิธีการลงทะเบียนสอบซ่อมและชำระเงิน นักศึกษาสามารถลงทะเบียนสอบซ่อมและชำระเงินได้ตามขั้นตอนการลงทะเบียน และชำระเงินค่าลงทะเบียนสอบซ่อมในหน้า 87



**ตัวอย่างการกรอกแบบฟอร์ม การลงทะเบียนและชำระค่าลงทะเบียนผ่านเคาน์เตอร์ธนาคาร และ ณ ที่ทำการไปรษณีย์ Pay at Post**

นางสาวรักดี รักการเรียน เลขประจำตัวนักศึกษา 6515000357 ในภาคการศึกษาที่ 1/2568 ลงทะเบียนเรียน 2 ชุดวิชาคือ 16426 การสื่อสารแบรนด์ และ 16353 การสื่อสารการตลาดในยุคดิจิทัล แต่ปรากฏว่านางสาวรักดี รักการเรียน สอบได้ในระดับคะแนน I ในชุดวิชา 16426 การสื่อสารแบรนด์ เพราะไม่ได้ฝึกปฏิบัติเสริมทักษะ จึงลงทะเบียน สอบซ่อมโดยชำระเป็นเงินสดที่ธนาคารกรุงไทย จำกัด (มหาชน) สาขาแจ้งวัฒนะ วันที่ 1 มีนาคม 2569 เป็นจำนวนเงิน 2,600 บาท นางสาวรักดี รักการเรียน จะต้องกรอกแบบฟอร์มการลงทะเบียน ดังนี้

**ตัวอย่างแบบฟอร์มการลงทะเบียนผ่านเคาน์เตอร์ธนาคาร และผ่านบริการ Pay at Post**

**แบบฟอร์มการลงทะเบียนผ่านเคาน์เตอร์ธนาคารและผ่านบริการ Pay at Post**

## ระดับปริญญาตรี และระดับประกาศนียบัตร

บมจ. ธนาคารกรุงไทย (Com Code : 80265)

บมจ. ธนาคารกรุงศรีอยุธยา เลขที่ 189-0-00555-2 (Payment-Sys)

บมจ. ธนาคารกสิกรไทย (Com Code : 35278)

ธนาคารเพื่อการเกษตรและสหกรณ์การเกษตร (Code : US01)

ที่ทำการไปรษณีย์ไทยทั่วประเทศ

บมจ. ธนาคารกรุงเทพ (Br.no.0233) (Comp Code : 16497) (10/10)  
(Service Code : STOU)

บมจ. ธนาคารไทยพาณิชย์ เลขที่ 328-302184-9 (Bill payment) (10/10)

ธนาคารออมสิน (Comp. Code : 141)

**สำหรับเจ้าหน้าที่**

สาขาผู้รับฝาก แจ้งวัฒนะ วันที่ / เดือน / พ.ศ. 1 มีนาคม 2569

เพื่อเข้าบัญชี มหาวิทยาลัยสุโขทัยธรรมาธิราช ชื่อนักศึกษา นางสาวรักดี รักการเรียน โทร. 08 1632 4280

<b>** รับชำระเฉพาะเงินสด **</b>	
ค่าลงทะเบียน	2,600
ค่าบำรุงการศึกษา	-
<b>รวม (จำนวน)</b>	<b>2,600</b>

(1)	(2)	(3)	(4)	(5)
6	5	1	5	0
0	0	3	5	7
4	6	8	4	1

(Ref. No.1)

(6)	(6.1)	(7)	(7.1)	(8)	(8.1)
1	6	4	2	6	2

(Ref. No.2)

ตัวอักษร **สองพันหกร้อยบาทถ้วน**

**\*\* ชำระเงินได้ทุกสาขาทั่วประเทศ \*\* ค่าธรรมเนียม 10 บาท**

(1) เลขประจำตัวนักศึกษา (2) ชนิดการลงทะเบียน (3) ปีการศึกษา (4) ภาคการศึกษา (5) จำนวนชุดวิชา  
 (6) ชื่อ/รหัสชุดวิชา (6.1) คำว่าสด (7) ชื่อ/รหัสชุดวิชา (7.1) คำว่าสด (8) ชื่อ/รหัสชุดวิชา (8.1) คำว่าสด

คำเตือน โปรดตรวจสอบข้อมูลการลงทะเบียนของนักศึกษากับการบันทึกข้อมูลการลงทะเบียนของเจ้าหน้าที่ให้ถูกต้องตรงกัน

สแกน QR Code

สำหรับเจ้าหน้าที่ผู้รับเงิน

เพื่อเลือกแผนการศึกษา หรือเข้า link ที่ <https://dssj.stou.ac.th/chooseplan>

โปรดเรียกเก็บค่าธรรมเนียมจากผู้ชำระเงิน

**การกรอกแบบฟอร์มการลงทะเบียนผ่านเคาน์เตอร์ธนาคาร และ ณ ที่ทำการไปรษณีย์ผ่านบริการ Pay at Post ในการลงทะเบียนสอบซ่อม ภาคการศึกษาที่ 1/2568 มีรายละเอียด ดังนี้**

- (1) กรอกเลขประจำตัวนักศึกษา
- (2) กรอกรหัสตามกิจกรรมที่ต้องการลงทะเบียน ได้แก่ 4 = ลงทะเบียนสอบซ่อม
- (3) กรอกปีการศึกษาลงทะเบียน ได้แก่ 68
- (4) กรอกรหัสภาคการศึกษาที่ลงทะเบียน ได้แก่ 4 = สอบซ่อมภาคการศึกษาที่ 1
- (5) กรอกจำนวนชุดวิชาที่ต้องการลงทะเบียนสอบซ่อม เช่น 1 หรือ 2 หรือ 3
- (6) (7) และ (8) กรอกรหัสชุดวิชา ที่ต้องการลงทะเบียนสอบซ่อม

สำหรับการลงทะเบียนสอบซ่อมนักศึกษาต้องกรอกในช่องของวัสดุ = 2 ดังนี้

(6)	(6.1)	(7)	(7.1)	(8)	(8.1)
1	0	1	5	1	2
1	0	1	3	1	2

(Ref. No.2)

**รายละเอียดค่าลงทะเบียนสอบซ่อมภาคการศึกษาที่ 1/2568**  
**ชุดวิชาที่มีการฝึกปฏิบัติเสริมทักษะ (จากหัวข้อ 2.2 ในหัวข้อ ข.)**

ลำดับ	รหัสชุดวิชา	ชื่อชุดวิชา	ค่าธรรมเนียม สอบซ่อม (1)	วัสดุกิจกรรม เสริมทักษะ (2)	รวมต่อ 1 ชุดวิชา (3)
1	16344	การพูดและการแสดงสำหรับวิทยุกระจายเสียง	200	3,500	3,700
2	16360	การศึกษาชุมชนเพื่อการวิจัยและพัฒนา	200	4,000	4,200
3	16426	การสื่อสารแบรนด์	200	2,400	2,600
4	16440	การเขียนเชิงวารสารศาสตร์	200	3,200	3,400
5	16445	การจัดและการผลิตรายการวิทยุกระจายเสียงเบื้องต้น	200	100	300
6	16448	การผลิตรายการโทรทัศน์เบื้องต้น	200	4,400	4,600
7	16452	การผลิตภาพยนตร์เบื้องต้น	200	4,800	5,000
8	16457	การเขียนเพื่อการประชาสัมพันธ์	200	2,400	2,600
9	27104	วิทยุกระจายเสียงและวิทยุโทรทัศน์เพื่อการศึกษา	200	2,200	2,400
10	31306	ทฤษฎีและปฏิบัติการจัดการโครงการเพื่องานก่อสร้าง	200	900	1,100
11	31307	ทฤษฎีและปฏิบัติการวางแผนงานก่อสร้าง	200	900	1,100
12	31308	ทฤษฎีและปฏิบัติการสำรวจปริมาณและการประมาณราคา งานก่อสร้าง	200	900	1,100
13	31413	ทฤษฎีและปฏิบัติการจัดการเครื่องจักรกลงานก่อสร้าง	200	900	1,100
14	32323	ซอฟต์แวร์คอมพิวเตอร์เพื่อการตัดสินใจทางการจัดการ	200	2,500	2,700
15	32477	การจัดการธุรกิจนำเข้าเที่ยวและมัคคุเทศก์ และการจัดการธุรกิจตัวแทน ท่องเที่ยว	200	3,100	3,300
16	51109	การพยาบาลพื้นฐาน และการฝึกปฏิบัติการพยาบาล	200	3,800	4,000
17	51210	การพยาบาลมารดา ทารก การผดุงครรภ์ และการฝึกปฏิบัติ การพยาบาล 1	200	3,800	4,000
18	51211	การพยาบาลจิตเวช สุขภาพจิต และการฝึกปฏิบัติการพยาบาล	200	3,000	3,200
19	51311	การพยาบาลอนามัยชุมชน การรณรงค์เบื้องต้นและการฝึกปฏิบัติ การพยาบาล	200	3,000	3,200
20	51312	การพยาบาลผู้สูงอายุ และการฝึกปฏิบัติการพยาบาล	200	3,000	3,200
21	52311	การปฐมพยาบาลและการบำบัดโรคเบื้องต้น	200	3,600	3,800
22	52315	การตรวจประเมิน การบำบัดโรคเบื้องต้น การดูแลฟื้นฟูสภาพ และการส่งต่อ	200	3,000	3,200
23	52316	การทำงานด้านสาธารณสุขในชุมชน	200	2,500	2,700
24	54113	สุขศาสตร์อุตสาหกรรม: การประเมิน	200	2,100	2,300
25	54118	ปฏิบัติการวิทยาศาสตร์	200	3,900	4,100
26	54132	เทคโนโลยีวิศวกรรมความปลอดภัย	200	7,000	7,200
27	55203	จุลชีววิทยา ปรสิตรวิทยาและพยาธิสรีรวิทยาสำหรับการแพทย์ แผนไทย	200	6,300	6,500



รายละเอียดค่าลงทะเบียนสอบซ่อมภาคการศึกษาที่ 1/2568 ชุดวิชาที่มีการฝึกปฏิบัติเสริมทักษะ (ต่อ)

ลำดับ	รหัสชุดวิชา	ชื่อชุดวิชา	ค่าธรรมเนียม สอบซ่อม (1)	วัสดุกิจกรรม เสริมทักษะ (2)	รวมต่อ 1 ชุดวิชา (3)
28	55311	การฝึกปฏิบัติเวชกรรมและนวดแผนไทย	200	4,700	4,900
29	55313	ผดุงครรภ์แผนไทย	200	6,600	6,800
30	55314	เภสัชกรรมแผนไทย 1	200	5,000	5,200
31	55317	เวชกรรมแผนไทย 1	200	5,800	6,000
32	55319	การฝึกปฏิบัติเวชกรรมแผนไทย	200	7,100	7,300
33	55320	ร่างกายมนุษย์	200	800	1,000
34	55322	ร่างกายมนุษย์	200	800	1,000
35	55325	นวดแผนไทย 1	200	6,200	6,400
36	55327	ผดุงครรภ์แผนไทย	200	6,600	6,800
37	55328	เภสัชกรรมแผนไทย 1	200	5,000	5,200
38	55331	เวชกรรมแผนไทย 1	200	5,800	6,000
39	55333	การฝึกปฏิบัติเวชกรรมแผนไทย	200	7,100	7,300
40	55401	การวิจัยทางการแพทย์แผนไทย	200	10,800	11,000
41	55402	ผดุงครรภ์แผนไทยและการฝึกปฏิบัติผดุงครรภ์แผนไทย	200	13,100	13,300
42	93256	การฝึกปฏิบัติเสริมทักษะการผลิตพืช	200	-	200
43	93455	การฝึกปฏิบัติการจัดการการผลิตพืช	200	-	200
44	93460	การฝึกปฏิบัติการจัดการการผลิตสัตว์ (มี ฝึกปฏิบัติ)	200	2,800	3,000
45	94466	การเริ่มต้นธุรกิจ การตัดสินใจ และการจัดการความเสี่ยง ในธุรกิจการเกษตร	200	1,100	1,300
46	96408	การจัดการระบบฐานข้อมูล	200	2,100	2,300
47	96413	การออกแบบและพัฒนาเว็บ	200	1,600	1,800
48	96414	การโปรแกรมคอมพิวเตอร์	200	1,800	2,000
49	97315	เครื่องมือและเครื่องจักรกลการผลิต	200	5,700	5,900
50	97403	เทคโนโลยีก่อนพิมพ์	200	2,700	2,900
51	97431	เทคโนโลยีการแปรรูปบรรจุภัณฑ์	200	3,700	3,900
52	99311	ระบบสำนักงานอัตโนมัติและพาณิชย์อิเล็กทรอนิกส์	200	1,600	1,800
53	99323	การโปรแกรมคอมพิวเตอร์สำหรับวิทยาการข้อมูล	200	2,700	2,900
54	99420	การโปรแกรมเว็บ	200	2,900	3,100

หมายเหตุ นักศึกษาที่สอบไม่ผ่านภาคทฤษฎีเพียงอย่างเดียว ชำระค่าธรรมเนียมสอบซ่อมตาม (1)

นักศึกษาที่สอบไม่ผ่านภาคปฏิบัติ หรือสอบไม่ผ่านทั้ง 2 ส่วน ชำระค่าธรรมเนียมสอบซ่อมตาม (3)

รายละเอียดค่าลงทะเบียนสอบซ่อมภาคการศึกษาที่ 1/2568  
 ชุดวิชาที่มีการฝึกปฏิบัติเสริมทักษะ สำหรับนักศึกษาในเรียนจำ (จากหัวข้อ 2.2 ในหัวข้อ ข.)

ลำดับที่	รหัสชุดวิชา	ชื่อชุดวิชา	ค่าธรรมเนียม สอบซ่อม (1)	วัสดุกิจกรรม เสริมทักษะ (2)	รวมต่อ 1 ชุดวิชา (3)
1	16344	การพูดและการแสดงสำหรับวิทยุกระจายเสียง	200	400	600
2	16360	การศึกษาชุมชนเพื่อการวิจัยและพัฒนา	200	400	600
3	16426	การสื่อสารแบรนด์	200	400	600
4	16440	การเขียนเชิงวารสารศาสตร์	200	400	600
5	16445	การจัดและการผลิตรายการวิทยุกระจายเสียงเบื้องต้น	200	100	300
6	16448	การผลิตรายการโทรทัศน์เบื้องต้น	200	400	600
7	16452	การผลิตภาพยนตร์เบื้องต้น	200	400	600
8	16457	การเขียนเพื่อการประชาสัมพันธ์	200	400	600
9	27104	วิทยุกระจายเสียงและวิทยุโทรทัศน์เพื่อการศึกษา	200	400	600
10	31306	ทฤษฎีและปฏิบัติการจัดการโครงการเพื่องานก่อสร้าง	200	400	600
11	31307	ทฤษฎีและปฏิบัติการวางแผนงานก่อสร้าง	200	400	600
12	31308	ทฤษฎีและปฏิบัติการสำรวจปริมาณและการประมาณราคางานก่อสร้าง	200	400	600
13	31413	ทฤษฎีและปฏิบัติการจัดการเครื่องจักรกลงานก่อสร้าง	200	400	600
14	32323	ซอฟต์แวร์คอมพิวเตอร์เพื่อการตัดสินใจทางการจัดการ	200	400	600
15	32477	การจัดการธุรกิจนำเที่ยวและมัคคุเทศก์ และการจัดการธุรกิจตัวแทน ท่องเที่ยว	200	400	600
16	51109	การพยาบาลพื้นฐาน และการฝึกปฏิบัติการพยาบาล	200	400	600
17	51210	การพยาบาลมารดา ทารก การผดุงครรภ์และการฝึกปฏิบัติการพยาบาล 1	200	400	600
18	51211	การพยาบาลจิตเวช สุขภาพจิต และการฝึกปฏิบัติการพยาบาล	200	400	600
19	51311	การพยาบาลอนามัยชุมชน การรณรงค์โรคเบื้องต้น และการฝึกปฏิบัติ การพยาบาล	200	400	600
20	51312	การพยาบาลผู้สูงอายุ และการฝึกปฏิบัติการพยาบาล	200	400	600
21	52311	การปฐมพยาบาลและการบำบัดโรคเบื้องต้น	200	400	600
22	52315	การตรวจประเมิน การบำบัดโรคเบื้องต้น การดูแลฟื้นฟูและการส่งต่อ	200	400	600
23	52316	การทำงานด้านสาธารณสุขในชุมชน	200	400	600
24	54113	สุขศาสตร์อุตสาหกรรม: การประเมิน	200	400	600
25	54118	ปฏิบัติการวิทยาศาสตร์	200	400	600
26	54132	เทคโนโลยีวิศวกรรมความปลอดภัย	200	400	600
27	55203	จุลชีววิทยา ปรสตีวิทยาและพยาธิสรีรวิทยาสำหรับการแพทย์แผนไทย	200	400	600
28	55311	การฝึกปฏิบัติเวชกรรมและนวดแผนไทย	200	400	600
29	55313	ผดุงครรภ์แผนไทย	200	400	600
30	55314	เภสัชกรรมแผนไทย 1	200	400	600
31	55317	เวชกรรมแผนไทย 1	200	400	600
32	55319	การฝึกปฏิบัติเวชกรรมแผนไทย	200	400	600
33	55320	ร่างกายมนุษย์	200	400	600



รายละเอียดค่าลงทะเบียนสอบซ่อมภาคการศึกษาที่ 1/2568 ชุดวิชาที่มีการฝึกปฏิบัติเสริมทักษะ สำหรับนักศึกษาในเรียนจำ (ต่อ)

ลำดับที่	รหัสชุดวิชา	ชื่อชุดวิชา	ค่าธรรมเนียม สอบซ่อม (1)	วัสดุกิจกรรม เสริมทักษะ (2)	รวมต่อ 1 ชุดวิชา (3)
34	55322	ร่างกายมนุษย์	200	400	600
35	55325	นวดแผนไทย 1	200	400	600
36	55327	ผดุงครรภ์แผนไทย	200	400	600
37	55328	เภสัชกรรมแผนไทย 1	200	400	600
38	55331	เวชกรรมแผนไทย 1	200	400	600
39	55333	การฝึกปฏิบัติเวชกรรมแผนไทย	200	400	600
40	55401	การวิจัยทางการแพทย์แผนไทย	200	400	600
41	55402	ผดุงครรภ์แผนไทยและการฝึกปฏิบัติผดุงครรภ์แผนไทย	200	400	600
42	93256	การฝึกปฏิบัติเสริมทักษะการผลิตพืช	200	-	200
43	93455	การฝึกปฏิบัติการจัดการการผลิตพืช	200	-	200
44	93460	การฝึกปฏิบัติการจัดการการผลิตสัตว์ (มีฝึกปฏิบัติ)	200	400	600
45	94466	การเริ่มต้นธุรกิจ การตัดสินใจ และการจัดการความเสี่ยงในธุรกิจ การเกษตร	200	400	600
46	96408	การจัดการระบบฐานข้อมูล	200	2,100	2,300
47	96413	การออกแบบและพัฒนาเว็บ	200	1,600	1,800
48	96414	การโปรแกรมคอมพิวเตอร์	200	1,800	2,000
49	97315	เครื่องมือและเครื่องจักรกลการผลิต	200	5,700	5,900
50	97403	เทคโนโลยีก่อนพิมพ์	200	2,700	2,900
51	97431	เทคโนโลยีการแปรรูปบรรจุภัณฑ์	200	3,700	3,900
52	99311	ระบบสำนักงานอัตโนมัติและพาณิชย์อิเล็กทรอนิกส์	200	1,600	1,800
53	99323	การโปรแกรมคอมพิวเตอร์สำหรับวิทยาการข้อมูล	200	2,700	2,900
54	99420	การโปรแกรมเว็บ	200	2,900	3,100

หมายเหตุ นักศึกษาที่สอบไม่ผ่านภาคทฤษฎีเพียงอย่างเดียว ชำระค่าธรรมเนียมสอบซ่อมตาม (1)

นักศึกษาที่สอบไม่ผ่านภาคปฏิบัติ หรือสอบไม่ผ่านทั้ง 2 ส่วน ชำระค่าธรรมเนียมสอบซ่อมตาม (3)

## ตารางสอบซ่อมภาคการศึกษาที่ 1 ปีการศึกษา 2568

วันเสาร์ที่ 2 พฤษภาคม 2569

เวลา 09.00 - 12.00 น.	เวลา 13.30 - 16.30 น.
10103 ทักษะชีวิต	10131 สังคมมนุษย์
10111 ภาษาอังกฤษเพื่อการสื่อสาร	10141 วิทยาศาสตร์ เทคโนโลยีและสิ่งแวดล้อมเพื่อชีวิต
10161 ภาษาไทยเพื่อการสื่อสาร	10172 การอ่านภาษาอังกฤษ
10162 ภาษาจีนเพื่อการสื่อสาร	11006 ภาษาจีนเพื่อการพาณิชย์
10163 ภาษาเขมรเพื่อการสื่อสาร	11111 สังคมและวัฒนธรรมไทย
10171 การใช้ภาษาอังกฤษ	12306 วรรณคดีไทย
11011 การอ่านและการเขียนภาษาเขมร	12407 แนวคิดไทย
12301 วิวัฒนาการการเมืองไทย	13203 การวิจัยและการปฏิบัติงานสารสนเทศอิงหลักฐานเชิงประจักษ์
12313 ท้องถิ่นไทย	13411 การจัดการสารสนเทศลักษณะพิเศษ
12410 ลักษณะภาษาไทย	14212 ไวยากรณ์ภาษาอังกฤษเพื่อการสื่อสาร
13201 สารสนเทศศาสตร์เบื้องต้น	14317 การอ่านภาษาอังกฤษ 2
13413 เทคโนโลยีดิจิทัลและวิทยาการข้อมูล	14424 วรรณคดีโลก
14321 วรรณคดีเบื้องต้น	15206 คอนเทนต์เชิงสร้างสรรค์
14421 การเขียนภาษาอังกฤษ 2	15233 ความรู้ทางสังคมศาสตร์และเทคโนโลยีสำหรับนักนิเทศศาสตร์
16360 การศึกษาชุมชนเพื่อการวิจัยและพัฒนา	15307 กฎหมายและจริยธรรมการสื่อสารในยุคดิจิทัล
16426 การสื่อสารแบรนด์	20301 เทคโนโลยีและสื่อสารการศึกษา
16440 การเขียนเชิงวารสารศาสตร์	20302 สถิติ วิจัย และประเมินผลการศึกษา
16445 การจัดและการผลิตรายการวิทยุกระจายเสียงเบื้องต้น	21330 การพัฒนาเด็กปฐมวัยด้านภาษา
16448 การผลิตรายการโทรทัศน์เบื้องต้น	22304 การแนะแนวและการปรึกษาเชิงจิตวิทยาสำหรับวัยรุ่น
16452 การผลิตภาพยนตร์เบื้องต้น	24415 การวัดและประเมินอิงมาตรฐานการเรียนรู้
16457 การเขียนเพื่อการประชาสัมพันธ์	25304 การแนะแนวและการปรึกษาเชิงจิตวิทยาสำหรับเด็ก
16465 นวัตกรรมการสื่อสาร	26003 สื่อเพื่อการเรียนรู้สำหรับผู้สูงอายุ
20303 จิตวิทยาและวิทยาการการเรียนรู้	26404 หลักการเรียนรู้และเทคโนโลยีการฝึกอบรม
21002 นวัตกรรมการสื่อสารเพื่อการพัฒนาเด็กปฐมวัย	27401 สื่อกับการศึกษาขั้นพื้นฐาน
21007 อาหารและโภชนาการสำหรับเด็กปฐมวัย	30201 ความรู้เบื้องต้นเกี่ยวกับการบริหาร
21223 แนวการพัฒนาเด็กปฐมวัย	30210 หลักการตลาดและการจัดการการดำเนินงาน
23304 โรงเรียนกับชุมชน	31302 การสำรวจปริมาณและการประมาณราคา
24413 การประเมินโครงการ	31308 ทฤษฎีและปฏิบัติการสำรวจปริมาณและการประมาณราคา งานก่อสร้าง
26001 ธรรมชาติและพัฒนาการของผู้สูงอายุ	31411 การจัดการทรัพยากรอาคาร
27416 ประสบการณ์วิชาชีพเทคโนโลยีและสื่อสารการศึกษา	32204 การบัญชีขั้นต้น
30204 องค์กรและการจัดการ	32207 การบัญชีขั้นกลาง 1 และระบบสารสนเทศทางการบัญชี
30205 คณิตศาสตร์และสถิติ	32209 การบัญชีขั้นต้นและหลักเบื้องต้นเกี่ยวกับระบบสารสนเทศ
30211 องค์กรและการจัดการ และการจัดการทรัพยากรมนุษย์	32303 การจัดการการเงิน
30212 คณิตศาสตร์ สถิติธุรกิจ และการวิเคราะห์เชิงปริมาณ เพื่อการตัดสินใจ	32304 การจัดการทรัพยากรมนุษย์
31301 การวางแผนงานก่อสร้าง	32316 การจัดการการขายและศิลปะการขาย
31307 ทฤษฎีและปฏิบัติการวางแผนงานก่อสร้าง	32327 การจัดการคุณภาพและผลิตภาพ
32201 คณิตศาสตร์และสถิติเพื่อธุรกิจ	32335 ความรู้เบื้องต้นเกี่ยวกับการท่องเที่ยวและอุตสาหกรรมท่องเที่ยว
32205 การบัญชีขั้นกลาง 2	32342 ภาวะผู้นำและพฤติกรรมองค์กร
32206 เทคนิคเชิงปริมาณเพื่อการจัดการ	32345 การจัดการการเงินและการจัดการความเสี่ยง
32210 องค์กรและการจัดการและการจัดการเชิงกลยุทธ์	32364 การใช้เทคโนโลยีสารสนเทศทางการบัญชีการเงิน และการบัญชีเพื่อการจัดการ
32301 การจัดการการผลิตและปฏิบัติการ	32426 การควบคุมคุณภาพและการจัดการสินค้าคงคลัง
32311 การบัญชีต้นทุนและการบัญชีเพื่อการจัดการ	



วันเสาร์ที่ 2 พฤษภาคม 2569 (ต่อ)

ตารางสอบซ่อมภาคการศึกษาที่ 1/2568

เวลา 09.00 - 12.00 น.	เวลา 13.30 - 16.30 น.
32324 การสอบบัญชีและการตรวจสอบภายใน	32432 การจัดการผลิตภัณฑ์และราคา
32333 พฤติกรรมผู้บริโภคและการวิจัยการตลาด	32443 การใช้เทคโนโลยีสารสนเทศทางการสอบบัญชีและการตรวจสอบภายใน
32334 ระบบสารสนเทศทางการตลาดและการวิจัย การตลาดและการศึกษาความเป็นไปได้	32444 การสอบบัญชีและการตรวจสอบภายในขั้นสูง
32338 เทคโนโลยีสารสนเทศสำหรับอุตสาหกรรมท่องเที่ยว	32446 การบัญชีเพื่อการจัดการขั้นสูงและการจัดการต้นทุนเชิงกลยุทธ์
32401 การวางแผนและควบคุมงานบริหาร	32447 การบัญชีภาษีอากรและการวางแผนภาษีอากร
32454 การวิจัยทางธุรกิจ การวางแผนและการควบคุมทางการเงิน	32449 การสร้างธุรกิจและการเป็นผู้ประกอบการ
32474 การสื่อสารและการส่งเสริมการตลาด	32451 พาณิชยอิเล็กทรอนิกส์ และการจัดการธุรกิจนำเข้า-ส่งออก
32477 การจัดการธุรกิจนำเที่ยวและมัคคุเทศก์ และการจัดการธุรกิจตัวแทนท่องเที่ยว	32453 การพนักงานสัมพันธ์และการบริหารค่าตอบแทน
32494 การวิจัยธุรกิจและการจัดการเพื่อความยั่งยืน	32466 การจัดการธุรกิจการจัดประชุม
33201 การบริหารราชการไทย	32475 การตลาดระหว่างประเทศ และการเป็นผู้ประกอบการ
33206 สหกรณ์ วิสาหกิจชุมชน และการจัดการการตลาด ๑	32484 ความรู้พื้นฐานของมัคคุเทศก์และ การท่องเที่ยวอาเซียน
33304 การวิจัยทางรัฐประศาสนศาสตร์	32496 นวัตกรรม เทคโนโลยีและการตลาดดิจิทัลในอุตสาหกรรมท่องเที่ยว
33308 นโยบายสาธารณะและการวางแผนการปกครองท้องถิ่น ๑	33202 การคลังและงบประมาณ
33309 การจัดการองค์การและพฤติกรรมองค์การ	33205 การสื่อสารและการใช้เทคโนโลยีการสื่อสาร ๑
33454 นโยบายสาธารณะ ยุทธศาสตร์และการวางแผนการบริหารการปกครองท้องถิ่น ๑	33306 ปัญหาและยุทธศาสตร์การบริหารการปกครองท้องถิ่น ๑
33456 เทคนิคและเครื่องมือการบริหารทรัพยากรมนุษย์	33311 การบริหารโครงการ
41211 กฎหมายแพ่ง 1: บุคคล นิติกรรม สัญญา	33447 การจัดบริการสาธารณะของท้องถิ่น
41212 กฎหมายแพ่ง 2: หนี้ ละเมิด	33449 การบริหารการบริการสาธารณะและเครือข่าย
41214 กฎหมายแพ่งว่าด้วยบุคคล นิติกรรม และหนี้	33451 การจัดหาทรัพยากรมนุษย์
41215 กฎหมายแพ่งว่าด้วยละเมิดและทรัพย์สิน	33452 กฎหมายอาญาสำหรับนักปกครองท้องถิ่น ๑
41312 กฎหมายวิธีพิจารณาความแพ่ง	33453 การจัดการองค์การและทรัพยากรมนุษย์สำหรับนักปกครองท้องถิ่น ๑
41313 กฎหมายวิธีพิจารณาความอาญาและกฎหมายลักษณะพยานหลักฐาน	41003 การบริหารจัดการชุมชน
41403 กฎหมายเกี่ยวกับการเปลี่ยนแปลงทางสังคม	41216 กฎหมายอาญา: ภาคบทบัญญัติทั่วไป ความผิดและโทษ
41432 กฎหมายอาญา 3: ความผิดอาญาตามกฎหมายอื่น	41218 กฎหมายพาณิชย์และธุรกิจ 1
41451 กฎหมายระหว่างประเทศ	41231 กฎหมายอาญา 1: ภาคบทบัญญัติทั่วไป
41462 กฎหมายเกี่ยวกับการคลังและงบประมาณ	41314 กฎหมายพาณิชย์และธุรกิจ 2
51109 การพยาบาลพื้นฐาน และการฝึกปฏิบัติการพยาบาล	41317 กฎหมายเกี่ยวกับการบังคับคดีและกฎหมายล้มละลาย
52303 สุขศึกษาและการประชาสัมพันธ์งานสาธารณสุข	41321 กฎหมายพาณิชย์ 1: ชื่อขาย เจ้าทรัพย์ เจ้าซื้อ
52314 การป้องกันและควบคุมโรคทางสาธารณสุข	41342 กฎหมายวิธีสบัญญัติ 2: วิธีพิจารณาความแพ่งและกฎหมายล้มละลาย
52406 การบริหารงานสาธารณสุขและระบบสารสนเทศด้านสุขภาพ	41421 กฎหมายภาษีอากร 1: ภาษีเงินได้
54101 วิศวกรรมพื้นฐานสำหรับงานอาชีพอนามัยและความปลอดภัย	51108 มโนเมดิ ทฤษฎีการพยาบาล และกระบวนการพยาบาล
54115 กฎหมายและมาตรฐานด้านอาชีวอนามัยและความปลอดภัย	51310 สถิติ การวิจัย และสารสนเทศทางการพยาบาล
54116 เทคโนโลยีความปลอดภัย	51312 การพยาบาลผู้สูงอายุ และการฝึกปฏิบัติการพยาบาล
54118 ปฏิบัติการวิทยาศาสตร์	52302 วิทยาการระบาดในงานสาธารณสุข
54131 กฎหมายและมาตรฐานด้านอาชีวอนามัยความปลอดภัยและสภาพแวดล้อมในการทำงาน	52306 การทำงานชุมชนด้านสาธารณสุข
55203 จุลชีววิทยา ปรสิตรวิทยาและพยาธิสรีรวิทยาสำหรับการแพทย์แผนไทย	52316 การทำงานด้านสาธารณสุขในชุมชน
55302 วิทยาศาสตร์ในการแพทย์แผนไทย	53407 การบริหารงานสาธารณสุข
55310 นวดแผนไทย 1	54102 การบริหารงานอาชีวอนามัยและความปลอดภัย
55311 การฝึกปฏิบัติเวชกรรมและนวดแผนไทย	54111 ประสบการณ์วิชาชีพอาชีวอนามัยและความปลอดภัย
55313 ผดุงครรภ์แผนไทย	54126 การส่งเสริมสุขภาพ การตรวจประเมินและการบำบัดโรคเบื้องต้น
55325 นวดแผนไทย 1	54129 พื้นฐานวิศวกรรมในงานอาชีวอนามัยและความปลอดภัย
	54135 ประสบการณ์วิชาชีพอาชีวอนามัย ความปลอดภัยและสภาพแวดล้อมในการทำงาน
	55309 ปรัชญาและกฎหมายเกี่ยวกับการแพทย์แผนไทย



## วันเสาร์ที่ 2 พฤษภาคม 2569 (ต่อ)

ตารางสอบซ่อมภาคการศึกษาที่ 1/2568

เวลา 09.00 - 12.00 น.	เวลา 13.30 - 16.30 น.
55327 ผดุงครรภ์แผนไทย	55317 เวชกรรมแผนไทย 1
55402 ผดุงครรภ์แผนไทยและการฝึกปฏิบัติผดุงครรภ์แผนไทย	55319 การฝึกปฏิบัติเวชกรรมแผนไทย
60370 เศรษฐศาสตร์เกษตร ทรัพยากรธรรมชาติและสิ่งแวดล้อม	55331 เวชกรรมแผนไทย 1
61401 การวิเคราะห์โครงการและแผนงาน	55333 การฝึกปฏิบัติเวชกรรมแผนไทย
70433 การพัฒนาที่อยู่อาศัย	60227 ประวัติศาสตร์เศรษฐกิจและแนวคิดทางเศรษฐศาสตร์
70434 การบริหารธุรกิจเกษตรกรรมศาสตร์	60450 เศรษฐศาสตร์สาธารณสุข
71203 วิทยาศาสตร์และเทคโนโลยีการอาหารเบื้องต้น	60482 เศรษฐศาสตร์ธุรกิจและการเงินธุรกิจ
71313 การจัดการสุขลักษณะและความปลอดภัยอาหาร	61408 เศรษฐศาสตร์การจัดการขนส่งและโลจิสติกส์
72201 ครอบครัวยุคใหม่	70324 อนามัยครอบครัว
72301 พัฒนาการวัยรุ่น	71200 มนุษย์กับระบบนิเวศ
81311 หลักและวิธีการศึกษารัฐศาสตร์	71312 สถิติพื้นฐานและการประยุกต์ในงานอาหารและ โภชนาการ
81417 การบริหารและการพัฒนาองค์การ	72401 ระบบครอบครัวไทยและความหลากหลายในสังคมโลก
82201 หลักพื้นฐานความสัมพันธ์ระหว่างประเทศ	80202 สถาบันและกระบวนการทางการเมืองไทย
90201 การจัดการฟาร์ม	80205 พื้นฐานทางสังคมและวัฒนธรรมของการเมืองไทย
91324 หลักการส่งเสริมการป่าไม้เพื่อสิ่งแวดล้อม	81310 ปรัชญาการเมือง
91364 การจัดการลุ่มน้ำ	81314 หลักเบื้องต้นของการวิจัยทางรัฐศาสตร์
91368 การส่งเสริมการจัดการการผลิตและผลผลิตทางการเกษตร	81427 กฎหมายอาญา สำหรับรัฐศาสตร์
91413 การพัฒนากลุ่ม สถาบัน และองค์กรการเกษตร	82322 สังคมโลก
91420 การวิจัยการส่งเสริมและพัฒนาการเกษตร	82325 ความขัดแย้งและความร่วมมือระหว่างประเทศ
92311 การจัดการสหกรณ์และธุรกิจชุมชนเชิงกลยุทธ์	82422 มหอำนาจกับการเมืองโลก
93335 วิทยาศาสตร์เพื่อการผลิตพืช	90406 การจัดการดิน น้ำ และปุ๋ย
93454 สารสนเทศเพื่อการผลิตพืชและเกษตรอัจฉริยะ	91307 การพัฒนาชุมชนเกษตร
93469 การวิจัยทางการจัดการการผลิตสัตว์	91428 กฎหมายเกี่ยวกับทรัพยากรป่าไม้และสิ่งแวดล้อม
94431 การจัดการการตลาดสินค้าเกษตร	91465 การจัดการการท่องเที่ยวเชิงเกษตร
96102 คณิตศาสตร์และสถิติสำหรับวิทยาศาสตร์และเทคโนโลยี	91470 ภูมิปัญญา การจัดการและการถ่ายทอดความรู้ในการส่งเสริมและพัฒนาการเกษตร
96415 ระบบธุรกิจอัจฉริยะ	92220 กฎหมายที่เกี่ยวข้องกับสหกรณ์และธุรกิจชุมชน
97315 เครื่องมือและเครื่องจักรกลการผลิต	93354 อาหารและการให้อาหารสัตว์
97403 เทคโนโลยีก่อนพิมพ์	93457 การจัดการการผลิตพืชไร่อุตสาหกรรม (ไม่ ฝึกปฏิบัติ)
97419 การจัดการคุณภาพและมาตรฐานอุตสาหกรรม	93458 การจัดการการผลิตไม้ดอกไม้ประดับเชิงธุรกิจ (ไม่ ฝึกปฏิบัติ)
97431 เทคโนโลยีการแปรรูปบรรจุภัณฑ์	93460 การฝึกปฏิบัติการจัดการการผลิตสัตว์ (มี ฝึกปฏิบัติ)
99301 เทคโนโลยีการบริการผ่านเว็บและการประยุกต์	93471 เกษตรกรรมยั่งยืน
99313 การสื่อสารไร้สายและเครือข่าย	93472 การผลิตพืชในโรงเรือนอัจฉริยะและโรงงานผลิตพืช
99314 โครงสร้างข้อมูลและขั้นตอนวิธี	94432 สารสนเทศและการวิจัยทางธุรกิจการเกษตร
99402 การจัดการความมั่นคงปลอดภัยในระบบคอมพิวเตอร์	94465 การพัฒนาธุรกิจการเกษตรและการประกอบการ
	96304 การสื่อสารข้อมูลและระบบเครือข่ายคอมพิวเตอร์
	96408 การจัดการระบบฐานข้อมูล
	97101 ความรู้ทั่วไปเกี่ยวกับการพิมพ์
	97212 เศรษฐศาสตร์ประยุกต์ในอุตสาหกรรม
	97214 วัสดุและการจัดการบรรจุภัณฑ์อย่างยั่งยืน
	97218 การจัดการดำเนินงานและการเป็นผู้ประกอบการ
	97222 การเปลี่ยนผ่านสู่ดิจิทัลสำหรับอุตสาหกรรมและธุรกิจ
	97420 การจัดการโลจิสติกส์และโซ่อุปทานสำหรับอุตสาหกรรม
	99202 การวิเคราะห์ข้อมูล
	99205 หลักวิทยาการข้อมูลและการแสดงผลด้วยแผนภาพ
	99315 สถาปัตยกรรมคอมพิวเตอร์และระบบปฏิบัติการ
	99321 การประยุกต์เทคโนโลยีสารสนเทศและการสื่อสารสำหรับผู้สูงอายุ



วันอาทิตย์ที่ 3 พฤษภาคม 2569

ตารางสอบซ่อมภาคการศึกษาที่ 1/2568

เวลา 09.00 - 12.00 น.	เวลา 13.30 - 16.30 น.
10121 อารยธรรมมนุษย์	10151 ไทยศึกษา
10152 ไทยกับสังคมโลก	11201 คณิตศาสตร์สำหรับสังคมศาสตร์
10164 สังคมและวัฒนธรรมอาเซียน	12305 ศิลปะกับสังคมไทย
10201 ประวัติศาสตร์ไทย	12409 ประสบการณ์ไทยคดีศึกษา
11008 ภาษาจีนเพื่ออุตสาหกรรมบริการ	13312 การวิเคราะห์สารสนเทศ
11010 พื้นฐานสังคมและวัฒนธรรมเขมร	13323 การจัดการการเงินและการจัดการดำเนินงาน
11112 วัฒนธรรมพื้นบ้านของไทย	13401 ประสบการณ์วิชาชีพสารสนเทศศาสตร์
12411 ภาษาถิ่นและวรรณกรรมท้องถิ่นไทย	14215 ภาษาศาสตร์ภาษาอังกฤษเบื้องต้น
13412 แหล่งสารสนเทศทางสังคมศาสตร์ มนุษยศาสตร์และวิทยาศาสตร์	14320 การออกเสียงภาษาอังกฤษ
13416 พันธกิจสัมพันธ์กับชุมชนในงานสารสนเทศ	14423 ประสบการณ์วิชาชีพภาษาอังกฤษ
13421 การจัดการงานสำนักงาน	15205 หลักการประชาสัมพันธ์และโฆษณา
14111 ทักษะการเรียนรู้ภาษาอังกฤษด้วยตนเอง	16338 การสื่อข่าวและการเขียนข่าว
14318 หลักการแปล	16344 การพูดและการแสดงสำหรับวิทยุกระจายเสียง
14422 การนำเสนองานเป็นภาษาอังกฤษอย่างมีประสิทธิภาพ	16347 การสร้างสรรค์รายการโทรทัศน์
15231 หลักวิชาชีพนิเทศศาสตร์	16350 ศิลปะภาพถ่ายและภาพยนตร์
15336 การจัดการนวัตกรรมการสื่อสารองค์กรเชิงกลยุทธ์	16353 การสื่อสารการตลาดในยุคดิจิทัล
15337 การสื่อสารเพื่อการเปลี่ยนแปลง	16359 ความรู้เบื้องต้นการสื่อสารชุมชน
16361 การบริหารจัดการและกลยุทธ์การสื่อสารชุมชน	16374 การสร้างสารเพื่อผลิตรายการโทรทัศน์
20203 การศึกษากับชีวิตและชุมชน	16412 ประสบการณ์วิชาชีพนิเทศศาสตร์
21001 พัฒนาการและการเรียนรู้ของเด็กปฐมวัย	20304 พื้นฐานวิชาชีพศึกษาศาสตร์
21006 สุขภาวะเด็กปฐมวัย	20307 การพัฒนาหลักสูตร
21331 การพัฒนาเด็กปฐมวัยด้านการคิด	21003 การเล่น ของเล่น และเครื่องเล่นสำหรับเด็กปฐมวัย
24414 การประเมินหลักสูตร	21008 การพัฒนาทักษะชีวิตสำหรับเด็กปฐมวัย
25406 กิจกรรมและเครื่องมือการแนะแนวและการปรึกษาเชิงจิตวิทยา	21426 ประสบการณ์วิชาชีพการพัฒนาเด็กปฐมวัย
26002 การเรียนรู้เพื่อชีวิตสำหรับผู้สูงอายุ	24407 ประสบการณ์วิชาชีพการวัดและประเมินผลการศึกษา
26301 การเรียนรู้ตลอดชีวิตและการศึกษานอกระบบ	24412 การพัฒนาเครื่องมือวัดด้านเจตพิสัยและทักษะพิสัย
27101 อุปกรณ์เทคโนโลยีและสื่อสารการศึกษา	25302 หลักและระบบงานแนะแนวและการปรึกษาเชิงจิตวิทยา
30105 การบัญชีและการเงินเพื่องานก่อสร้าง	25411 ประสบการณ์วิชาชีพการแนะแนวและการปรึกษาเชิงจิตวิทยา
30206 กฎหมายธุรกิจและการภาษีอากร	26403 แหล่งวิทยุการชุมชนเพื่อการเรียนรู้ตลอดชีวิต
30208 การบัญชีการเงินและการบัญชีเพื่อการจัดการ	26407 ประสบการณ์วิชาชีพการเรียนรู้ตลอดชีวิต
30209 การเงินธุรกิจและกฎหมายธุรกิจ	27104 วิทยุกระจายเสียงและวิทยุโทรทัศน์เพื่อการศึกษา
31306 ทฤษฎีและปฏิบัติการจัดการโครงการเพื่องานก่อสร้าง	31405 การวิเคราะห์โครงการ
31311 การจัดการโครงการเพื่องานก่อสร้าง	31406 ประสบการณ์วิชาชีพการจัดการงานก่อสร้าง
31408 เทคโนโลยีการก่อสร้างและเครื่องจักรกล	31414 โครงการงานด้านการจัดการงานก่อสร้างและประสบการณ์วิชาชีพการจัดการงานก่อสร้าง
31413 ทฤษฎีและปฏิบัติการจัดการเครื่องจักรกลงานก่อสร้าง	32208 การบัญชีขั้นกลาง 2 รายงานการเงินและการวิเคราะห์งบการเงิน
32302 การจัดการการตลาด	32322 การสอบบัญชี การบัญชีภาษีอากรและการวางแผนภาษี
32314 การบัญชีขั้นสูง 1 และการบัญชีขั้นสูง 2	32323 ซอฟต์แวร์คอมพิวเตอร์เพื่อการตัดสินใจทางการจัดการ
32318 เทคโนโลยีดิจิทัลสำหรับธุรกิจ	32325 ระบบสารสนเทศเพื่อการจัดการและการจัดการความรู้
32326 การจัดการเชิงกลยุทธ์และการจัดการนวัตกรรม	32339 การจัดการการเงิน การตลาด และการดำเนินงาน
32332 การจัดการความเสี่ยงและหลักการประกันภัย	32341 ระบบสารสนเทศเพื่อการจัดการและวิทยาการข้อมูล
32336 การจัดการทรัพยากรการท่องเที่ยวไทยอย่างยั่งยืน	32435 ประสบการณ์วิชาชีพการตลาด
32361 ทรัพยากรการท่องเที่ยวของไทย	32456 ประสบการณ์วิชาชีพการเงิน
32403 พฤติกรรมมนุษย์ในองค์การ	32457 การลงทุนและการวิเคราะห์หลักทรัพย์
32445 การบัญชีระหว่างประเทศ	32482 ประสบการณ์วิชาชีพการจัดการ
32455 ธุรกิจและการเงินระหว่างประเทศ	32483 สัมมนาการบัญชีการเงินและสัมมนาการบัญชีเพื่อการจัดการ
32473 การจัดการการจัดจำหน่ายและการส่งเสริมการตลาด	32488 นวัตกรรมบริการในธุรกิจโรงแรมและภัตตาคาร
32479 การจัดการโรงแรมและกลยุทธ์การจัดการโรงแรม	



วันอาทิตย์ที่ 3 พฤษภาคม 2569

ตารางสอบซ่อมภาคการศึกษาที่ 1/2568

เวลา 09.00 - 12.00 น.	เวลา 13.30 - 16.30 น.
32486 การจัดการธุรกิจโรงแรม และภัตตาคารระหว่างประเทศ	32495 ประสบการณ์วิชาชีพการจัดการการท่องเที่ยว
33203 เศรษฐศาสตร์เพื่อการบริหารธุรกิจ	33204 กฎหมายมหาชนสำหรับการบริหารการปกครองท้องถิ่น ๑
33307 กฎหมายเกี่ยวกับการปฏิบัติงานสำหรับนักปกครองท้องถิ่น ๑	33209 สัมมนากฎหมายสำหรับนักปกครองท้องถิ่น ๑
33402 เทคนิคและเครื่องมือการจัดการภาครัฐ	33303 นโยบายสาธารณะและการวางแผน
33421 การบริหารท้องถิ่น	33401 ประสบการณ์วิชาชีพบริหารธุรกิจ
33432 การบริหารสำนักงาน	33410 การพัฒนาทรัพยากรมนุษย์
33435 อาชีววิทยาและพันธุวิทยา	33443 การบริหารการเปลี่ยนแปลงและนวัตกรรม
33439 กฎหมายเกี่ยวกับภาษีสรรพสามิต	33445 ประสบการณ์วิชาชีพการบริหารการปกครองท้องถิ่น ๒
33450 การบริหารค่าตอบแทนและประโยชน์เกื้อกูล	33448 การบริหารการคลังและการจัดการทุนในท้องถิ่น
40101 ความรู้เบื้องต้นเกี่ยวกับกฎหมายทั่วไป	41001 กฎหมายเกี่ยวกับผู้นำชุมชน
40103 กฎหมายเกษตร	41004 เสริมประสบการณ์ผู้นำชุมชน
41002 เศรษฐศาสตร์การเมืองและการปกครองสำหรับผู้นำชุมชน	41232 กฎหมายอาญา 2: ภาคความผิด
41201 กฎหมายมหาชน	41322 กฎหมายพาณิชย์ 2: ยืม ฝากทรัพย์ ตัวแทน ประกันภัย
41217 หลักกฎหมายมหาชนและกฎหมายรัฐธรรมนูญ	41341 กฎหมายวิธีสบัญญัติ 1: หลักทั่วไปในวิธีพิจารณาความแพ่ง
41311 กฎหมายแพ่งว่าด้วยครอบครัวและมรดก	41444 ประสบการณ์วิชาชีพกฎหมาย
41343 กฎหมายวิธีสบัญญัติ 3: วิธีพิจารณาความอาญา	41452 สถาบันระหว่างประเทศ
41456 การคุ้มครองผู้บริโภคและกฎหมายเกี่ยวกับการแข่งขันทางการค้า	41454 กฎหมายสิทธิมนุษยชน
41463 องค์ความรู้ด้านกระบวนการยุติธรรม หลักสิทธิมนุษยชน และหลักธรรมาภิบาล	41461 กฎหมายปกครอง
51106 พยาธิสรีรวิทยา และเภสัชวิทยาคลินิกสำหรับพยาบาล	50101 วิทยาศาสตร์พื้นฐาน
51210 การพยาบาลมารดา ทารก การผดุงครรภ์ และการฝึกปฏิบัติการพยาบาล 1	51311 การพยาบาลอนามัยชุมชน การรักษาโรคเบื้องต้น และการฝึกปฏิบัติการพยาบาล
51211 การพยาบาลจิตเวช สุขภาพจิต และการฝึกปฏิบัติการพยาบาล	51314 ประสบการณ์วิชาชีพการพยาบาล
52204 กฎหมายและจรรยาบรรณวิชาชีพการสาธารณสุข	52205 การสาธารณสุขและกฎหมายที่เกี่ยวข้อง
52309 การส่งเสริมสุขภาพและการป้องกันโรค	52311 การปฐมพยาบาลและการบำบัดโรคเบื้องต้น
52313 สุขศึกษาและการส่งเสริมสุขภาพ	52315 การตรวจประเมิน การบำบัดโรคเบื้องต้น การดูแลฟื้นฟูสภาพ และการส่งต่อ
52407 การวางแผนและประเมินผลงานสาธารณสุข	52402 ประสบการณ์วิชาชีพสาธารณสุข
54113 สุขศาสตร์อุตสาหกรรม: การประเมิน	52404 การตรวจประเมิน การบำบัดโรคเบื้องต้น การฟื้นฟูสภาพ และการส่งต่อ
54127 พื้นฐานอาชีวอนามัยและอนามัยสิ่งแวดล้อม	53202 การสาธารณสุขชุมชน
54130 เทคโนโลยีการจัดการอาชีวอนามัยและความปลอดภัย	54109 การยศาสตร์
54132 เทคโนโลยีวิศวกรรมความปลอดภัย	54122 กฎหมายที่เกี่ยวข้องกับการสาธารณสุข
55304 แนวคิดและทฤษฎีการแพทย์แผนไทย	54128 เทคโนโลยีการป้องกันและควบคุมทางสุขศาสตร์อุตสาหกรรม
55312 ประสบการณ์วิชาชีพการแพทย์แผนไทย	55303 สังคมวิทยาและมานุษยวิทยาการแพทย์
55314 เกสัชกรรมแผนไทย 1	55320 ร่างกายมนุษย์
55326 ประสบการณ์วิชาชีพการแพทย์แผนไทย	55322 ร่างกายมนุษย์
55328 เกสัชกรรมแผนไทย 1	55335 สังคมวิทยา มานุษยวิทยาการแพทย์และระบาดวิทยา
55401 การวิจัยทางการแพทย์แผนไทย	สำหรับแพทย์แผนไทย
60120 หลักเศรษฐศาสตร์เบื้องต้น	60228 คณิตเศรษฐศาสตร์และสถิติเศรษฐศาสตร์
60323 เศรษฐศาสตร์วิเคราะห์	60499 ประสบการณ์วิชาชีพเศรษฐศาสตร์
61405 เศรษฐศาสตร์ทรัพยากรมนุษย์และจริยธรรมทางเศรษฐกิจและธุรกิจ	71101 วิทยาศาสตร์พื้นฐานสำหรับงานอาหารและโภชนาการ
70311 ชีวเคมีพื้นฐาน	71416 ประสบการณ์วิชาชีพอาหาร โภชนาการ และการประยุกต์
70421 กิจกรรมและประสบการณ์เยาวชน	72302 นโยบาย และกฎหมายเกี่ยวกับครอบครัว
71202 โภชนาการมนุษย์	72402 ประสบการณ์วิชาชีพพัฒนาการมนุษย์และครอบครัว
71311 เทคโนโลยีการผลิตและแปรรูปอาหาร	80203 ปัญหาพัฒนาการทางการเมืองไทย
71317 โภชนาการกับการออกกำลังกายเพื่อสุขภาพและการควบคุมน้ำหนัก	80410 ประสบการณ์วิชาชีพรัฐศาสตร์
71417 หลักการจัดการธุรกิจอาหารและร้านอาหาร	81415 การวางแผนนโยบาย โครงการ และการบริหารโครงการ
72202 พัฒนาการวัยเด็ก	



วันอาทิตย์ที่ 3 พฤษภาคม 2569

ตารางสอบซ่อมภาคการศึกษาที่ 1/2568

เวลา 09.00 - 12.00 น.	เวลา 13.30 - 16.30 น.
80101 ประวัติศาสตร์สังคมและการเมืองไทย	82227 ความคิดทางการเมืองและสังคม
80102 หลักพื้นฐานทางรัฐศาสตร์	90204 พื้นฐานการเกษตร ทรัพยากรธรรมชาติและสิ่งแวดล้อม
80309 ปัญหาการเมืองไทยปัจจุบัน	90307 การผลิตพืช
81428 กฎหมายวิธีพิจารณาความอาญา และพยานหลักฐานสำหรับรัฐศาสตร์	91351 หลักการบริหารการส่งเสริมและพัฒนาการเกษตร
82328 นโยบายสาธารณะในบริบทโลก	91421 ประสบการณ์วิชาชีพส่งเสริมและพัฒนาการเกษตร
83201 การเมืองการปกครองท้องถิ่น	91463 ระบบสารสนเทศและการวิจัยเพื่อการจัดการทรัพยากรป่าไม้และสิ่งแวดล้อม
90305 การผลิตสัตว์	91467 ประสบการณ์วิชาชีพการจัดการทรัพยากรป่าไม้และสิ่งแวดล้อม
91109 หลักการส่งเสริมและพัฒนาการเกษตร	92411 สารสนเทศและวิธีการวิจัยทางสหกรณ์และธุรกิจชุมชน
91427 การป่าไม้ชุมชน	92425 ประสบการณ์วิชาชีพบริหารธุรกิจสหกรณ์และธุรกิจชุมชน
91466 การผลิตสัตว์เชิงนันทนาการและเศรษฐกิจ	93256 การฝึกปฏิบัติเสริมทักษะการผลิตพืช
92116 ความรู้ทั่วไปเกี่ยวกับการสหกรณ์และธุรกิจชุมชน	93442 ประสบการณ์วิชาชีพการจัดการการผลิตพืช
93352 หลักการจัดการการผลิตพืช	93448 ประสบการณ์วิชาชีพการจัดการการผลิตสัตว์
93455 การฝึกปฏิบัติการจัดการการผลิตพืช	93462 การจัดการการผลิตสุกรและสัตว์ปีก (ไม่ ฝึกปฏิบัติ)
93461 การจัดการผลผลิตและการตลาดสินค้าปศุสัตว์	94433 ประสบการณ์วิชาชีพธุรกิจการเกษตรและการประกอบการ
94329 ความรู้พื้นฐานเกี่ยวกับธุรกิจการเกษตรและการเป็นผู้ประกอบการ	94466 การเริ่มต้นธุรกิจ การตัดสินใจ และการจัดการความเสี่ยงในธุรกิจการเกษตร ( มี ฝึกปฏิบัติ )
96413 การออกแบบและพัฒนาเว็บ	96411 ระบบสารสนเทศและการจัดการความรู้
96414 การโปรแกรมคอมพิวเตอร์	96412 การบริหารโครงการด้านเทคโนโลยีสารสนเทศ
97317 ระบบสารสนเทศและระบบอัตโนมัติในอุตสาหกรรม	97210 คณิตศาสตร์ประยุกต์สำหรับเทคโนโลยีอุตสาหกรรม
97410 การจัดการธุรกิจการพิมพ์	97215 วิทยาศาสตร์และเทคโนโลยีการพิมพ์และบรรจุภัณฑ์
97423 การวางแผนโรงงานและการศึกษาการทำงานในอุตสาหกรรม	97421 ประสบการณ์วิชาชีพเทคโนโลยีวิศวกรรมการผลิตและการจัดการ
97433 การศึกษาความเป็นไปได้ทางอุตสาหกรรมและการจัดการโครงการ	97432 ประสบการณ์วิชาชีพเทคโนโลยีบรรจุภัณฑ์และการจัดการผลิตภัณฑ์
99311 ระบบสำนักงานอัตโนมัติและพาณิชย์อิเล็กทรอนิกส์	97436 ปัญญาประดิษฐ์สำหรับอุตสาหกรรมและธุรกิจ
99323 การโปรแกรมคอมพิวเตอร์สำหรับวิทยาการข้อมูล	99204 สถิติสำหรับวิทยาการข้อมูล
99415 วิศวกรรมซอฟต์แวร์	99409 ประสบการณ์วิชาชีพเทคโนโลยีสารสนเทศและการสื่อสาร
99419 ความมั่นคงปลอดภัยไซเบอร์	99410 การจัดการและการออกแบบระบบโทรคมนาคม
	99420 การโปรแกรมเว็บ
	99425 ประสบการณ์วิชาชีพวิทยาการข้อมูล
	99429 ประสบการณ์วิชาชีพวิทยาการคอมพิวเตอร์

สิ้นสุดการสอบ

หมายเหตุ © เป็นชุดวิชาของหลักสูตร ร.บ. (การบริหารการปกครองท้องถิ่น)

รวมทั้งหมด 481 ชุดวิชา

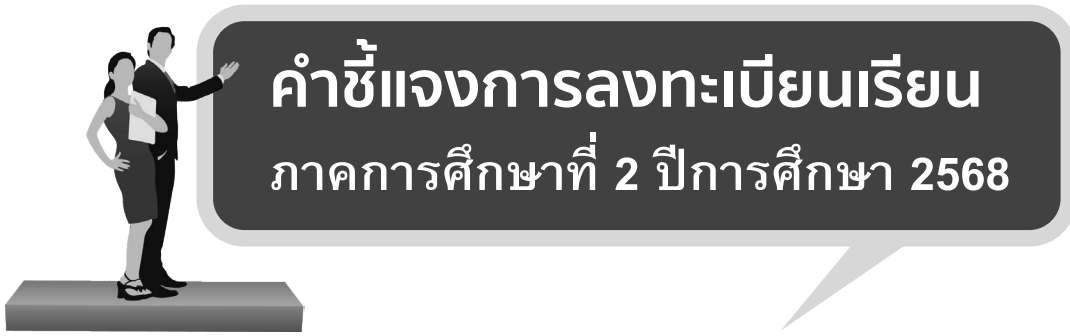

มหาวิทยาลัยได้จัดทำคำชี้แจงฉบับนี้ มีวัตถุประสงค์เพื่อให้นักศึกษาลงทะเบียนเรียนภายในเวลาที่กำหนด โดยใช้ข้อมูลการลงทะเบียนเรียนจากคู่มือการลงทะเบียนเรียน ปีการศึกษา 2568 ซึ่งเป็นข้อมูลที่จัดทำล่วงหน้า ดังนั้น หากข้อมูลดังกล่าวมีการเปลี่ยนแปลง มหาวิทยาลัยจะแจ้งเพิ่มเติมในคำชี้แจง และขอให้นักศึกษายึดถือข้อมูลจากคำชี้แจงเป็นลำดับแรก ส่วนข้อมูลอื่น ๆ ใช้จากคู่มือการลงทะเบียนเรียน ระเบียบการสมัครเป็นนักศึกษา หรือคู่มือนักศึกษาในลำดับต่อไป

## การลงทะเบียนตามแผนการศึกษา ภาคการศึกษาที่ 2/2568

มหาวิทยาลัยสุโขทัยธรรมมาธิราชเป็นมหาวิทยาลัยเปิดที่ใช้ระบบการศึกษาทางไกล มีความมุ่งมั่นที่จะปรับปรุงและพัฒนากระบวนการจัดการศึกษาทางไกลให้มีประสิทธิภาพ ทันสมัย สะดวก เรียบง่ายมีความสุขและสนุกกับการเรียนอย่างมีคุณภาพและได้มาตรฐาน

ในปีการศึกษา 2565 มหาวิทยาลัยสุโขทัยธรรมมาธิราชได้ปรับรูปแบบการจัดการเรียนการสอนตามแผนการศึกษา ก1 ก2 และ ก3 เป็นรูปแบบใหม่ที่จะช่วยส่งเสริมการเรียนรู้ และเพิ่มโอกาสการประสบความสำเร็จทางการศึกษาให้เป็นไปตามความคาดหวังของนักศึกษา มีรายละเอียดดังนี้

**แผนการศึกษา ก1** ศึกษาด้วยตนเอง ผ่านเอกสารการสอนรูปแบบสิ่งพิมพ์ เอกสารการสอนอิเล็กทรอนิกส์ (E-book) และสื่อออนไลน์ (ถ้ามี) มีกิจกรรมประจำซุติวิชา (มีเฉพาะบางซุติวิชา) และมีสอบปลายภาค หน่วยที่ 1-15

**แผนการศึกษา ก2** ศึกษาด้วยตนเอง ผ่านเอกสารการสอนรูปแบบอิเล็กทรอนิกส์ (E-book) และสื่อออนไลน์ (ถ้ามี) มีการสอนเสริมแบบเก็บคะแนน (ต้องเข้าร่วม) และมีสอบปลายภาค หน่วยที่ 1-15

**แผนการศึกษา ก3** ศึกษาด้วยตนเอง ผ่านเอกสารการสอนรูปแบบอิเล็กทรอนิกส์ (E-book) และสื่อออนไลน์ (ถ้ามี) มีกิจกรรมร่วมเรียนรู้ (ต้องเข้าร่วม) มีการสอบกลางภาค หน่วยที่ 1-7 และสอบปลายภาค หน่วยที่ 8-15

นักศึกษาสามารถเข้าใช้บริการเอกสารการสอนรูปแบบอิเล็กทรอนิกส์ (E-book) ในที่เว็บไซต์ <http://ebook.stou.ac.th/> (หลังจากรับลงทะเบียนเรียนเรียบร้อยแล้ว)

**ลักษณะของซุติวิชาที่เปิดสอนระดับปริญญาตรี ในปีการศึกษา 2568** มี 3 ลักษณะ คือ

- (1) ซุติวิชาที่เปิดสอนแผนการศึกษา ก1 อย่างเดียวเท่านั้น
- (2) ซุติวิชาที่เปิดสอนทั้งแผนการศึกษา ก1 และ ก2 (นักศึกษาจะต้องเลือกแผนใดแผนหนึ่งเท่านั้น)
- (3) ซุติวิชาที่เปิดสอนทั้งแผนการศึกษา ก1 และ ก3 (นักศึกษาจะต้องเลือกแผนใดแผนหนึ่งเท่านั้น)

นักศึกษาสามารถเลือกแผนการศึกษาได้ที่เว็บไซต์ <https://dssj.stou.ac.th/chooseplan/> นักศึกษาที่ไม่เข้ามาเลือกแผนการศึกษาภายในระยะเวลาที่กำหนด มหาวิทยาลัยจะกำหนดให้เป็นแผนการศึกษา ก1 โดยอัตโนมัติ



แผนการศึกษา	กิจกรรมการเรียนการสอนแบบเก็บคะแนน	สอบกลางภาค	สอบปลายภาค	คะแนน	การสอบซ่อม
แผน ก1	ไม่มี	ไม่มี	มี ✓ หน่วยการเรียนรู้ 1-15 ✓ รูปแบบ: <input type="checkbox"/> สอบออนไลน์ <input type="checkbox"/> สนามสอบ	สอบไล่ 100 คะแนน	สอบซ่อม 100 คะแนน (หน่วยการเรียนรู้ 1-15)
แผน ก2	การสอนเสริมแบบเก็บคะแนน 2 ครั้ง ๆ ละ 2 วัน รวม 40 คะแนน <input type="checkbox"/> ออนไลน์ ผ่าน Microsoft Teams	ไม่มี	มี ✓ หน่วยการเรียนรู้ 1-15 ✓ รูปแบบ: <input type="checkbox"/> สอบออนไลน์ <input type="checkbox"/> สนามสอบ	✓ สอบไล่ 60 คะแนน ✓ การสอนเสริมแบบเก็บคะแนน 40 คะแนน	✓ กรณีมีคะแนนเก็บจากการสอนเสริมแบบเก็บคะแนน - สอบซ่อม 60 คะแนน (หน่วยการเรียนรู้ 1-15) - นำคะแนนการสอนเสริมมาคิดรวมเป็น 100 คะแนน ✓ กรณีไม่มีคะแนนเก็บจากการสอนเสริมแบบเก็บคะแนน - สอบซ่อม 100 คะแนน (หน่วยการเรียนรู้ 1-15)
แผน ก3	กิจกรรมร่วมเรียนรู้ (blended learning) 2 ครั้ง ๆ ละ 2 วัน รวม 40 คะแนน <input type="checkbox"/> ออนไลน์ ผ่าน Microsoft Teams	มี ✓ หน่วยการเรียนรู้ 1-7 ✓ รูปแบบสอบออนไลน์เท่านั้น	มี ✓ หน่วยการเรียนรู้ 8-15 ✓ รูปแบบ: <input type="checkbox"/> สอบออนไลน์ <input type="checkbox"/> สนามสอบ	✓ สอบกลางภาคและสอบไล่ 60 คะแนน ✓ กิจกรรมร่วมเรียนรู้ 40 คะแนน	✓ กรณีมีคะแนนเก็บจากกิจกรรมร่วมเรียนรู้ - สอบซ่อม 60 คะแนน (หน่วยการเรียนรู้ 1-15) - นำคะแนนกิจกรรมร่วมเรียนรู้ มาคิดรวมเป็น 100 คะแนน ✓ กรณีไม่มีคะแนนเก็บจากกิจกรรมร่วมเรียนรู้ - สอบซ่อม 100 คะแนน (หน่วยการเรียนรู้ 1-15)

กรณีนักศึกษาเคยลงทะเบียนเรียนชุดวิชาใด ๆ แล้วสอบไม่ผ่าน หากนำมาลงทะเบียนเรียนในภาคการศึกษาถัดไปและประสงค์เลือกแผนการศึกษา ก2 หรือแผนการศึกษา ก3 นักศึกษาจะต้องชำระค่าชุดวิชา 300 บาท และค่ากิจกรรมการเรียนการสอนแบบเก็บคะแนน 700 บาท (ทั้งนี้ จะต้องชำระเงินภายหลังการเลือกแผนการศึกษา และชำระผ่านช่องทางที่มหาวิทยาลัยกำหนดเท่านั้น)

## ข้อกำหนดและเงื่อนไขการลงทะเบียนและการเลือกแผนการศึกษา

1. นักศึกษาสามารถลงทะเบียนเรียนได้ไม่เกิน 3 ชุติวิชาต่อ 1 ภาคการศึกษา โดยนักศึกษาสามารถเลือกแผนการศึกษาของแต่ละชุติวิชาที่ประสงค์จะลงทะเบียนที่เหมือนหรือต่างกันได้
2. นักศึกษาเลือกแผนการศึกษาของชุติวิชาที่ลงทะเบียนในภาคการศึกษานั้นแล้ว จะไม่สามารถเปลี่ยนแปลงแผนการศึกษาภายหลังได้ จนกว่าจะลงทะเบียนใหม่ในภาคการศึกษาถัดไป
3. นักศึกษาต้องลงทะเบียนเรียนและเลือกแผนการศึกษาตามช่วงเวลาที่มหาวิทยาลัยกำหนดเท่านั้น หากพ้นเวลาที่กำหนดให้เลือกแผนการศึกษาไปแล้ว ชุติวิชาที่ลงทะเบียนนั้นจะถูกกำหนดให้เป็นแผนการศึกษา ก1
4. กรณีนักศึกษาไม่แจ้งความประสงค์จะเลือกแผนการศึกษา ชุติวิชาที่ลงทะเบียนเรียนนั้นจะถูกกำหนดเป็นแผนการศึกษา ก1
5. กรณีที่นักศึกษาลงทะเบียนเรียนเพิ่มชุติวิชาในช่วงที่พ้นระยะเวลาที่กำหนดให้เลือกแผนการศึกษาไปแล้ว จะไม่สามารถเลือกแผนการศึกษาได้ โดยชุติวิชาที่ลงทะเบียนเรียนเพิ่มชุติวิชานั้นจะถูกกำหนดให้เป็นแผนการศึกษา ก1
6. นักศึกษาลักษณะพิเศษ นักศึกษาในเรือนจำ นักศึกษาหลักสูตรประกาศนียบัตร นักศึกษาโครงการกำหนด/ผู้ใหญ่บ้าน นักศึกษาทดลองเรียน ถูกกำหนดให้ลงทะเบียนเรียนแผนการศึกษา ก1 เท่านั้น
7. นักศึกษาในโครงการต่างประเทศ 7 ประเทศ ได้แก่ สิงคโปร์ มาเลเซีย เมืองไต้หวัน ซาอุดีอาระเบีย บรูไนดารุสซาลาม เมืองฮ่องกง และสหรัฐอเมริกาบริติช (เมืองดูไบ) กรณีเลือกแผนการศึกษา ก2 และแผนการศึกษา ก3 ต้องเข้ากิจกรรมการเรียนการสอนแบบเก็บคะแนนตามเวลาในประเทศไทย
8. ชุติวิชาที่นักศึกษามีสิทธิเลือกแผนการศึกษา ก2 และแผนการศึกษา ก3 จะเป็นชุติวิชาทั่วไป (เน้นทฤษฎีเพียงอย่างเดียว) สำหรับชุติวิชาที่มีการฝึกปฏิบัติเสริมทักษะ ชุติวิชาที่มีการฝึกปฏิบัติทางด้านภาษา และชุติวิชาประสบการณ์วิชาชีพ จะถูกกำหนดให้เป็นแผนการศึกษา ก1 เท่านั้น
9. กรณีชุติวิชาที่นักศึกษาเลือกแผนการศึกษา ก2 จะไม่นำคะแนนกิจกรรมประจำชุติวิชามาใช้ จะนำเฉพาะคะแนนจากการสอนเสริมแบบเก็บคะแนน และคะแนนสอบปลายภาคมาใช้ในการประมวลผลสอบเท่านั้น (หากไม่เข้าร่วมและไม่ส่งกิจกรรมสอนเสริมแบบเก็บคะแนน ครั้งใดครั้งหนึ่งให้ถือว่าไม่มีคะแนนเก็บในครั้งนั้น และหากไม่เข้าร่วมกิจกรรมฯ ทั้ง 2 ครั้ง ผลการศึกษาจะอยู่ในลำดับชั้นไม่ผ่าน (U))
10. กรณีชุติวิชาที่นักศึกษาเลือกแผนการศึกษา ก3 จะไม่นำคะแนนกิจกรรมประจำชุติวิชามาใช้ จะนำเฉพาะคะแนนจากกิจกรรมร่วมเรียนรู้ คะแนนสอบกลางภาคและคะแนนสอบปลายภาคมาใช้ในการประมวลผลสอบเท่านั้น (หากไม่เข้าร่วมและไม่ส่งกิจกรรมร่วมเรียนรู้ ครั้งใดครั้งหนึ่งให้ถือว่าไม่มีคะแนนเก็บในครั้งนั้น และหากไม่เข้าร่วมกิจกรรมฯ ทั้ง 2 ครั้ง ผลการศึกษาจะอยู่ในลำดับชั้นไม่ผ่าน (U))
11. กรณีชุติวิชาที่นักศึกษาเลือกแผนการศึกษา ก3 มีจำนวนนักศึกษาลงทะเบียนเลือกแผนการศึกษา ก3 ไม่ถึง 15 คน จะถูกกำหนดให้เป็นแผนการศึกษา ก1
12. กรณีมหาวิทยาลัยตรวจสอบพบปัญหาการลงทะเบียนเรียนและแจ้งนักศึกษาแล้วให้นักศึกษาตอบกลับมายังมหาวิทยาลัย โดยด่วน ก่อนวันที่ 25 สิงหาคม 2568 ในภาคการศึกษาที่ 1/2568 และก่อนวันที่ 28 กุมภาพันธ์ 2569 ในภาคการศึกษาที่ 2/2568 หากนักศึกษาไม่สามารถตอบกลับมายังมหาวิทยาลัยภายในช่วงเวลาของการเลือกแผนการศึกษา ชุติวิชาที่ลงทะเบียนนั้นจะถูกกำหนดให้เป็นแผนการศึกษา ก1



13. นักศึกษาสามารถเลือกแผนการศึกษาได้ภายหลังจากที่มหาวิทยาลัยรับลงทะเบียนเรียบร้อยแล้ว (ยกเว้นนักศึกษาที่ลงทะเบียนเรียนผ่านศูนย์บริการร่วมแบบครบวงจร (oss) หรือศูนย์วิทยบริการและชุมชนสัมพันธ์ สามารถเลือกแผนการศึกษาได้พร้อมการลงทะเบียน)

14. อัตราค่าลงทะเบียนประจำภาคการศึกษา ประกอบด้วย ค่าบำรุงการศึกษา ค่าชุดวิชา และค่าวัสดุการศึกษา ซึ่งมีเงื่อนไขดังต่อไปนี้

14.1 ชุดวิชาที่ลงทะเบียนเรียนครั้งแรก หรือชุดวิชาที่ปรับปรุงเอกสารการสอน การลงทะเบียนต้องชำระค่าชุดวิชา และค่าวัสดุการศึกษา ซึ่งประกอบด้วย 1. ค่าเอกสารการสอน (แผนการศึกษา ก1 เอกสารการสอนเป็นรูปแบบสิ่งพิมพ์และเอกสารการสอนอิเล็กทรอนิกส์ แผนการศึกษา ก2 และแผนการศึกษา ก3 เอกสารการสอนเป็นรูปแบบอิเล็กทรอนิกส์) 2. ค่าสื่อการศึกษา (ถ้ามี) 3. ค่าวัสดุกิจกรรมกรณีชุดฝึกปฏิบัติเสริมทักษะ

14.2 ชุดวิชาที่ลงทะเบียนเรียนครั้งที่สองเป็นต้นไป การลงทะเบียนต้องชำระค่าชุดวิชา และค่าวัสดุกิจกรรมกรณีชุดฝึกปฏิบัติเสริมทักษะที่ยังไม่ผ่านส่วนปฏิบัติ (แผนการศึกษา ก2 และแผนการศึกษา ก3 ต้องชำระค่ากิจกรรมการเรียนการสอนแบบเก็บคะแนน จำนวน 700 บาท)

## คำเตือนในการลงทะเบียนเรียน

1. นักศึกษาที่ลงทะเบียนเรียนผ่านทางเคาน์เตอร์ธนาคาร ให้ตรวจสอบการบันทึกข้อมูลการลงทะเบียนเรียนของเจ้าหน้าที่จากแบบฟอร์มการลงทะเบียนเรียนผ่านทางเคาน์เตอร์ธนาคารให้ถูกต้องตรงกับใบชำระค่าสาธารณูปโภคและค่าบริการซึ่งเป็นหลักฐานการรับเงินของธนาคาร หากพบว่าไม่ถูกต้องให้แจ้งเจ้าหน้าที่ธนาคารแก้ไขภายในวันเดียวกันและเก็บรักษาหลักฐานชำระเงินเพื่อตรวจสอบกับใบเสร็จรับเงินของมหาวิทยาลัยตามตัวอย่าง ดังนี้

ลงทะเบียนและชำระเงินผ่านเคาน์เตอร์ธนาคาร			
สิ่งที่ธนาคารบันทึก		ตัวอย่าง	
เพื่อชำระ :	มหาวิทยาลัยสุโขทัยธรรมมาธิราช	เพื่อชำระ :	มหาวิทยาลัยสุโขทัยธรรมมาธิราช
ชื่อลูกค้า :	ชื่อนักศึกษา/ผู้ชำระเงิน	ชื่อลูกค้า :	นางสาวรक्ति รักษารเรียน
เลขที่ใบเสร็จ/ เลขที่อ้างอิง 1 :	เลขประจำตัวนักศึกษา 10 หลัก ชนิดการลงทะเบียน ปีการศึกษา ภาคการศึกษา จำนวนชุดวิชา	เลขที่ใบเสร็จ/ เลขที่อ้างอิง 1 :	590123012016821
เลขที่อ้างอิง 2/3 :	รหัสชุดวิชา ความต้องการวัสดุ	เลขที่อ้างอิง 2/3 :	101511
จำนวนเงิน :	(ตัวอักษร และตัวเลข)	จำนวนเงิน :	หนึ่งพันหกร้อยบาทถ้วน***1,600.00

2. นักศึกษาที่ลงทะเบียนเรียน ณ ที่ทำการไปรษณีย์ผ่านบริการ Pay at Post ให้ตรวจสอบการบันทึกข้อมูลการลงทะเบียนเรียนของเจ้าหน้าที่จากแบบฟอร์มการลงทะเบียนเรียนให้ถูกต้องตรงกับใบเสร็จรับเงิน/ใบกำกับภาษีอย่างย่อ ซึ่งเป็นหลักฐานการรับเงินของไปรษณีย์ หากพบว่าไม่ถูกต้องให้แจ้งเจ้าหน้าที่ไปรษณีย์แก้ไขภายในวันเดียวกันและเก็บรักษาหลักฐานชำระเงินเพื่อตรวจสอบกับใบเสร็จรับเงินของมหาวิทยาลัยตามตัวอย่าง ดังนี้

ลงทะเบียนและชำระเงิน ณ ที่ทำการไปรษณีย์ Pay at Post			
สิ่งที่ไปรษณีย์บันทึก		ตัวอย่าง	
เลขประจำตัวนักศึกษา :	เลขประจำตัวนักศึกษา	เลขประจำตัวนักศึกษา :	5901230120
รายละเอียด :	ลงทะเบียน (ชนิดของการลงทะเบียน)	รายละเอียด :	ลงทะเบียนเรียน
ปีการศึกษา/ภาค :	68/2	ปีการศึกษา/ภาค :	68/2
รหัสชุดวิชา/ความต้องการวัสดุ :	รหัสชุดวิชา/ความต้องการวัสดุ	รหัสชุดวิชา/ความต้องการวัสดุ :	101511
ชื่อชุดวิชา :	ชื่อชุดวิชาที่ลงทะเบียนเรียน	ชื่อชุดวิชา :	ไทยศึกษา
ชื่อ-สกุล นักศึกษา :	ชื่อ-สกุลของนักศึกษา	ชื่อ-สกุล นักศึกษา :	นางสาวรक्ति รักษารเรียน
จำนวนเงินที่ชำระ :	จำนวนเงินค่าลงทะเบียน	จำนวนเงินที่ชำระ :	1,600.00



3. นักศึกษาที่ลงทะเบียนเรียนออนไลน์ และชำระเงินด้วยการพิมพ์แบบฟอร์มไปชำระที่เคาน์เตอร์เซอร์วิส 7-11 ให้ตรวจสอบการบันทึกรหัสข้อมูลการลงทะเบียนเรียนของเจ้าหน้าที่จากแบบฟอร์มใบแจ้งการชำระเงินค่าลงทะเบียนให้ถูกต้องตรงกับใบเสร็จรับเงิน หากพบว่าไม่ถูกต้องให้แจ้งเจ้าหน้าที่แก้ไขภายในวันเดียวกันและเก็บรักษาหลักฐานชำระเงินเพื่อตรวจสอบกับใบเสร็จรับเงินของมหาวิทยาลัย

4. นักศึกษาอาจร้องขอให้มหาวิทยาลัยเปลี่ยนแปลงหรือแก้ไขชุดวิชาที่ได้ลงทะเบียนเรียนไว้แล้ว ด้วยวิธีการเพิ่มชุดวิชาหรือถอนชุดวิชาและจะต้องชำระค่าธรรมเนียมหรือค่าลงทะเบียนในการเพิ่มชุดวิชา **เว้นแต่** อันเนื่องมาจากความผิดพลาด หรือความคลาดเคลื่อนในการดำเนินการของมหาวิทยาลัย เช่น เลื่อนการเปิดสอนชุดวิชา หรือเลื่อนการใช้เอกสารการสอนฉบับปรับปรุง เป็นต้น นักศึกษาไม่ต้องชำระค่าธรรมเนียมหรือค่าลงทะเบียนในการเปลี่ยนแปลง

5. ขอให้นักศึกษาใช้ช่องทางการชำระเงินในภาคการศึกษาเดียวกัน **เพียงช่องทางเดียวเท่านั้น** จนกว่าจะสิ้นสุดกิจกรรมนั้น ๆ เช่น ลงทะเบียนเรียน ลงทะเบียนเพิ่มชุดวิชา ชำระเพิ่มเติม

6. นักศึกษาที่ต้องชำระเงินหลายกิจกรรมในวันและเวลาเดียวกัน ขอให้แยกการกรอกแบบฟอร์มในแต่ละกิจกรรมด้วย เพื่อความสะดวกและรวดเร็วในการดำเนินงานของมหาวิทยาลัย

7. นักศึกษาที่มีชุดวิชาพร้อมจะลงทะเบียนเรียน ภาคการศึกษาที่ 2/2568 ขอให้ดำเนินการลงทะเบียนเรียนได้ตั้งแต่วันที่ 1 มกราคม-1 กุมภาพันธ์ 2569 โดยไม่ต้องรอทราบผลสอบไล่ ภาคการศึกษาที่ 1/2568 ซึ่งจะสอบในวันที่ 25-26 มกราคม 2569

8. นักศึกษาจะขอถอนชุดวิชาที่ได้ลงทะเบียนเรียนหรือเพิ่มชุดวิชาไว้ในภาคการศึกษาเดียวกัน สามารถดำเนินการได้หลังจากทราบผลการลงทะเบียนแล้ว โดยการยื่นคำร้องเพื่อขอถอนชุดวิชาพร้อมกับระบุปี/ภาคการศึกษา และรหัส/ชื่อชุดวิชาที่ขอถอน ส่งไปยังสำนักทะเบียนและวัดผล

9. ชุดวิชาที่นักศึกษาต้องเข้ารับการฝึกปฏิบัติเสริมทักษะ **ไม่อนุญาตให้ลงทะเบียนล่าช้า และลงทะเบียนเพิ่มชุดวิชา ยกเว้น** ลงทะเบียนเพื่อเข้าสอบภาคทฤษฎีเท่านั้น โดยนักศึกษาต้องสอบผ่านในภาคปฏิบัติไว้แล้ว

10. นักศึกษาในหลักสูตรศิลปศาสตรบัณฑิต สาขาวิชาภาษาอังกฤษ ที่ลงทะเบียนเรียนชุดวิชา ดังนี้

1. ชุดวิชา \*11312 ภาษาอังกฤษสำหรับงานอาชีพในประชาคมอาเซียน
2. ชุดวิชา 14111 ทักษะการเรียนรู้ภาษาอังกฤษด้วยตนเอง
3. ชุดวิชา 14213 การอ่านภาษาอังกฤษ 1
4. ชุดวิชา 14214 การเขียนภาษาอังกฤษ 1
5. ชุดวิชา 14216 การสื่อสารระหว่างวัฒนธรรม
6. ชุดวิชา 14217 การอ่านร้อยแก้วภาษาอังกฤษ
7. ชุดวิชา \*14319 ทักษะการแปลภาษาอังกฤษ
8. ชุดวิชา 14320 การออกเสียงภาษาอังกฤษ
9. ชุดวิชา 14423 ประสบการณ์วิชาชีพภาษาอังกฤษ
10. ชุดวิชา 14424 วรรณคดีโลก

ขอให้ศึกษาลงทะเบียนเรียนตามระยะเวลาและแผนการศึกษาที่กำหนด เนื่องจากเป็นชุดวิชาที่ต้องใช้สื่ออินเทอร์เน็ตในการฝึกปฏิบัติออนไลน์ ชุดวิชาดังกล่าว **ไม่อนุญาต** ให้ลงทะเบียนเรียนเป็นชุดวิชาเลือกเสรีสำหรับนักศึกษาทุกสาขาวิชาและ **ไม่อนุญาต** ให้นักศึกษาเพิ่มชุดวิชา ลงทะเบียนล่าช้า และ **ไม่อนุญาต** ให้นักศึกษาในเรียนจำลงทะเบียนเรียน แต่อนุญาตให้นักศึกษาพิการที่สามารถใช้คอมพิวเตอร์ลงทะเบียนเรียนได้

นักศึกษาที่ลงทะเบียนเรียนชุดวิชาดังกล่าวข้างต้น (ยกเว้นชุดวิชาที่มีเครื่องหมายดอกจัน) จะได้รับคู่มือการศึกษา ขอให้นักศึกษาอ่านเนื้อหาวิชาและทำกิจกรรมภาคปฏิบัติในเว็บไซต์ <http://d4lp.stou.ac.th> โดยไม่ต้องรอรับคู่มือการศึกษา

นักศึกษาที่ลงทะเบียนเรียนชุดวิชาต่อไปนี้

รหัสชุดวิชา	รายละเอียดนักศึกษาที่ลงทะเบียนเรียนชุดวิชาที่มีเครื่องหมาย*	ทำกิจกรรมส่งทางเว็บไซต์
*11312	เป็นชุดวิชาภาษาอังกฤษที่มีการจัดการเรียนโดยใช้สื่อคอมพิวเตอร์ เป็นสื่อหลัก จัดทำคู่มือการศึกษาในรูปแบบซีดีมัลติมีเดีย	-
*14319	มีเอกสารการสอนและทำกิจกรรมฝึกปฏิบัติ (บังคับ 60 คะแนน)	<a href="http://moodle.stou.ac.th">http://moodle.stou.ac.th</a>

**ข้อควรปฏิบัติ** กำหนดระยะเวลายุติการรับลงทะเบียนเรียนของนักศึกษาในหลักสูตรศิลปศาสตรบัณฑิตแขนงวิชาภาษาอังกฤษที่ลงทะเบียนเรียนชุดวิชาต่าง ๆ ที่ขึ้นต้นด้วยรหัสชุดวิชา 14xxx ทุกชุดวิชาของทั้งสองภาคการศึกษาดังนี้คือ

- ❖ ภาคต้น ภายในวันที่ 10 สิงหาคม
- ❖ ภาคปลาย ภายในวันที่ 10 กุมภาพันธ์

ทั้งนี้ ไม่มีการขยายเวลาและไม่มีการรับลงทะเบียนเพิ่มชุดวิชา

11. นักศึกษาที่จะลงทะเบียนเรียนในภาคการศึกษาใด ๆ ก็ตาม ขอให้ชำระค่าลงทะเบียนเรียนตามอัตราที่กำหนดไว้ประจำภาคการศึกษานั้น ๆ เท่านั้น เนื่องจากบางชุดวิชามีการเปลี่ยนแปลงค่าวัสดุกิจกรรมเสริมทักษะหรือวัสดุประจำชุดวิชา

12. มหาวิทยาลัยมีนโยบายเปลี่ยนแปลงสื่อการศึกษาในปีการศึกษา 2568 ขอให้นักศึกษาติดตามข่าวสารประชาสัมพันธ์ที่เว็บไซต์ของมหาวิทยาลัย [www.stou.ac.th](http://www.stou.ac.th)

**มจร.**

**ที่ไหน เวลาใด**

**ใครก็เรียนได้**





## ประกาศ

นักศึกษาสามารถเข้าเลือกแผนการศึกษาได้ที่เว็บไซต์

<https://dssj.stou.ac.th/chooseplan/> ตามระยะเวลาที่มหาวิทยาลัยกำหนดเท่านั้น

(การเลือกแผนการศึกษาจะสมบูรณ์ เมื่อมหาวิทยาลัยนำข้อมูลของนักศึกษา

เข้าระบบสารสนเทศงานทะเบียนฯ แล้ว)

### ช่วงเวลาในการจัดสอบกลางภาค

1. นักศึกษาที่เลือกแผน ก3 จะต้องไปเข้าสอบกลางภาคตามวัน เวลาที่มหาวิทยาลัยกำหนด โดยการสอบกลางภาคกำหนดให้สอบหน่วยที่ 1-7 ส่วนการสอบปลายภาค (สอบไล่) สอบหน่วยที่ 8-15
2. การสอบกลางภาคใช้เวลาสอบคาบละ 1 ชั่วโมงครึ่ง โดยมหาวิทยาลัยจัดสอบกลางภาคในวันอาทิตย์สุดท้ายของเดือนพฤศจิกายน สำหรับภาคต้น และเดือนพฤษภาคม สำหรับภาคปลาย
3. คาบเวลาสอบกลางภาค

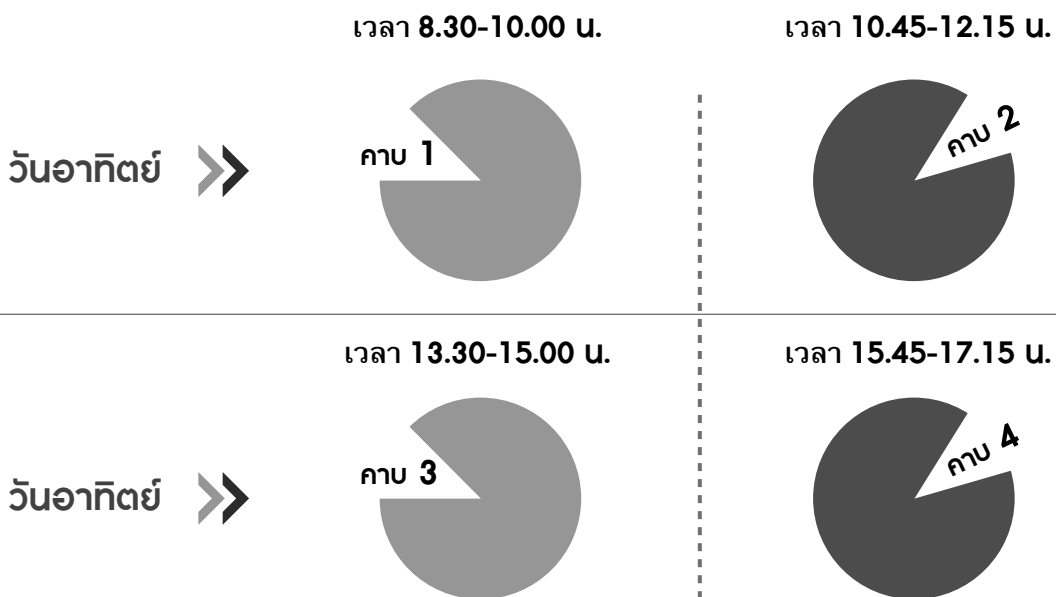

4. การจัดสอบกลางภาค จะจัดสอบเฉพาะรูปแบบการสอบออนไลน์เท่านั้น
5. มหาวิทยาลัยจะไม่ประกาศผลสอบกลางภาค โดยผลสอบจะประมวลผลการสอบรวมทั้งหมดและจะประกาศผลการสอบในปลายภาค (สอบไล่)
6. นักศึกษาที่สอบไม่ผ่านยังคงมีสิทธิลงทะเบียนสอบซ่อมในภาคการศึกษานั้น ๆ เช่นเดิม โดยสอบซ่อมเนื้อหาหาชุดวิชาในหน่วยที่ 1-15

ชุดวิชาที่เปิดให้นักศึกษาลงทะเบียนเรียนและชุดวิชาที่นักศึกษาสามารถเลือกแผนการศึกษา ก1, ก2 และ ก3 ได้สามารถตรวจสอบได้จากคู่มือการลงทะเบียนเรียน และจากเว็บไซต์ [www.stou.ac.th](http://www.stou.ac.th)

สอบถามเพิ่มเติมได้ที่ศูนย์สารสนเทศ โทร. 0 2504 7788

## ปฏิทินกิจกรรมภาคการศึกษาที่ 2/2568

<p style="text-align: center; font-size: 2em;">1 - 1</p> <p style="text-align: center;">มกราคม 2569    กุมภาพันธ์ 2569</p> <p style="text-align: center;">ช่วงเวลาการลงทะเบียนเรียน</p>	<p style="text-align: center; font-size: 2em;">10 - 28</p> <p style="text-align: center;">มกราคม 2569    กุมภาพันธ์ 2569</p> <p style="text-align: center;">ช่วงเวลาการเลือกแผนการศึกษา</p>
<p style="text-align: center; font-size: 2em;">2 - 3</p> <p style="text-align: center;">พฤษภาคม 2569</p> <p style="text-align: center;">วันสอบซ่อมภาคการศึกษาที่ 1/2568</p>	<p style="text-align: center; font-size: 2em;">31</p> <p style="text-align: center;">พฤษภาคม 2569</p> <p style="text-align: center;">วันสอบกลางภาค (เฉพาะ ก3)</p>
<p style="text-align: center; font-size: 2em;">18 - 19</p> <p style="text-align: center;">กรกฎาคม 2569</p> <p style="text-align: center;">วันสอบปลายภาค</p>	<p style="text-align: center; font-size: 2em;">7 - 8</p> <p style="text-align: center;">พฤศจิกายน 2569</p> <p style="text-align: center;">วันสอบซ่อมภาคการศึกษาที่ 2/2568</p>





# ผังการลงทะเบียนและเลือกแผนการศึกษา

ลงทะเบียนยัง?

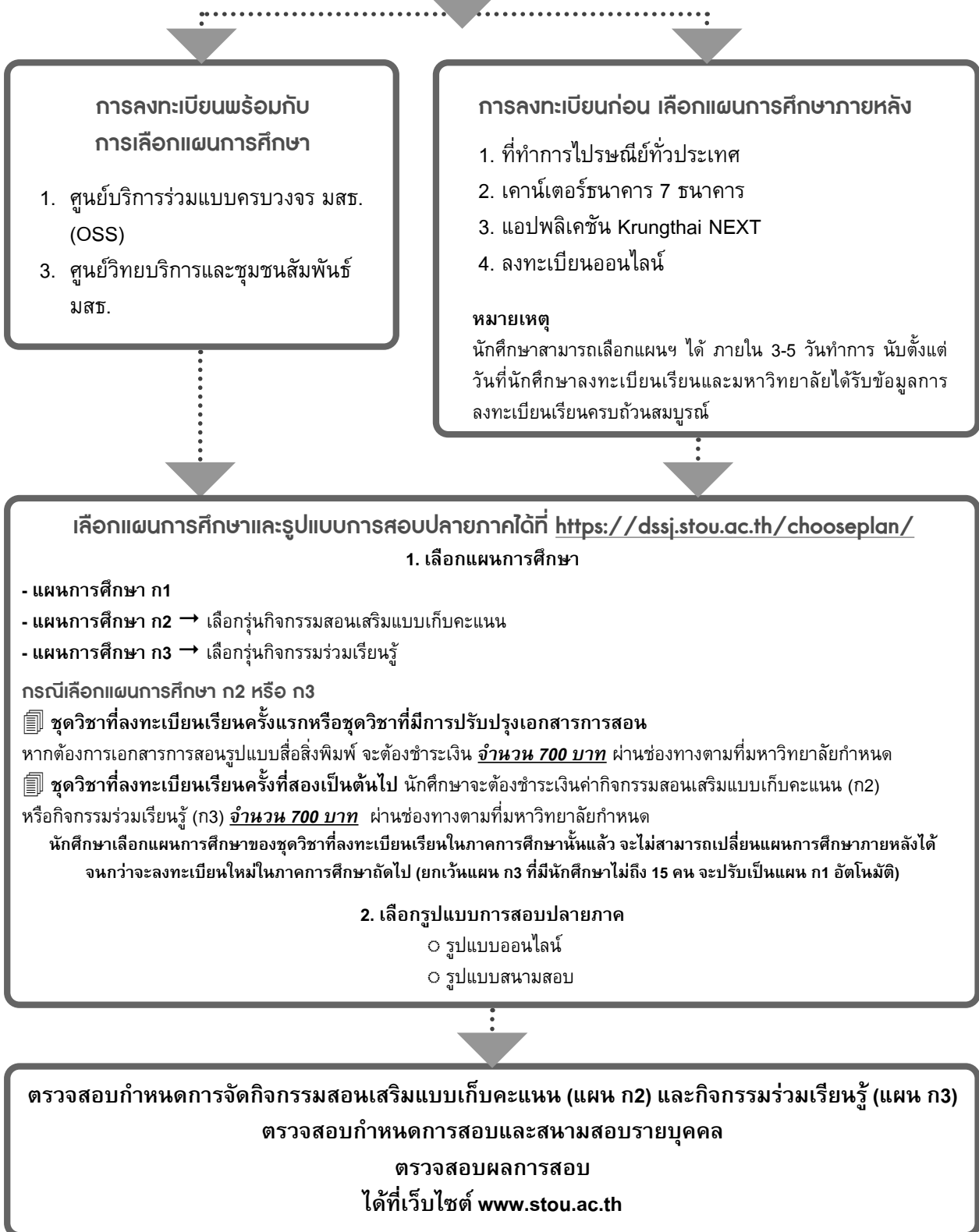

## วิธีลงทะเบียนเรียน การเลือกแผนการศึกษา และชำระเงินของ มสธ.



### ลงทะเบียน ณ ที่ทำการไปรษณีย์

กรอกแบบฟอร์มการลงทะเบียน และชำระเงิน  
ด้วยบริการ Pay at Post

➔ นักศึกษาเลือกแผนการศึกษา ตามระยะเวลาที่มหาวิทยาลัย  
กำหนดได้ที่ <https://dssj.stou.ac.th/chooseplan/>



### ลงทะเบียนและชำระเงินที่เคาน์เตอร์ธนาคาร

กรอกแบบฟอร์มการลงทะเบียนและชำระเงินผ่านเคาน์เตอร์  
ธนาคารกรุงไทย ธนาคารกรุงศรีอยุธยา ธนาคารกรุงเทพ  
ธนาคารกสิกรไทย ธนาคารไทยพาณิชย์ ธนาคารออมสิน  
และธนาคารเพื่อการเกษตรและสหกรณ์การเกษตร

➔ นักศึกษาเลือกแผนการศึกษา ตามระยะเวลาที่มหาวิทยาลัย  
กำหนดได้ที่ <https://dssj.stou.ac.th/chooseplan/>



### ลงทะเบียนและชำระเงินผ่าน แอปพลิเคชัน Krungthai NEXT

ลงทะเบียนและชำระเงินผ่านแอปพลิเคชัน  
Krungthai NEXT

➔ นักศึกษาเลือกแผนการศึกษา ตามระยะ  
เวลาที่มหาวิทยาลัยกำหนดได้ที่  
<https://dssj.stou.ac.th/chooseplan/>

STOU



### ลงทะเบียนด้วยตนเอง

ลงทะเบียนและชำระเงิน  
ด้วยตนเอง ณ ที่ทำการ  
มสธ. (ศูนย์บริการร่วม  
แบบครบวงจร OSS) หรือ  
ศูนย์วิทยบริการและชุมชน  
สัมพันธ์ มสธ.

➔ นักศึกษาเลือกแผนการ  
ศึกษาได้ทันที



### ลงทะเบียนออนไลน์

(<http://cs.stou.ac.th/register/>)

ลงทะเบียนเรียนและชำระเงินที่  
เคาน์เตอร์เซอร์วิส หรือ 7- eleven  
หรือชำระผ่านบัตรเดบิต/เครดิต

➔ นักศึกษาเลือกแผนการศึกษา  
ตามระยะเวลาที่มหาวิทยาลัยกำหนดได้ที่  
<https://dssj.stou.ac.th/chooseplan/>

## อัตราค่าลงทะเบียนเรียน ปีการศึกษา 2568

1. ค่าบำรุงการศึกษา นักศึกษาต้องชำระค่าบำรุงการศึกษา ภาคการศึกษาละ 500 บาท

2. แผนการศึกษา ก1 ค่าชุดวิชา และค่าวัสดุการศึกษา ประกอบด้วย

2.1 ค่าชุดวิชา ชุดวิชาละ 300 บาท

2.2 ค่าเอกสารการสอน ชุดวิชาละ 700 บาท

2.3 ค่าสื่อการศึกษา ชุดวิชาละ 100 บาท (ถ้ามี)

2.4 ค่าวัสดุกิจกรรมฝึกปฏิบัติเสริมทักษะ กรณีเป็นชุดวิชาฝึกปฏิบัติเสริมทักษะและต้องชำระค่าฝึกปฏิบัติเสริมทักษะพร้อมกับการลงทะเบียนเรียน อัตราตามตาราง (ถ้ามี)

2.5 ค่าวัสดุกิจกรรมเสริมประสบการณ์วิชาชีพ (กรณีเป็นชุดวิชาประสบการณ์วิชาชีพ) จำนวน 1,000 บาท (รวมอยู่ในตารางค่าชุดวิชาและค่าวัสดุศึกษาแล้ว) **ยกเว้น** ชุดวิชา 31414 โครงการงานด้านการจัดการงานก่อสร้างและประสบการณ์วิชาชีพการจัดการงานก่อสร้าง ชุดวิชา 54135 ประสบการณ์วิชาชีพอาชีวอนามัย ความปลอดภัยและสภาพแวดล้อมในการทำงาน ชุดวิชา 55312 ประสบการณ์วิชาชีพการแพทย์แผนไทย และชุดวิชา 55326 ประสบการณ์วิชาชีพการแพทย์แผนไทย

ดังนั้น ค่าลงทะเบียนเรียน ประจำภาคการศึกษา จะต้องคำนวณจาก

ข้อ 1. ค่าบำรุงการศึกษา

ข้อ 2. ค่าชุดวิชา และค่าวัสดุการศึกษา และหรือค่าวัสดุกิจกรรม ซึ่งนักศึกษาต้องเลือกอัตราตามตารางโดยการเลือก ช่อง 1 = ชื้อ (ต้องการซื้อวัสดุการศึกษา) หรือ ช่อง 2 = ไม่ซื้อ (ไม่ต้องการซื้อวัสดุการศึกษา)

3. แผนการศึกษา ก2 และ ก3 ค่าชุดวิชา และค่าวัสดุการศึกษา ประกอบด้วย

3.1 ค่าชุดวิชา ชุดวิชาละ 300 บาท

3.2 ค่ากิจกรรมการเรียนการสอนแบบเก็บคะแนน ชุดวิชาละ 700 บาท

3.3 ค่าสื่อการศึกษา ชุดวิชาละ 100 บาท (ถ้ามี)

นักศึกษาสามารถศึกษารายละเอียดแผนการศึกษา ก2 และ ก3 เพิ่มเติมได้ที่ **หน้า 54** และตรวจสอบชุดวิชา ค่าลงทะเบียนเรียนและกำหนดการจัดการจัดการกิจกรรมการเรียนการสอนแบบเก็บคะแนนได้ที่ **หน้า 55** หรือเว็บไซต์ <https://dssj.stou.ac.th/chooseplan/>

ชุดวิชาที่ลงทะเบียนเรียนครั้งแรก หรือชุดวิชาที่ปรับปรุงเอกสารการสอน การลงทะเบียนเรียนต้องชำระค่าชุดวิชา และค่าวัสดุการศึกษา ซึ่งประกอบด้วย

1. ค่าเอกสารการสอน (แผนการศึกษา ก1 เอกสารการสอนเป็นรูปแบบสื่อสิ่งพิมพ์และเอกสารอิเล็กทรอนิกส์ แผนการศึกษา ก2 และแผนการศึกษา ก3 เอกสารการสอนเป็นรูปแบบอิเล็กทรอนิกส์)

2. ค่าสื่อการศึกษา (ถ้ามี)

3. ค่าวัสดุกิจกรรมกรณีชุดฝึกปฏิบัติเสริมทักษะ

ชุดวิชาที่ลงทะเบียนเรียนครั้งที่สองเป็นต้นไป การลงทะเบียนเรียนต้องชำระค่าชุดวิชา และค่าวัสดุกิจกรรมกรณีชุดฝึกปฏิบัติเสริมทักษะที่ยังไม่ผ่านส่วนปฏิบัติ (แผนการศึกษา ก2 และแผนการศึกษา ก3 ต้องชำระค่ากิจกรรมการเรียนการสอนแบบเก็บคะแนน จำนวน 700 บาท)

กรณีเลือกแผนการศึกษา ก2 และแผนการศึกษา ก3 หากต้องการเอกสารการสอนเป็นรูปแบบสื่อสิ่งพิมพ์ ต้องชำระเงินชุดวิชาละ 700 บาท

4. เลือกชุดวิชาที่เปิดสอนในภาคการศึกษาที่ 2/2568 ตั้งแต่ 1-3 ชุดวิชา และขอให้ตรวจสอบกำหนดวัน-เวลาสอบ จากตารางสอบได้
5. ตรวจสอบคุณสมบัติของชุดวิชาที่เลือกลงทะเบียนเรียน
  - 5.1 เป็นชุดวิชาปกติทั่วไป คือ ชุดวิชาที่มีการสอบภาคทฤษฎีเพียงอย่างเดียวหรือไม่
  - 5.2 เป็นชุดวิชาที่มีการฝึกปฏิบัติเสริมทักษะ คือชุดวิชาที่มีการสอบภาคทฤษฎีและภาคปฏิบัติ ซึ่งนักศึกษาต้องเข้ารับการฝึกปฏิบัติเสริมทักษะ ตามที่มหาวิทยาลัยกำหนด หรือทำแบบฝึกปฏิบัติด้วยตนเอง โดยไม่มีการฝึกภาคสนามหรือไม่
  - 5.3 เป็นชุดวิชาในโครงสร้างหลักสูตรที่เลือกศึกษาหรือไม่ หากลงทะเบียนชุดวิชานอกโครงสร้างหลักสูตร เพื่อเป็นชุดวิชาเลือกเสรี หรือเกินโครงสร้างหลักสูตร ขอให้ตรวจสอบกับตารางชุดวิชาที่มหาวิทยาลัยไม่นับเป็นเลือกเสรี หรือเกินโครงสร้างหลักสูตร
  - 5.4 เป็นชุดวิชาประสบการณ์วิชาชีพ หรือไม่ ซึ่งชุดวิชาประสบการณ์วิชาชีพ จะต้องลงทะเบียนเรียนภาคการศึกษาสุดท้ายก่อนจบการศึกษา (เหลือ 1-3 ชุดวิชา รวมชุดวิชาประสบการณ์วิชาชีพ)
6. ตรวจสอบอัตราค่าชุดวิชาที่เลือกลงทะเบียน ในหน้า 39 โดยชุดวิชาที่เลือกเป็นการลงทะเบียนครั้งแรก หรือชุดวิชาที่ประกาศใช้เอกสารการสอนฉบับปรับปรุงประจำภาคการศึกษา มหาวิทยาลัยกำหนดให้ต้องซื้อเอกสารการสอน ดังนั้น นักศึกษาต้องเลือกอัตราช่อง 1 = ซื้อ เท่านั้น ส่วนชุดวิชาที่เคยลงทะเบียนแล้วในสถานภาพนักศึกษาเดียวกัน ให้เลือกอัตราช่อง 2 = ไม่ซื้อ
7. ระยะเวลาการลงทะเบียนเรียน ตามปฏิทินการศึกษาภาคการศึกษาที่ 2/2568
8. มหาวิทยาลัยจะแจ้งแนวทางดำเนินการแก้ไขปัญหาการลงทะเบียนที่ไม่สมบูรณ์ โดยขอให้นักศึกษาดำเนินการแก้ไขและตรวจสอบก่อนจัดส่งเอกสารการแก้ไขไปยังมหาวิทยาลัย สำหรับปัญหาต่าง ๆ มีดังนี้
  - 8.1 การไม่สั่งซื้อวัสดุการศึกษาของชุดวิชาที่ลงทะเบียนเป็นครั้งแรก (สถานภาพนักศึกษาปัจจุบัน) หรือเป็นชุดวิชาที่ประกาศใช้เอกสารการสอนฉบับปรับปรุง
  - 8.2 จำนวนเงินในการชำระค่าลงทะเบียนไม่ถูกต้อง
  - 8.3 ลงทะเบียนชุดวิชาที่มีผลการสอบลำดับชั้นผ่าน
  - 8.4 ลงทะเบียนชุดวิชาที่ไม่นับเป็นชุดวิชาเลือกเสรี หรือเป็นชุดวิชาเฉพาะของนักศึกษาวิชาเอกอื่น
  - 8.5 ลงทะเบียนชุดวิชาประสบการณ์วิชาชีพ โดยที่ยังไม่มีสิทธิ์ (เหลือเกิน 3 ชุดวิชาสุดท้ายของหลักสูตร)
9. ภาคการศึกษาที่ 2/2568 มหาวิทยาลัยประกาศใช้เอกสารการสอนฉบับปรับปรุง จำนวน 12 ชุดวิชา หากนักศึกษาลงทะเบียนเรียนชุดวิชาดังกล่าว ต้องสั่งซื้อวัสดุการศึกษา (ถ้าไม่สั่งซื้อ การลงทะเบียนจะไม่สมบูรณ์) (ดูรายละเอียดชุดวิชาที่มีการปรับปรุงเอกสารการสอนในหน้า 38)



## ขั้นตอนการลงทะเบียนและ ชำระค่าลงทะเบียน

### 1. ลงทะเบียนและชำระเงินที่เคาน์เตอร์ธนาคารทุกสาขา ทั่วประเทศ ได้แก่

- 1.1 ธนาคารกรุงไทย จำกัด (มหาชน)
- 1.2 ธนาคารกรุงศรีอยุธยา จำกัด (มหาชน)
- 1.3 ธนาคารกสิกรไทย จำกัด (มหาชน)
- 1.4 ธนาคารเพื่อการเกษตรและสหกรณ์การเกษตร
- 1.5 ธนาคารกรุงเทพ จำกัด (มหาชน)
- 1.6 ธนาคารไทยพาณิชย์ จำกัด (มหาชน)
- 1.7 ธนาคารออมสิน

- กรอกแบบฟอร์มการลงทะเบียนผ่านเคาน์เตอร์ธนาคาร (ตามตัวอย่างหน้า 32) ให้ครบถ้วนและสมบูรณ์
- ชำระค่าลงทะเบียน และค่าธรรมเนียมในการใช้บริการ 10 บาท ต่อการลงทะเบียน 1 ชนิด

### 2. ลงทะเบียนและชำระเงิน ณ ที่ทำการไปรษณีย์ทั่วประเทศ ด้วยบริการ Pay at Post

- กรอกแบบฟอร์มการลงทะเบียนผ่านระบบ Pay at Post (ตามตัวอย่างหน้า 32) ให้ครบถ้วนและสมบูรณ์
- ชำระค่าลงทะเบียนและค่าธรรมเนียมในการใช้บริการ 10 บาท ต่อการลงทะเบียน 1 ชนิด

การกรอกแบบฟอร์มการลงทะเบียนผ่านเคาน์เตอร์ธนาคาร และ ณ ที่ทำการไปรษณีย์ผ่านบริการ Pay at Post ในการลงทะเบียนเรียน มีรายละเอียด ดังนี้

- (1) กรอกเลขประจำตัวนักศึกษา
- (2) กรอกรหัสตามกิจกรรมที่ต้องการลงทะเบียน ได้แก่ 1 = ลงทะเบียนเรียน
- (3) กรอกปีการศึกษาที่ลงทะเบียน ได้แก่ 68
- (4) กรอกรหัสภาคการศึกษาที่ลงทะเบียน ได้แก่
 

1	=	ภาคการศึกษาที่ 1
2	=	ภาคการศึกษาที่ 2
3	=	ภาคการศึกษาพิเศษ
4	=	สอบซ่อม ภาคการศึกษาที่ 1
5	=	สอบซ่อม ภาคการศึกษาที่ 2
- (5) กรอกจำนวนชุดวิชาที่ต้องการลงทะเบียน เช่น 1 หรือ 2 หรือ 3
- (6) (7) และ (8) กรอกรหัสชุดวิชาที่ต้องการลงทะเบียน
- (7) (6.1 - 8.1) วัสดุให้กรอกความต้องการวัสดุการศึกษา ได้แก่
 

1	=	ต้องการซื้อวัสดุการศึกษา หรือ
2	=	ไม่ต้องการซื้อวัสดุการศึกษา



## ตัวอย่างการกรอกแบบฟอร์มการลงทะเบียน

การกรอกแบบฟอร์มการลงทะเบียนผ่านเคาน์เตอร์ธนาคารและผ่านระบบ Pay at Post

**แบบฟอร์มการลงทะเบียนผ่านเคาน์เตอร์ธนาคารและผ่านบริการ Pay at Post**

### ระดับปริญญาตรี และระดับประกาศนียบัตร

บมจ. ธนาคารกรุงไทย (Com Code : 80265)

บมจ. ธนาคารกรุงศรีอยุธยา เลขที่ 189-0-00555-2 (Payment-Sys)

บมจ. ธนาคารกสิกรไทย (Com Code : 35278)

ธนาคารเพื่อการเกษตรและสหกรณ์การเกษตร (Code : US01)

ที่ทำการไปรษณีย์ไทยทั่วประเทศ

บมจ. ธนาคารกรุงเทพ (Br.no.0233) (Comp Code : 16497) (10/10)  
(Service Code : STOU)

บมจ. ธนาคารไทยพาณิชย์ เลขที่ 328-302184-9 (Bill payment) (10/10)

ธนาคารออมสิน (Comp. Code : 141)

**สำหรับเจ้าหน้าที่**

สาขาผู้รับฝาก ห้างฉัตร วันที่ / เดือน / พ.ศ. 1 มกราคม 2569

เพื่อเข้าบัญชี มหาวิทยาลัยสุโขทัยธรรมาธิราช ชื่อนักศึกษา นายชื้อตรง ตั้งใจเรียน โทร. 08 6912 3456

**\*\* รับชำระเฉพาะเงินสด \*\***

ค่าลงทะเบียน	5,900	-
ค่าบำรุงการศึกษา	500	-
รวม (จำนวน)	6,400	-

(1) (2) (3) (4) (5)

6	6	1	5	1	3	0	8	5	1	1	6	8	2	2
---	---	---	---	---	---	---	---	---	---	---	---	---	---	---

→ (Ref. No.1) ←

(6) (6.1) (7) (7.1) (8) (8.1)

1	0	1	0	3	1	1	6	4	2	3	1				
---	---	---	---	---	---	---	---	---	---	---	---	--	--	--	--

→ (Ref. No.2) ←

ตัวอักษร **หกพันสี่ร้อยบาทถ้วน**

**\*\* ชำระเงินได้ทุกสาขาทั่วประเทศ \*\* ค่าธรรมเนียม 10 บาท**

(1) เลขประจำตัวนักศึกษา (2) ชนิดการลงทะเบียน (3) ปีการศึกษา (4) ภาคการศึกษา (5) จำนวนชุดวิชา  
(6) ชื่อ/รหัสชุดวิชา (6.1) คำว่าสด (7) ชื่อ/รหัสชุดวิชา (7.1) คำว่าสด (8) ชื่อ/รหัสชุดวิชา (8.1) คำว่าสด

คำเตือน โปรดตรวจสอบข้อมูลการลงทะเบียนของนักศึกษากับการบันทึกข้อมูลการลงทะเบียนของเจ้าหน้าที่ให้ถูกต้องตรงกัน

สแกน QR Code →

**สำหรับเจ้าหน้าที่ผู้รับเงิน**

โปรดเรียกเก็บค่าธรรมเนียมจากผู้ชำระเงิน

เพื่อเลือกแผนการศึกษา หรือเข้า link ที่ <https://dssj.stou.ac.th/chooseplan>  
(เฉพาะภาคต้นและภาคปลายเท่านั้น)

เมื่อชำระเงินแล้วขอให้นักศึกษาตรวจสอบการบันทึกการลงทะเบียนจากแบบฟอร์มการลงทะเบียนกับต้นฉบับ ใบเสร็จรับเงิน/ใบกำกับภาษีอย่างย่อ หากพบว่าไม่ถูกต้องขอให้แจ้งเจ้าหน้าที่เพื่อแก้ไขภายในวันเดียวกัน และเก็บเอกสารดังกล่าวไว้เป็นหลักฐาน

➔ นักศึกษาสามารถเลือกแผนการศึกษาได้ ภายใน 3-5 วันทำการ นับตั้งแต่วันที่นักศึกษาลงทะเบียนเรียน และมหาวิทยาลัยได้รับข้อมูลการลงทะเบียนเรียนครบถ้วนและสมบูรณ์ได้ที่ <https://dssj.stou.ac.th/chooseplan/>

**3. ลงทะเบียนเรียนและชำระเงิน ณ ศูนย์บริการร่วมแบบครบวงจร (มสธ.) หรือ ศูนย์วิทยบริการและชุมชนสัมพันธ์ มสธ. \*\*\*นักศึกษาเลือกแผนการศึกษาได้ทันที\*\*\***

**4. ลงทะเบียนเรียนออนไลน์**

📖 เข้าเว็บไซต์ <http://cs.stou.ac.th/register> เลือกชุดวิชา

📖 เลือกวิธีการชำระเงินด้วยบัตรเครดิต/ เครดิต หรือที่เคาน์เตอร์เซอร์วิส หรือ 7-eleven

📖 โปรดติดตามรายละเอียดและวิธีการใช้งานได้ที่ [www.stou.ac.th](http://www.stou.ac.th)

➔ นักศึกษาสามารถเลือกแผนการศึกษาได้ ภายใน 3-5 วันทำการ นับตั้งแต่วันที่นักศึกษาลงทะเบียนเรียน และมหาวิทยาลัยได้รับข้อมูลการลงทะเบียนเรียนครบถ้วนและสมบูรณ์ได้ที่ <https://dssj.stou.ac.th/chooseplan/>



## รายละเอียดการชำระเงินค่าลงทะเบียนเรียน

1. ชำระผ่านช่องทางเคาน์เตอร์เซอร์วิส นักศึกษาจะต้องพิมพ์แบบฟอร์มที่มีบาร์โค้ดปรากฏอยู่ เพื่อนำไปชำระเงิน ณ จุดบริการเคาน์เตอร์เซอร์วิส หรือ 7-Eleven ทั่วประเทศ

1.1 ชำระด้วยเงินสด ค่าธรรมเนียม 15 บาท

1.2 ชำระด้วยบัตรเครดิต Visa Card คิดอัตราค่าบริการร้อยละ 2.25 ของยอดเงินที่รับชำระ

1.3 ชำระด้วยบัตรเครดิต Master Card คิดอัตราค่าบริการ 15 บาท

2. ชำระออนไลน์

2.1 ชำระด้วยบัตรเครดิต Visa Card คิดอัตราค่าบริการร้อยละ 2.25 ของยอดเงินที่รับชำระ

2.2 ชำระด้วยบัตรเครดิต Master Card คิดอัตราค่าบริการ 15 บาท

## ห้ามชำระเงินค่าลงทะเบียนเรียน ผ่านช่องทาง TrueMoney Wallet

### 5. ลงทะเบียนเรียนผ่านแอปพลิเคชัน Krungthai NEXT

1. เข้าแอปพลิเคชัน Krungthai NEXT



1

2. เลือกไอคอน จ่ายบิล

3. ช่องค้นหา ใส่รหัส Comp Code : **80265** → มหาวิทยาลัยสุโขทัยธรรมาธิราช ค่าลงทะเบียนเรียนระดับปริญญาตรี (80265)

4. กรอกช่องเลขประจำตัวนักศึกษา คือ (1) เลขประจำตัวนักศึกษา 10 หลัก

(2) ชนิดการลงทะเบียน 1 หลัก

(3) ปีการศึกษา 2 หลัก

(4) ภาคการศึกษา 1 หลัก

(5) จำนวนชุดวิชา 1 หลัก

โดยกรอกตัวเลขที่แอปพลิเคชัน (1)-(5) และห้ามเว้นวรรค ตามตัวอย่างภาพในหน้า 34

5. กรอกช่องรหัสอ้างอิง คือ (6) รหัสชุดวิชา (6.1) ความต้องการวัสดุ

(7) รหัสชุดวิชา (7.1) ความต้องการวัสดุ

(8) รหัสชุดวิชา (8.1) ความต้องการวัสดุ

โดยกรอกตัวเลขที่แอปพลิเคชัน (6)-(8) และห้ามเว้นวรรค ตามตัวอย่างภาพในหน้า 34

6. กรอกจำนวนเงินที่ต้องการชำระ และกดถัดไป

7. ตรวจสอบความถูกต้อง และกดยืนยัน

## ตัวอย่างการลงทะเบียนเรียนผ่านแอปพลิเคชัน Krungthai NEXT

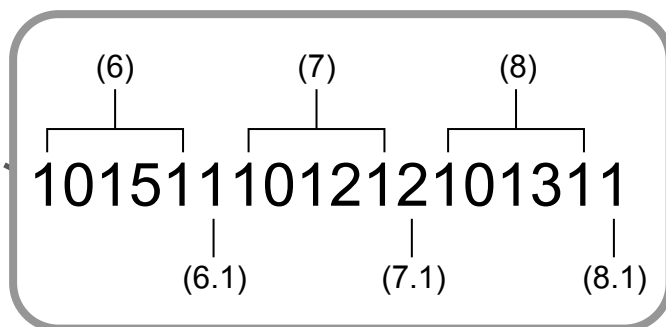
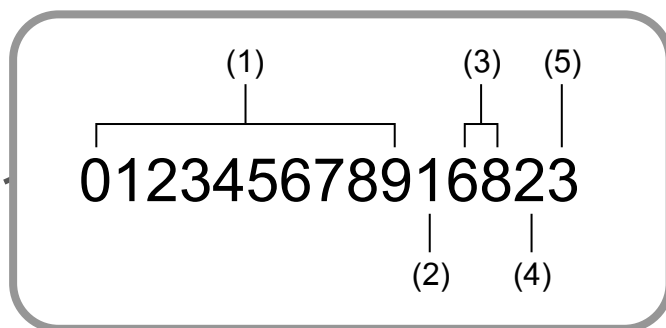
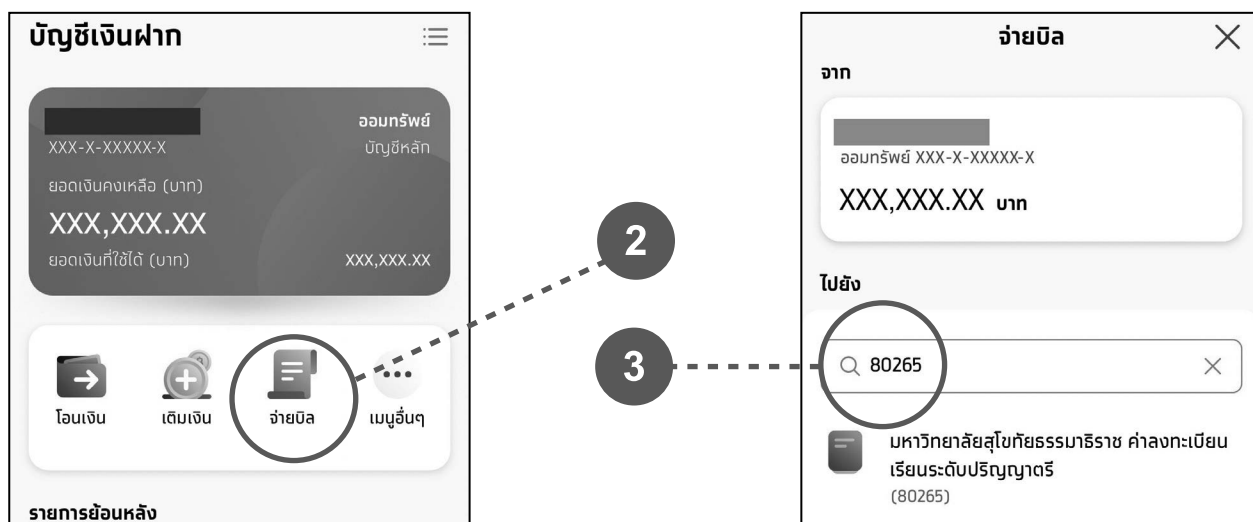
**คำเตือน** ให้นักศึกษาเลือกช่องทางการ

ลงทะเบียนและชำระค่าลงทะเบียน เพียงช่องทางเดียว จนกว่าจะสิ้นสุดกิจกรรมประจำภาคการศึกษา และ **ไม่อนุญาต** ให้นักศึกษาชำระเงินค่าลงทะเบียนเรียนโดยวิธีการโอนเงินผ่านเครื่อง ATM และห้าม นำเงินสดใส่ซองส่งมายังสำนักทะเบียนและวัดผลเป็นค่าลงทะเบียนโดยเด็ดขาด

## ขั้นตอนการเลือกแผนการศึกษา

1. เข้าระบบการเลือกแผนการศึกษาผ่านเว็บไซต์มหาวิทยาลัย [www.stou.ac.th](http://www.stou.ac.th) โดยคลิกที่แบนเนอร์ หรือเข้าที่ <https://dssj.stou.ac.th/chooseplan/>
2. อ่านขั้นตอนการเลือกแผนการศึกษา และคลิกปุ่ม  **เข้าใจขั้นตอนแล้ว**
3. Log in เข้าระบบการเลือกแผนการศึกษา โดยกรอกอีเมลนักศึกษา (ใส่เลขประจำตัวนักศึกษา) กรอกรหัสผ่าน (เลขประจำตัวประชาชน หากเป็นนักศึกษาต่างชาติหรือนักศึกษาต่างด้าวให้กรอกเลขที่หนังสือเดินทาง) และคลิกปุ่ม **แสดงชุดวิชา**
4. อ่านคำชี้แจงการเลือกแผนการศึกษาประจำภาคการศึกษา และคลิกปุ่ม  **เข้าใจคำชี้แจงแล้ว**
5. เลือกแผนการศึกษา ก1 ก2 หรือ ก3 ของแต่ละชุดวิชาที่นักศึกษาลงทะเบียนเรียน
6. เลือกรุ่นการสอนเสริมแบบเก็บคะแนน (ก2) หรือกิจกรรมร่วมเรียนรู้ (ก3)
7. เลือกรูปแบบการสอบปลายภาค สนามสอบหรือออนไลน์
8. เลือกความต้องการเอกสารการสอนรูปแบบสื่อสิ่งพิมพ์ (เฉพาะชุดวิชาที่เลือกแผนการศึกษา ก2 และ ก3)
  - ซื้อ** หากต้องการเอกสารการสอนรูปแบบสื่อสิ่งพิมพ์ (ชำระเงินสดชุดวิชาละ 700 บาท)
  - ไม่ซื้อ** หากต้องการศึกษาด้วยตนเอง ผ่าน e-book และสื่อออนไลน์
9. ตรวจสอบความถูกต้องของข้อมูล
10. คลิกปุ่ม  **บันทึกข้อมูล**
11. คลิกปุ่ม  **ยืนยัน** และคลิกปุ่ม **ตกลง**
12. คลิกปุ่ม  **บันทึกข้อมูล**
13. คลิกปุ่ม  **ใบสรุปการเลือกแผน (ไม่ใช่ใบแจ้งชำระเงิน)** เพื่อพิมพ์หรือบันทึกไว้ได้
14. หากนักศึกษามีค่าใช้จ่ายที่ต้องชำระเพิ่มเติมให้คลิกปุ่ม **ใบแจ้งชำระเงิน**
  - คลิกปุ่ม **ใบแจ้งการชำระเงินค่ากิจกรรมการเรียนการสอนแบบเก็บคะแนน** หรือ (กรณีเลือกแผนการศึกษา ก2 หรือ ก3 ในชุดวิชาที่เคยลงทะเบียนมากกว่า 1 ครั้ง ต้องชำระเงินค่ากิจกรรมการเรียนการสอนแบบเก็บคะแนนชุดวิชาละ 700 บาท)
  - คลิกปุ่ม **ใบแจ้งการชำระเงินค่าเอกสารการสอนรูปแบบสื่อสิ่งพิมพ์** (กรณีเลือกแผนการศึกษา ก2 หรือ ก3 ในชุดวิชาที่ลงทะเบียนเรียนครั้งแรกหรือชุดวิชาที่มีการปรับปรุงเอกสารการสอน และต้องการเอกสารการสอนรูปแบบสื่อสิ่งพิมพ์)
- 14.1 เมื่อนักศึกษาชำระเงินแล้วให้คลิกปุ่ม **แนบเอกสารชำระเงิน**
- 14.2 คลิกปุ่ม **Browse** เพื่อเลือกไฟล์รูปภาพหรือเอกสาร (jpg, png, pdf) และคลิกปุ่ม  **คลิกเพื่ออัปโหลดไฟล์ที่เลือกไว้**
- 14.3 คลิกปุ่ม **ตกลง** ระบบจะแสดงหลักฐานและสถานะการชำระเงิน

นักศึกษาต้องศึกษารายละเอียดจากคำชี้แจงการเลือกแผนการศึกษา

ให้เข้าใจก่อนการเลือกแผนการศึกษา

**ปีการศึกษา 2568 มสธ. ปรับรูปแบบการจัดแผนการศึกษา**  
**ก1 ก2 ก3 รูปแบบใหม่**  
 นักศึกษาระดับปริญญาตรี ที่ลงทะเบียนเรียนชุดวิชา ภาคปลาย/2568  
**เลือกแผนการศึกษาได้ถึง วันที่ 28 กุมภาพันธ์ 2569**  
 นักศึกษาระดับปริญญาตรี และ ผู้เรียนโครงการสัมฤทธิบัตร รุ่นที่ 134 รหัสรุ่น 683  
 เลือกรูปแบบการสอบปลายภาค ภายใน วันที่ 4 เมษายน 2569

**เลือกแผนการศึกษา ประจำปีภาคปลาย ปีการศึกษา 2568**  
 \* ระบบอาจไม่รองรับ Browser ใน Line APP โปรดคัดลอกลิงก์ไปเปิดที่ Browser อื่นเพื่อใช้งาน \*

**↓ ดูขั้นตอน** **📄 คำชี้แจง** **📄 ดาวโหลดคำชี้แจง** **📄 สอบถาม @stoucallcenter**

**\* นักศึกษาระดับปริญญาตรี \* ขยายการเลือกแผนการศึกษาได้ถึงวันที่ 28 กุมภาพันธ์ 2569**  
**\* นักศึกษาระดับปริญญาตรี/ผู้เรียนโครงการสัมฤทธิบัตร รุ่นที่ 134 รหัสรุ่น 683 \* สามารถเลือกรูปแบบการสอบปลายภาคได้ถึงวันที่ 4 ตุลาคม 2569**  
 ทั้งนี้ นักศึกษาที่ลงทะเบียนและเลือกแผนการศึกษา ก2 ก3 และชื่อเอกสารการสอบเป็นแบบรูปเล่มเพิ่มเติมโปรดชำระเงินให้ครบถ้วนและแนบหลักฐานการชำระเงินผ่านระบบการเลือกแผนฯ เพื่อความรวดเร็วในการตรวจสอบข้อมูล

**\* สั่งซื้อเอกสารการสอบรูปเล่มได้ถึงวันที่ 18 มิถุนายน 2569 \***

**\* กรณีนักศึกษาระดับปริญญาตรีที่สมัครโครงการสัมฤทธิบัตรไว้ \*  
 เมื่อเลือกรูปแบบการสอบแบบใดแล้ว มหาวิทยาลัยจะจัดส่งสอบให้ในรูปแบบเดียวกัน ทุกชุดวิชา ทั้งสองสถานภาพ**

**📄 กำหนดการสอบเสริม (ก2)/กิจกรรมร่วมเรียนรู้ (ก3)**

**📄 ประกาศมหาวิทยาลัยสุโขทัยธรณีวิทยา เรื่อง หลักเกณฑ์การเรียนการสอนตามแผนการศึกษา สำหรับนักศึกษาระดับปริญญาตรี พ.ศ. 2566**

**📄 NEW 📄 ประกาศมหาวิทยาลัยสุโขทัยธรณีวิทยา เรื่อง หลักเกณฑ์การเรียนการสอนตามแผนการศึกษา สำหรับนักศึกษาระดับปริญญาตรี (ฉบับที่ 2) พ.ศ. 2568**

**📄 ระเบียบมหาวิทยาลัยสุโขทัยธรณีวิทยา ว่าด้วยเงินค่าบำรุงการศึกษา ค่าธรรมเนียมการศึกษา และค่าวัสดุการศึกษา ระดับปริญญาตรี และระดับต่ำกว่าปริญญา (ฉบับที่ 3) พ.ศ. 2566**

**📄 ระเบียบมหาวิทยาลัยสุโขทัยธรณีวิทยา ว่าด้วยเงินค่าบำรุงการศึกษา ค่าธรรมเนียมการศึกษา และค่าวัสดุการศึกษา ระดับปริญญาตรี และระดับต่ำกว่าปริญญา (ฉบับที่ 4) พ.ศ. 2566**

**📄 ระเบียบมหาวิทยาลัยสุโขทัยธรณีวิทยา ว่าด้วยเงินค่าบำรุงการศึกษา ค่าธรรมเนียมการศึกษา และค่าวัสดุการศึกษา ระดับปริญญาตรี และระดับต่ำกว่าปริญญา (ฉบับที่ 6) พ.ศ. 2567**

อีเมลนักศึกษา  @stou.ac.th

รหัสผ่าน  \*เลขที่หนังสือเดินทางเฉพาะนักศึกษาต่างชาติหรือนักศึกษาต่างด้าว

หมายเลขโทรศัพท์  (ใช้เฉพาะการเลือกรูปแบบเท่านั้น)

**📄 แสดงชุดวิชา**

**ตัวอย่างการเลือกแผนการศึกษา**

อันดับ	ชุดวิชา	แผนการศึกษา	จุดที่ - 3 เวลาสอนเสริมพิเศษ (ก2) หรือ กิจกรรมร่วมเรียนรู้ (ก3) (เป็นตัวเลือกสำหรับนักศึกษาระดับปริญญาตรี)	รูปแบบการสอบเสริมพิเศษ (ก2) หรือ กิจกรรมร่วมเรียนรู้ (ก3)	รูปแบบการสอบปลายภาค	การเพิ่ม/ลดของจำนวนจุดรับเฉลี่ยต่อหน่วย	จำนวนการสอบที่สอบแล้ว	จำนวนการสอบที่สอบใหม่
1	1003 ฟู่นชีวิต	ก1	-	-	-	-	-	-
2	1081 ไรศศึกษา	ก2	จุดที่ 2 21-24 พ.ค. 69 เวลา 11-12 น. 69 (09:00-16:00 น.)	สอบใหม่	<input type="radio"/> สอบสอบ <input type="radio"/> สอบใหม่	0 + 1 - 1	-	700
3	15206 คอมพิวเตอร์กราฟิกส์	ก3	จุดที่ 1 9-10 พ.ค. 69 เวลา 11-12 น. 69 (09:00-16:00 น.)	สอบใหม่	<input type="radio"/> สอบสอบ <input type="radio"/> สอบใหม่	0 + 1	700	-
ให้นักศึกษาย่างไรก็ตามกรรการเรียนการสอนแบบที่คะแนนภายในที่ตนเองมีจะเรียนมหาวิทยาลัยจะไม่ประกาศผลการสอบในชุดวิชานั้น ๆ ถือว่านักศึกษามีการหนังสือกับมหาวิทยาลัยและจะมีผลการสำเร็จการศึกษา						จำนวนจุดรับเฉลี่ยต่อหน่วย (บาท)		1400
<p><b>หมายเหตุ</b></p> <p>1 แผนการศึกษา ก2 และ ก3                      1.1 ใช้ระบบ 6000 สำหรับลงทะเบียนเรียนการสอนแบบรูปเล่ม (Student Edition) สามารถนำสิทธิ์เฉลี่ยไปใช้ซ้ำ 700 บาท                      1.2 แผนการศึกษา ก2 และ ก3 มีหน่วยเรียน 40 หน่วย                      1.2.1 การสอบเสริม                      - กรณีที่นักเรียนมาลงทะเบียน สอบตั้งแต่ปี 65-66 60 หน่วยตามเกณฑ์แผนการศึกษา ก2 และ ก3 ภายใต้วงเงินสอบ 60                      - กรณีที่ไม่ใช่เรียนมาลงทะเบียน ศึกษาระดับปริญญาตรีเรียนแล้วแต่ยังไม่สอบ 60 หน่วย                      1.2.2 การสอบใหม่                      - กรณีที่นักเรียนมาลงทะเบียน สอบตั้งแต่ปี 65-66 60 หน่วยตามเกณฑ์แผนการศึกษา ก2 และ ก3 ภายใต้วงเงินสอบ 60                      - กรณีที่ไม่ใช่เรียนมาลงทะเบียน ศึกษาระดับปริญญาตรีเรียนแล้วแต่ยังไม่สอบ 60 หน่วย</p> <p>2 แผนการศึกษา ก3                      2.1 สอบตามคู่มือของคณะ                      2.2 กรณีที่เรียน 60 หน่วยเป็นแผนการศึกษา ก3 สอบใหม่</p> <p>3 กรณีที่นักเรียนไม่มาเรียนแล้วแต่ยังมีสิทธิ์เรียนตามหลักสูตรและเป็นแผนการศึกษา ก3 สอบใหม่</p> <p>4 กรณีที่นักเรียนมีแผนการเรียนการสอน สามารถนำสิทธิ์เฉลี่ยไปใช้ซ้ำตามคู่มือของมหาวิทยาลัยสุโขทัยธรณีวิทยา โดยนักเรียนเรียนแล้วแต่ยังไม่สอบ</p> <p>5 กรณีที่นักเรียนมาลงทะเบียนแล้วแต่ยังไม่สอบ 60 หน่วยตามเกณฑ์แผนการศึกษา ก2 และ ก3 ภายใต้วงเงินสอบ 60 หน่วย</p> <p>ท่านที่ดำเนินการเลือกแผนการศึกษาเรียบร้อยแล้ว จะไม่สามารถเปลี่ยนแปลงแผนการศึกษาและจุดที่เข้าร่วมกิจกรรมได้                      กรุณาแจ้งการสอบเสริมพิเศษของชุดวิชาตามเกณฑ์ที่ระบุไว้</p> <p><b>📄 บันทึกข้อมูล</b> <b>📄 ไปชมการสอบแบบรูปเล่ม (ก2) และ (ก3)</b></p>								

เมื่อยืนยันการเลือกแผนการศึกษาแล้ว จะไม่สามารถเปลี่ยนแปลงแผนการศึกษาและรุ่นที่เข้าร่วมกิจกรรม ยกเว้นการเลือกรูปแบบการสอบปลายภาค และการเลือกสั่งซื้อเอกสารการสอบรูปแบบสื่อสิ่งพิมพ์เท่านั้น สามารถแก้ไขภายหลังได้

**คำชี้แจงการเลือกแผนการศึกษา**

มหาวิทยาลัยสุโขทัยธรรมสารเป็นมหาวิทยาลัยเปิดที่ใช้ระบบการศึกษาทางไกล มีความมุ่งหวังที่จะปรับปรุงและพัฒนากระบวนการจัดการศึกษาทางไกลให้มีประสิทธิภาพ ทันสมัย สะดวกเรียนอย่างมีความสุขและสนุกกับการเรียนอย่างมีคุณภาพและได้มาตรฐาน  
 ในการศึกษา 2565 มหาวิทยาลัยสุโขทัยธรรมสารได้ปรับรูปแบบการจัดการเรียนการสอนตามแผนการศึกษา ก1 ก2 และ ก3 เป็นรูปแบบใหม่ที่จะช่วยส่งเสริมการเรียนรู้ และเพิ่มโอกาสการประสบความสำเร็จทางการศึกษาให้เดินไปตามความคาดหวังของนักศึกษา รายละเอียดดังนี้

**1. ลักษณะของชุดวิชาที่เปิดสอนระดับปริญญาตรี ในการศึกษา 2568 มี 3 ลักษณะ คือ**

- (1) ชุดวิชาที่เปิดสอนแผน ก1 อย่างเดียวเท่านั้น
- (2) ชุดวิชาที่เปิดสอนทั้งแผน ก1 และ ก2 โดยนักศึกษาจะต้องเลือกแผนใดแผนหนึ่งเท่านั้นว่าจะเลือกเรียนแบบ ก1 หรือ ก2
- (3) ชุดวิชาที่เปิดสอนทั้งแผน ก1 และ ก3 โดยนักศึกษาจะต้องเลือกแผนใดแผนหนึ่งเท่านั้นว่าจะเลือกเรียนแบบ ก1 หรือ ก3

หากชุดวิชาที่นักศึกษาลงทะเบียนเรียนมีการเปิดสอนแผนการศึกษา ก2 หรือ ก3 นักศึกษาจำเป็นต้องเลือกแผนการศึกษาของชุดวิชานั้น ๆ ที่เว็บไซต์ <https://dssj.stou.ac.th/chooseplan> โดยภาคปลาย ปีการศึกษา 2568 ภายในวันที่ 15 กันยายน 2568 และภาคปลาย ปีการศึกษา 2568 ภายในวันที่ 28 กุมภาพันธ์ 2569 หากนักศึกษาไม่เข้ามาเลือกแผนการศึกษาภายในเวลาที่กำหนด มหาวิทยาลัยจะกำหนดให้เป็นแผนการศึกษา ก1 อัตโนมัติ

**2. แผนการศึกษา ก1 ก2 และ ก3 ปีการศึกษา 2568 มหาวิทยาลัยเปิดโอกาสให้นักศึกษาได้เลือกเรียนแผนการศึกษาใดแผนการศึกษาหนึ่งในชุดวิชาต่าง ๆ ดังต่อไปนี้**

**แผนการจัดการเรียนการสอน ระดับปริญญาตรี ปีการศึกษา 2568**

แผน ก 1	กิจกรรมการเรียนการสอนแบบเห็นกันเห็น	การสอบประจำภาค		การสอบย่อย
		สอบกลางภาค	สอบปลายภาค	
ศึกษาด้วยตนเอง ผ่านสื่อสิ่งพิมพ์และสื่อออนไลน์ ✓ เอกสารการสอนรูปแบบสิ่งพิมพ์ ✓ เอกสารการสอนอิเล็กทรอนิกส์ มหาวิทยาลัยจะมี e-Book เฉพาะชุดวิชาที่เป็นออนไลน์สนับสนุนแบบเท่านั้น ✓ สื่อออนไลน์ (STOU e-Learning (ถ้ามี), STOU media) ✓ กิจกรรมประจำชุดวิชา (มีเฉพาะบางชุดวิชา)	ไม่มี	ไม่มี	ปี ✓ หน่วยการเรียนรู้ 1-15 ✓ รูปแบบ: □ สอบออนไลน์ □ สอบสอบ	สอบไล่ 100 คะแนน สอบย่อย 100 คะแนน (หน่วยการเรียนรู้ 1-15)
ศึกษาด้วยตนเอง ผ่าน e-book และสื่อออนไลน์ ✓ เอกสารการสอนอิเล็กทรอนิกส์ หากต้องการเอกสารการสอนรูปแบบสิ่งพิมพ์สั่งซื้อเพิ่มเติมได้ ✓ สื่อออนไลน์ (STOU e-Learning, STOU media) ✓ กิจกรรมสอนเสริมแบบเห็นกันเห็น หากไม่เข้าร่วมและไม่ส่งกิจกรรมฯ ครั้งใดครั้งหนึ่งก็ถือว่าไม่มีคะแนนเก็บในครั้งนั้น และหากไม่เข้าร่วมกิจกรรมฯ ทั้ง 2 ครั้ง ผลการศึกษาจะอยู่ในลำดับชั้นไม่ผ่าน (U)	การสอนเสริมแบบเห็นกันเห็น คะแนน 2 ครั้ง ๆ ละ 2 วัน รวม 40 คะแนน □ ออนไลน์ ผ่าน Microsoft Teams	ไม่มี	ปี ✓ หน่วยการเรียนรู้ 1-15 ✓ รูปแบบ: □ สอบออนไลน์ □ สอบสอบ	✓ กรณีมีคะแนนเก็บจากการสอนเสริมแบบเห็นกันเห็น คะแนน - สอบย่อย 60 คะแนน (หน่วยการเรียนรู้ 1-15) - นำคะแนนการสอนเสริมมาคิดรวมเป็น 100 คะแนน ✓ กรณีไม่มีคะแนนเก็บจากการสอนเสริมแบบเห็นกันเห็น คะแนน - สอบย่อย 100 คะแนน (หน่วยการเรียนรู้ 1-15)
ศึกษาด้วยตนเอง ผ่าน e-book และสื่อออนไลน์ ✓ เอกสารการสอนอิเล็กทรอนิกส์ หากต้องการเอกสารการสอนรูปแบบสิ่งพิมพ์สั่งซื้อเพิ่มเติมได้ ✓ สื่อออนไลน์ (STOU e-Learning, STOU media) ✓ กิจกรรมร่วมเรียนรู้ หากไม่เข้าร่วมและไม่ส่งกิจกรรมฯ ครั้งใดครั้งหนึ่งก็ถือว่าไม่มีคะแนนเก็บในครั้งนั้น และหากไม่เข้าร่วมกิจกรรมฯ ทั้ง 2 ครั้ง ผลการศึกษาจะอยู่ในลำดับชั้นไม่ผ่าน (U)	กิจกรรมร่วมเรียนรู้ (blended learning) 2 ครั้ง ๆ ละ 2 วัน รวม 40 คะแนน □ ออนไลน์ ผ่าน Microsoft Teams	ปี ✓ หน่วยการเรียนรู้ 1-7 ✓ รูปแบบสอบออนไลน์เท่านั้น	ปี ✓ หน่วยการเรียนรู้ 8-15 ✓ รูปแบบ: □ สอบออนไลน์ □ สอบสอบ	✓ สอบกลางภาคและสอบไล่ 60 คะแนน ✓ กิจกรรมร่วมเรียนรู้ 40 คะแนน ✓ กรณีมีคะแนนเก็บจากการร่วมร่วมเรียนรู้ มาคิดรวมเป็น 100 คะแนน ✓ กรณีไม่มีคะแนนเก็บจากการร่วมร่วมเรียนรู้ - สอบย่อย 100 คะแนน (หน่วยการเรียนรู้ 1-15)

หากนักศึกษาสอบไม่ผ่านในการลงทะเบียนเรียนครั้งแรก ในการลงทะเบียนเรียนชุดวิชานั้นครั้งต่อไป และไม่ได้เลือกแผน ก2 และ ก3 จะต้องชำระค่าชุดวิชา 300 บาท และค่ากิจกรรมการเรียนการสอนแบบเห็นกันเห็น 700 บาท  
 กรณีนักศึกษาลงทะเบียนเรียนชุดวิชาใดเป็นครั้งแรกหรือเป็นชุดวิชาปรับปรุงเอกสารการสอนและนักศึกษาต้องการเอกสารการสอนรูปแบบสื่อสิ่งพิมพ์ จะต้องชำระเงินชุดวิชา: 700 บาท (ปรับค่าเอกสารการสอนรูปแบบสื่อสิ่งพิมพ์จากชุดวิชา: 600 บาท เป็นชุดวิชา: 700 บาท ตั้งแต่ภาคการศึกษาที่ 1/2568)

**3. ข้อกำหนดและเงื่อนไขการเลือกแผนการศึกษา**

- (1) ในแต่ละภาคการศึกษา นักศึกษาสามารถเลือกแผนการศึกษา ก1 ก2 หรือ ก3 ของแต่ละชุดวิชาที่เหมือนหรือต่างกันได้
- (2) นักศึกษาเลือกแผนการศึกษาของชุดวิชาที่ลงทะเบียนเรียนชุดวิชาในภาคการศึกษาไปแล้ว จะไม่สามารถเปลี่ยนแผนการศึกษาภายหลังได้จนกว่าจะลงทะเบียนเรียนในภาคการศึกษาต่อไป (ยกเว้นแผน ก3 ที่นักศึกษาสมัครลงไม่ถึง 15 คน จะปรับเป็นแผน ก1 อัตโนมัติ)
- (3) นักศึกษาต้องเลือกแผนการศึกษาตามช่วงเวลาที่มีมหาวิทยาลัยกำหนดเท่านั้น ที่เว็บไซต์ <https://dssj.stou.ac.th/chooseplan> หากพ้นเวลาที่กำหนดให้เลือกแผนการศึกษาไปแล้วชุดวิชาที่ลงทะเบียนเรียนนั้นจะถูกกำหนดให้เป็นแผนการศึกษา ก1 เท่านั้น
- (4) นักศึกษาที่ลงทะเบียนเรียนเพิ่มชุดวิชาในช่วงเวลาที่พ้นระยะเวลาที่กำหนดให้เลือกแผนการศึกษาไปแล้วจะไม่สามารถเลือกแผนการศึกษา ก2 และ ก3 ได้ โดยชุดวิชาที่ลงทะเบียนเพิ่มชุดวิชานั้นจะถูกกำหนดให้เป็นแผนการศึกษา ก1 เท่านั้น
- (5) นักศึกษาลักษณะพิเศษ และนักศึกษาผู้ต้องขังให้ลงทะเบียนเฉพาะแผนการศึกษา ก1 เท่านั้น

✓ เข้าใจคำชี้แจงแล้ว

## ชุดวิชาที่มีการปรับปรุงเอกสารการสอน ภาคการศึกษาที่ 2/2568

1. ชุดวิชา 12303 สังคมไทย
2. ชุดวิชา 32456 ประสบการณ์วิชาชีพการเงิน
3. ชุดวิชา 40101 ความรู้เบื้องต้นเกี่ยวกับกฎหมายทั่วไป
4. ชุดวิชา 41401 ภาษาอังกฤษสำหรับนักกฎหมาย
5. ชุดวิชา 41444 ประสบการณ์วิชาชีพกฎหมาย
6. ชุดวิชา 54124 ระบบสุขภาพและวิทยาการระบาด
7. ชุดวิชา 71314 การพัฒนาผลิตภัณฑ์อาหาร
8. ชุดวิชา 72205 สถิติและการวิจัยด้านพัฒนาการมนุษย์และครอบครัว
9. ชุดวิชา 93353 นวัตกรรมและการจัดการผลผลิตพืช
10. ชุดวิชา 99314 โครงสร้างข้อมูลและขั้นตอนวิธี

**หมายเหตุ** ชุดวิชาปรับปรุงเอกสารการสอน อาจมีการเปลี่ยนแปลง ขอให้นักศึกษาติดตามจากข่าวประชาสัมพันธ์  
ของมหาวิทยาลัย



## ชุดวิชาที่เปิดให้ลงทะเบียนเรียน ภาคการศึกษาที่ 2/2568

รหัสชุดวิชา/ชื่อชุดวิชา (แผน ก1)		แผนการศึกษา	(1) สื่อการศึกษา (บาท)	(2) วัสดุกิจกรรม (บาท)	รวมค่าชุดวิชา และค่าวัสดุการศึกษา (1)+(2) (บาท)	
					1 = ชื้อ	2 = ไม่ซื้อ
10103	ทักษะชีวิต	ก1	100	-	1,100	300
10111	ภาษาอังกฤษเพื่อการสื่อสาร	ก1, ก2	100	-	1,100	300
10121	อารยธรรมมนุษย์	ก1, ก2	100	-	1,100	300
10131	สังคมมนุษย์	ก1, ก2	100	-	1,100	300
10141	วิทยาศาสตร์ เทคโนโลยีและสิ่งแวดล้อมเพื่อชีวิต	ก1, ก2	100	-	1,100	300
10151	ไทยศึกษา	ก1, ก2	100	-	1,100	300
10152	ไทยกับสังคมโลก	ก1, ก2	100	-	1,100	300
10161	ภาษาไทยเพื่อการสื่อสาร	ก1, ก2	100	-	1,100	300
10162	ภาษาจีนเพื่อการสื่อสาร	ก1	100	-	1,500	300
10163	ภาษาเขมรเพื่อการสื่อสาร	ก1	100	-	1,100	300
10164	สังคมและวัฒนธรรมอาเซียน	ก1, ก2	100	-	1,100	300
10171	การใช้ภาษาอังกฤษ	ก1	100	-	1,100	300
10172	การอ่านภาษาอังกฤษ	ก1	100	-	1,100	300
10173	การเขียนภาษาอังกฤษ	ก1	-	-	1,000	300
10202	การอ่านภาษาไทย	ก1, ก2	100	-	1,100	300
10203	พฤติกรรมมนุษย์	ก1	-	-	1,000	300
11007	ภาษาจีนเพื่อการท่องเที่ยว	ก1	100	-	1,500	300
11009	ภาษาและวัฒนธรรมจีน	ก1	100	-	1,100	300
11011	การอ่านและการเขียนภาษาเขมร	ก1	100	-	1,100	300
11012	ภาษาเขมรเชิงธุรกิจ	ก1	-	-	1,000	300
11013	ภาษาเขมรเพื่อการท่องเที่ยว	ก1	-	-	1,000	300
11201	คณิตศาสตร์สำหรับสังคมศาสตร์	ก1	100	-	1,100	300
11301	ภาษาอังกฤษสำหรับนักธุรกิจ	ก1, ก2	-	-	1,000	300
11302	ภาษาอังกฤษเพื่อการท่องเที่ยว	ก1	-	-	1,000	300
11303	ภาษาอังกฤษสำหรับพนักงานโรงแรม	ก1	100	-	1,100	300
11304	ภาษาอังกฤษสำหรับเจ้าหน้าที่สำนักงาน	ก1, ก2	100	-	1,100	300
11305	ภาษาอังกฤษสำหรับผู้ใช้คอมพิวเตอร์	ก1	-	-	1,000	300
11306	ภาษาอังกฤษสำหรับบุคลากรสาธารณสุข	ก1	-	-	1,000	300
11307	ภาษาอังกฤษสำหรับช่าง	ก1	-	-	1,000	300
11308	ภาษาอังกฤษเพื่อการเกษตร	ก1	-	-	1,000	300
11311	ภาษาอังกฤษสำหรับครูสอนภาษา	ก1	-	-	1,000	300
*11312	ภาษาอังกฤษสำหรับงานอาชีพในประชาคมอาเซียน	ก1	-	-	1,000	300
12302	เศรษฐกิจไทย	ก1	-	-	1,000	300
12303	สังคมไทย (ปป)	ก1, ก2	-	-	1,000	300

หมายเหตุ 1. (ปป) เป็นชุดวิชาที่มีการปรับปรุงเอกสารการสอน ดังนั้นนักศึกษาต้องสั่งซื้อวัสดุการศึกษาในชุดวิชาดังกล่าวในภาคการศึกษาที่ 2/2568

2. \* เป็นชุดวิชาที่มีการเรียนการสอนออนไลน์ หรือส่งกิจกรรมประจำชุดวิชาทางเว็บไซต์ จึงไม่อนุญาตให้ลงทะเบียนเรียนเป็นชุดวิชาเลือกเสรี สำหรับนักศึกษาทุกสาขาวิชา ไม่อนุญาตให้นักศึกษาในเรียนจำลองทะเบียนเรียน และห้ามลงทะเบียนเพิ่มชุดวิชา

## ชุดวิชาที่เปิดให้ลงทะเบียนเรียนภาคการศึกษาที่ 2/2568 (ต่อ)

รหัสชุดวิชา/ชื่อชุดวิชา (แผน ก1)	แผนการศึกษา	(1) สื่อการศึกษา (บาท)	(2) วัสดุกิจกรรม (บาท)	รวมค่าชุดวิชา และค่าวัสดุการศึกษา (1)+(2) (บาท)		
				1 = ชื้อ	2 = ไม่ซื้อ	
12304	ความเชื่อและศาสนาในสังคมไทย	ก1	100	-	1,100	300
12307	วิทยาศาสตร์และเทคโนโลยีของไทย	ก1	-	-	1,000	300
12310	วิถีไทย	ก1, ก2	100	-	1,100	300
12311	โลกทัศน์ไทย	ก1, ก2	-	-	1,000	300
12312	ประวัติศาสตร์การเมืองและเศรษฐกิจไทย	ก1, ก2	-	-	1,000	300
12402	วัฒนธรรมกับการท่องเที่ยว	ก1, ก2	100	-	1,100	300
12406	ไทยกับการปรับประเทศไทยให้ทันสมัย	ก1	100	-	1,100	300
12409	ประสบการณ์ไทยคดีศึกษา	ก1	-	1,000	2,000	1,300
13201	สารสนเทศศาสตร์เบื้องต้น	ก1, ก2	100	-	1,100	300
13202	การสื่อสารในงานสารสนเทศ	ก1, ก2	100	-	1,100	300
13311	การพัฒนาและการจัดการทรัพยากรสารสนเทศ	ก1	100	-	1,100	300
13313	การบริการและเผยแพร่สารสนเทศ	ก1, ก2	-	-	1,000	300
13314	การจัดการองค์การสารสนเทศ	ก1, ก2	-	-	1,000	300
13315	การสงวนรักษาสารสนเทศดิจิทัล	ก1	100	-	1,100	300
13321	การสื่อสารธุรกิจในยุคดิจิทัล	ก1	-	-	1,000	300
13401	ประสบการณ์วิชาชีพสารสนเทศศาสตร์	ก1	100	1,000	2,100	1,300
13413	เทคโนโลยีดิจิทัลและวิทยาการข้อมูล	ก1, ก2	100	-	1,100	300
13422	พฤติกรรมองค์กรและการจัดการการตลาด	ก1	100	-	1,100	300
13423	ระบบสารสนเทศสำนักงาน	ก1, ก2	100	-	1,100	300
*14111	ทักษะการเรียนรู้ภาษาอังกฤษด้วยตนเอง	ก1	100	-	1,100	300
*14213	การอ่านภาษาอังกฤษ 1	ก1	100	-	1,100	300
*14214	การเขียนภาษาอังกฤษ 1	ก1	100	-	1,100	300
*14216	การสื่อสารระหว่างวัฒนธรรม	ก1	100	-	1,100	300
*14217	การอ่านร้อยแก้วภาษาอังกฤษ	ก1	100	-	1,100	300
*14319	ทักษะการแปลภาษาอังกฤษ	ก1	100	-	1,100	300
*14320	การออกเสียงภาษาอังกฤษ	ก1	100	-	1,100	300
*14423	ประสบการณ์วิชาชีพภาษาอังกฤษ	ก1	100	1,000	2,100	1,300
*14424	วรรณคดีโลก	ก1	-	-	1,000	300
15206	คอนเทนต์เชิงสร้างสรรค์	ก1, ก3	100	-	1,100	300
15231	หลักวิชาชีพนิเทศศาสตร์	ก1, ก2	100	-	1,100	300
15232	แนวคิดและทฤษฎีการสื่อสาร	ก1, ก2	100	-	1,100	300
15233	ความรู้ทางสังคมศาสตร์และเทคโนโลยีสำหรับนักนิเทศศาสตร์	ก1	-	-	1,000	300
15234	การสร้างสารในงานนิเทศศาสตร์	ก1	-	-	1,000	300
15266	สื่อศึกษาในยุคดิจิทัล	ก1, ก2	100	-	1,100	300
15335	การวิจัยการสื่อสารและการจัดการข้อมูลในยุคดิจิทัล	ก1, ก2	100	-	1,100	300

หมายเหตุ \* เป็นชุดวิชาที่มีการเรียนการสอนออนไลน์ หรือส่งกิจกรรมประจำชุดวิชาทางเว็บไซต์ จึงไม่อนุญาตให้ลงทะเบียนเรียนเป็นชุดวิชาเลือกเสรี

สำหรับนักศึกษาทุกสาขาวิชา ไม่อนุญาตให้นักศึกษาในเรียนจำลองทะเบียนเรียน และห้ามลงทะเบียนเพิ่มชุดวิชา



ชุดวิชาที่เปิดให้ลงทะเบียนเรียนภาคการศึกษาที่ 2/2568 (ต่อ)

รหัสชุดวิชา/ชื่อชุดวิชา (แผน ก1)	แผนการศึกษา	(1) สื่อการศึกษา (บาท)	(2) วัสดุกิจกรรม (บาท)	รวมค่าชุดวิชา และค่าวัสดุการศึกษา (1)+(2) (บาท)		
				1 = ซื้อ	2 = ไม่ซื้อ	
15336	การจัดการนวัตกรรมการสื่อสารองค์กรเชิงกลยุทธ์	ก1, ก2	-	-	1,000	300
16339	การรายงานข่าวและการบรรณาธิการ	ก1	100	-	1,100	300
16343	การเขียนบทวิทยุกระจายเสียง	ก1	-	-	1,000	300
16351	ทฤษฎีและการวิจารณ์ภาพยนตร์	ก1	-	-	1,000	300
16354	สื่อโฆษณา	ก1	-	-	1,000	300
16356	กลยุทธ์การประชาสัมพันธ์	ก1	100	-	1,100	300
16412	ประสบการณ์วิชาชีพนิเทศศาสตร์	ก1	100	1,000	2,100	1,300
16418	การบริหารงานวิทยุกระจายเสียง	ก1	-	-	1,000	300
16419	การจัดรายการโทรทัศน์	ก1	-	-	1,000	300
16421	การบริหารงานโทรทัศน์	ก1	-	-	1,000	300
16423	การผลิตภาพยนตร์ชั้นสูง	ก1	100	3,700	4,800	4,000
16424	การบริหารงานภาพยนตร์	ก1	-	-	1,000	300
16427	การบริหารงานโฆษณา	ก1	-	-	1,000	300
16430	การบริหารงานประชาสัมพันธ์	ก1	-	-	1,000	300
16441	การผลิตและเผยแพร่งานวารสารศาสตร์	ก1	100	3,200	4,300	3,500
16442	การบริหารงานสื่อสิ่งพิมพ์	ก1	-	-	1,000	300
16446	การผลิตรายการวิทยุกระจายเสียง	ก1	100	3,500	4,600	3,800
16449	การสร้างสรรค์และการผลิตรายการโทรทัศน์ชั้นสูง	ก1	-	4,800	5,800	5,100
16455	การสร้างสรรค์คอนเทนต์และสตรีมมิ่ง	ก1	100	3,200	4,300	3,500
16458	การสร้างสรรค์และผลิตงานประชาสัมพันธ์	ก1	-	2,400	3,400	2,700
16462	ความรู้และทักษะการสื่อสารชุมชน	ก1	-	-	1,000	300
16463	การวางแผน การออกแบบ และการผลิตสื่อชุมชน	ก1	-	4,000	5,000	4,300
16466	การประกอบกิจการสื่อสารในยุคดิจิทัล	ก1, ก2	100	-	1,100	300
20201	พัฒนศึกษา	ก1	-	-	1,000	300
20202	วิทยาการการสอน	ก1	-	-	1,000	300
20301	เทคโนโลยีและสื่อสารการศึกษา	ก1, ก2	-	-	1,000	300
20302	สถิติ วิจัย และประเมินผลการศึกษา	ก1, ก2	100	-	1,100	300
20303	จิตวิทยาและวิทยาการการเรียนรู้	ก1, ก2	100	-	1,100	300
20304	พื้นฐานวิชาชีพศึกษาศาสตร์	ก1	-	-	1,000	300
20308	การบริหารจัดการเรียนการสอน	ก1	-	-	1,000	300
21004	ครอบครัวศึกษากับการพัฒนาเด็กปฐมวัย	ก1	-	-	1,000	300
21005	การประเมินและสร้างเสริมพฤติกรรมเด็กปฐมวัย	ก1, ก2	100	-	1,100	300
21009	การจัดสภาพแวดล้อมเพื่อพัฒนาเด็กปฐมวัย	ก1	-	-	1,000	300
21010	การดูแลเด็กปฐมวัยที่มีความต้องการพิเศษ	ก1	-	-	1,000	300
21328	นวัตกรรม สื่อและเทคโนโลยีการศึกษาสำหรับเด็กปฐมวัย	ก1, ก3	100	-	1,100	300
21329	การพัฒนาเด็กปฐมวัยด้านร่างกาย อารมณ์-จิตใจ และสังคม	ก1, ก2	100	-	1,100	300
21426	ประสบการณ์วิชาชีพการพัฒนาเด็กปฐมวัย	ก1	-	1,000	2,000	1,300

## ชุดวิชาที่เปิดให้ลงทะเบียนเรียนภาคการศึกษาที่ 2/2568 (ต่อ)

รหัสชุดวิชา/ชื่อชุดวิชา (แผน ก1)	แผนการศึกษา	(1) สื่อการศึกษา (บาท)	(2) วัสดุกิจกรรม (บาท)	รวมค่าชุดวิชา และค่าวัสดุการศึกษา (1)+(2) (บาท)		
				1 = ชื้อ	2 = ไม่ซื้อ	
24401	จิตวิทยาและสังคมวิทยาพื้นฐานเพื่อการวัดและประเมินผลการศึกษา	ก1	-	-	1,000	300
24407	ประสบการณ์วิชาชีพการวัดและประเมินผลการศึกษา	ก1	-	1,000	2,000	1,300
24411	การพัฒนาเครื่องมือวัดด้านพุทธิพิสัย	ก1	100	-	1,100	300
24412	การพัฒนาเครื่องมือวัดด้านเจตพิสัยและทักษะพิสัย	ก1	-	-	1,000	300
24417	การบริหารงานการวัดและประเมินผลการศึกษา	ก1	-	-	1,000	300
25301	จิตวิทยาและสังคมวิทยาพื้นฐานเพื่อการแนะแนวและการปรึกษาเชิงจิตวิทยา	ก1	100	-	1,100	300
25303	การแนะแนวและการปรึกษาเชิงจิตวิทยากับคุณภาพชีวิต	ก1	-	-	1,000	300
25405	เทคนิคการปรึกษาเบื้องต้น	ก1	100	-	1,100	300
25411	ประสบการณ์วิชาชีพการแนะแนวและการปรึกษาเชิงจิตวิทยา	ก1	-	1,000	2,000	1,300
26004	การบริหารและจัดการเรียนรู้สำหรับผู้สูงอายุ	ก1	100	-	1,100	300
26005	กรณีศึกษาการจัดการกิจกรรมการเรียนรู้สำหรับผู้สูงอายุ	ก1	100	-	1,100	300
26302	การจัดการศึกษานอกระบบเพื่อการเรียนรู้ในชุมชน	ก1	-	-	1,000	300
26404	หลักการเรียนรู้และเทคนิคการฝึกอบรม	ก1	100	-	1,100	300
26405	การเรียนรู้ทางไกล	ก1	-	-	1,000	300
26406	การพัฒนาและการใช้สื่อการเรียนรู้เพื่อการเรียนรู้ตลอดชีวิต	ก1	-	-	1,000	300
26407	ประสบการณ์วิชาชีพการเรียนรู้ตลอดชีวิต	ก1	100	1,000	2,100	1,300
27102	เทคโนโลยีทางการสอน	ก1	-	-	1,000	300
27103	สื่อการศึกษาพัฒนาสรร	ก1, ก2	-	-	1,000	300
27112	การบริหารศูนย์สื่อการศึกษา	ก1	-	-	1,000	300
27117	เทคโนโลยีการจัดการศึกษา	ก1	100	-	1,100	300
27416	ประสบการณ์วิชาชีพเทคโนโลยีและสื่อสารการศึกษา	ก1	-	1,000	2,000	1,300
30201	ความรู้เบื้องต้นเกี่ยวกับการบริหาร	ก1	-	-	1,000	300
30204	องค์การและการจัดการ	ก1	-	-	1,000	300
30205	คณิตศาสตร์และสถิติ	ก1, ก2	100	-	1,100	300
30206	กฎหมายธุรกิจและการภาษีอากร	ก1	100	-	1,100	300
30208	การบัญชีการเงินและการบัญชีเพื่อการจัดการ	ก1, ก3	100	-	1,100	300
30209	การเงินธุรกิจและกฎหมายธุรกิจ	ก1	100	-	1,100	300
30210	หลักการตลาดและการจัดการการดำเนินงาน	ก1	100	-	1,100	300
30211	องค์การและการจัดการ และการจัดการทรัพยากรมนุษย์	ก1, ก2	100	-	1,100	300
30212	คณิตศาสตร์ สถิติธุรกิจ และการวิเคราะห์เชิงปริมาณเพื่อการตัดสินใจ	ก1, ก2	100	-	1,100	300
31303	การจัดการงานสนาม	ก1	-	-	1,000	300
31309	ทฤษฎีและปฏิบัติการจัดการงานสนามในงานก่อสร้าง	ก1	100	900	2,000	1,200
31401	การควบคุมและการตรวจงานก่อสร้าง	ก1	100	-	1,100	300
31406	ประสบการณ์วิชาชีพจัดการงานก่อสร้าง	ก1	-	1,000	2,000	1,300
31407	เทคโนโลยีการก่อสร้างขนาดใหญ่	ก1	-	-	1,000	300
31410	การจัดการงานก่อสร้างอย่างยั่งยืน	ก1	100	-	1,100	300



ชุดวิชาที่เปิดให้ลงทะเบียนเรียนภาคการศึกษาที่ 2/2568 (ต่อ)

รหัสชุดวิชา/ชื่อชุดวิชา (แผน ก1)	แผนการศึกษา	(1) สื่อการศึกษา (บาท)	(2) วัสดุกิจกรรม (บาท)	รวมค่าชุดวิชา และค่าวัสดุการศึกษา (1)+(2) (บาท)		
				1 = ชื้อ	2 = ไม่ซื้อ	
31412	ทฤษฎีและปฏิบัติการควบคุมและการตรวจงานก่อสร้าง	ก1	100	900	2,000	1,200
31414	โครงการด้านการจัดการงานก่อสร้างและประสบการณ์วิชาชีพ การจัดการงานก่อสร้าง	ก1	100	2,800	3,900	3,100
32201	คณิตศาสตร์และสถิติเพื่อธุรกิจ	ก1	-	-	1,000	300
32204	การบัญชีขั้นต้น	ก1	-	-	1,000	300
32205	การบัญชีขั้นกลาง 2	ก1	-	-	1,000	300
32206	เทคนิคเชิงปริมาณเพื่อการจัดการ	ก1, ก2	100	-	1,100	300
32207	การบัญชีขั้นกลาง 1 และระบบสารสนเทศทางการบัญชี	ก1, ก2	100	-	1,100	300
32208	การบัญชีขั้นกลาง 2 รายงานการเงินและการวิเคราะห์งบการเงิน	ก1, ก2	100	-	1,100	300
32209	การบัญชีขั้นต้นและหลักเบื้องต้นเกี่ยวกับระบบสารสนเทศ	ก1, ก2	100	-	1,100	300
32210	องค์การและการจัดการและการจัดการเชิงกลยุทธ์	ก1	100	-	1,100	300
32301	การจัดการการผลิตและปฏิบัติการ	ก1	-	-	1,000	300
32302	การจัดการการตลาด	ก1, ก2	100	-	1,100	300
32303	การจัดการการเงิน	ก1	100	-	1,100	300
32304	การจัดการทรัพยากรมนุษย์	ก1, ก2	100	-	1,100	300
32311	การบัญชีต้นทุนและการบัญชีเพื่อการจัดการ	ก1, ก2	100	-	1,100	300
32314	การบัญชีขั้นสูง 1 และการบัญชีขั้นสูง 2	ก1, ก2	100	-	1,100	300
32316	การจัดการการขายและงานขาย การสร้างสรรค์แบรนด์บุคคล และการจัดการลูกค้าสัมพันธ์	ก1	100	-	1,100	300
32319	การสื่อสารและการเจรจาต่อรองทางธุรกิจสมัยใหม่	ก1, ก2	100	-	1,100	300
32320	การบัญชีขั้นกลาง 1	ก1	-	-	1,000	300
32321	ระบบสารสนเทศทางการบัญชี	ก1	-	-	1,000	300
32323	ซอฟต์แวร์คอมพิวเตอร์เพื่อการตัดสินใจทางการจัดการ	ก1	100	2,500	3,600	2,800
32324	การสอบบัญชีและการตรวจสอบภายใน	ก1	100	-	1,100	300
32325	ระบบสารสนเทศเพื่อการจัดการและการจัดการความรู้	ก1	100	-	1,100	300
32326	การจัดการเชิงกลยุทธ์และการจัดการนวัตกรรม	ก1, ก2	100	-	1,100	300
32327	การจัดการคุณภาพและผลิตภาพ	ก1	-	-	1,000	300
32331	เทคโนโลยีทางการเงินและการศึกษาความเป็นไปได้ของโครงการ	ก1	100	-	1,100	300
32332	การจัดการความเสี่ยงและหลักการประกันภัย	ก1	100	-	1,100	300
32333	พฤติกรรมผู้บริโภคและการวิจัยการตลาด	ก1, ก3	100	-	1,100	300
32334	ระบบสารสนเทศทางการตลาด และการวิจัยการตลาดและการศึกษา ความเป็นไปได้	ก1	100	-	1,100	300
32335	ความรู้เบื้องต้นเกี่ยวกับการท่องเที่ยวและอุตสาหกรรมท่องเที่ยว	ก1	100	-	1,100	300
32336	การจัดการทรัพยากรการท่องเที่ยวไทยอย่างยั่งยืน	ก1	100	-	1,100	300
32337	การจัดการการตลาดเพื่อการท่องเที่ยวและการโรงแรม	ก1	100	-	1,100	300
32339	การจัดการการเงิน การตลาด และการดำเนินงาน	ก1, ก2	100	-	1,100	300
32340	การเงินส่วนบุคคลและการภาษีอากร	ก1	100	-	1,100	300

## ชุดวิชาที่เปิดให้ลงทะเบียนเรียนภาคการศึกษาที่ 2/2568 (ต่อ)

รหัสชุดวิชา/ชื่อชุดวิชา (แผน ก1)	แผนการศึกษา	(1) สื่อการศึกษา (บาท)	(2) วัสดุกิจกรรม (บาท)	รวมค่าชุดวิชา และค่าวัสดุการศึกษา (1)+(2) (บาท)	
				1 = ชื้อ	2 = ไม่ซื้อ
32343	ก1	100	-	1,100	300
32344	ก1, ก2	100	-	1,100	300
32361	ก1	-	-	1,000	300
32401	ก1	-	-	1,000	300
32408	ก1	-	-	1,000	300
32414	ก1	100	-	1,100	300
32429	ก1	-	-	1,000	300
32432	ก1, ก3	100	-	1,100	300
32435	ก1	-	1,000	2,000	1,300
32443	ก1	100	-	1,100	300
32444	ก1	-	-	1,000	300
32446	ก1	100	-	1,100	300
32447	ก1	100	-	1,100	300
32452	ก1	100	-	1,100	300
32454	ก1	100	-	1,100	300
32456	ก1	100	1,000	2,100	1,300
32474	ก1, ก2	100	-	1,100	300
32475	ก1	100	-	1,100	300
32476	ก1	100	-	1,100	300
32478	ก1	100	-	1,100	300
32480	ก1	-	2,300	3,300	2,600
32482	ก1	-	1,000	2,000	1,300
32483	ก1	100	1,000	2,100	1,300
32485	ก1	100	7,000	8,100	7,300
32487	ก1	-	-	1,000	300
32489	ก1	-	-	1,000	300
32490	ก1	100	-	1,100	300
32493	ก1, ก2	100	-	1,100	300
32495	ก1	100	1,000	2,100	1,300
33201	ก1, ก2	100	-	1,100	300
33202	ก1	-	-	1,000	300
33206	ก1	100	-	1,100	300
33207	ก1, ก2	100	-	1,100	300

หมายเหตุ 1. ๑ เป็นชุดวิชาของหลักสูตรรัฐประศาสนศาสตรบัณฑิต วิชาเอกการบริหารการปกครองท้องถิ่น

2. (ปป) เป็นชุดวิชาที่มีการปรับปรุงเอกสารการสอน ดังนั้นนักศึกษาต้องสั่งซื้อวัสดุการศึกษาในชุดวิชาดังกล่าวในภาคการศึกษาที่ 2/2568



ชุดวิชาที่เปิดให้ลงทะเบียนเรียนภาคการศึกษาที่ 2/2568 (ต่อ)

รหัสชุดวิชา/ชื่อชุดวิชา (แผน ก1)	แผนการศึกษา	(1) สื่อการศึกษา (บาท)	(2) วัสดุกิจกรรม (บาท)	รวมค่าชุดวิชา และค่าวัสดุการศึกษา (1)+(2) (บาท)		
				1 = ซื้อ	2 = ไม่ซื้อ	
33208	แนวคิดและทฤษฎีทางรัฐประศาสนศาสตร์	ก1, ก2	-	-	1,000	300
33209	สัมมนากฎหมายสำหรับนักปกครองท้องถิ่น ๑	ก1	100	-	1,100	300
33210	สัมมนาการบริหารการปกครองท้องถิ่น ๑	ก1	100	-	1,100	300
33302	หลักกฎหมายเกี่ยวกับการบริหารราชการไทย	ก1, ก2	100	-	1,100	300
33303	นโยบายสาธารณะและการวางแผน	ก1, ก2	100	-	1,100	300
33304	การวิจัยทางรัฐประศาสนศาสตร์	ก1, ก2	100	-	1,100	300
33305	กฎหมายแพ่ง พาณิชย และที่ดินสำหรับนักปกครองท้องถิ่น ๑	ก1	100	-	1,100	300
33307	กฎหมายเกี่ยวกับการปฏิบัติงานสำหรับนักปกครองท้องถิ่น ๑	ก1	100	-	1,100	300
33308	นโยบายสาธารณะและการวางแผนการปกครองท้องถิ่น ๑	ก1	-	-	1,000	300
33312	หลักปรัชญาเศรษฐกิจพอเพียง และการจัดการการเกษตรทรัพยากรธรรมชาติ สิ่งแวดล้อม ๑	ก1	100	-	1,100	300
33401	ประสบการณ์วิชาชีพบริหารรัฐกิจ	ก1	100	1,000	2,100	1,300
33410	การพัฒนาทรัพยากรมนุษย์	ก1	100	-	1,100	300
33411	การแรงงานสัมพันธ์	ก1	-	-	1,000	300
33412	การวางแผนทรัพยากรมนุษย์	ก1, ก2	-	-	1,000	300
33420	การบริหารราชการส่วนภูมิภาค	ก1	-	-	1,000	300
33422	การบริหารการพัฒนาเมืองและเมืองอัจฉริยะ	ก1, ก2	100	-	1,100	300
33424	การบริหารการพัฒนาและการพัฒนาการบริหาร	ก1	-	-	1,000	300
33432	การบริหารสำนักงาน	ก1	100	-	1,100	300
33434	กฎหมายเกี่ยวกับงานราชทัณฑ์	ก1	-	-	1,000	300
33436	การปฏิบัติต่อผู้กระทำความผิด	ก1	-	-	1,000	300
33437	การบริหารงานราชทัณฑ์	ก1	-	-	1,000	300
33438	ระบบสารสนเทศเพื่อการจัดเก็บภาษี	ก1	-	-	1,000	300
33440	การบริหารงานสรรพสามิต	ก1	-	-	1,000	300
33441	การตรวจสอบ และการควบคุมการจัดเก็บภาษี	ก1	-	-	1,000	300
33442	การจัดการเชิงกลยุทธ์ในภาครัฐ	ก1, ก2	100	-	1,100	300
33444	การบริหารองค์กรภาครัฐและเอกชน	ก1, ก2	100	-	1,100	300
33445	ประสบการณ์วิชาชีพการบริหารการปกครองท้องถิ่น ๑	ก1	100	1,000	2,100	1,300
33446	นโยบาย แผน และโครงการท้องถิ่น	ก1	-	-	1,000	300
40101	ความรู้เบื้องต้นเกี่ยวกับกฎหมายทั่วไป (ปป)	ก1, ก3	-	-	1,000	300
40205	กฎหมายธุรกิจ	ก1	100	-	1,100	300
41004	เสริมประสบการณ์ผู้นำชุมชน	ก1	100	1,000	2,100	1,300
41005	การคุ้มครองสิทธิและเสรีภาพของประชาชน	ก1	-	-	1,000	300

หมายเหตุ 1. (ปป) เป็นชุดวิชาที่มีการปรับปรุงเอกสารการสอน ดังนั้นนักศึกษาต้องสั่งซื้อวัสดุการศึกษาในชุดวิชาดังกล่าวในภาคการศึกษาที่ 2/2568

2. ๑ เป็นชุดวิชาของหลักสูตรรัฐประศาสนศาสตรบัณฑิต วิชาเอกการบริหารการปกครองท้องถิ่น

## ชุดวิชาที่เปิดให้ลงทะเบียนเรียนภาคการศึกษาที่ 2/2568 (ต่อ)

รหัสชุดวิชา/ชื่อชุดวิชา (แผน ก1)	แผนการศึกษา	(1) สื่อการศึกษา (บาท)	(2) วัสดุกิจกรรม (บาท)	รวมค่าชุดวิชา และค่าวัสดุการศึกษา (1)+(2) (บาท)		
				1 = ชื้อ	2 = ไม่ซื้อ	
41006	การบริหารองค์กรปกครองส่วนท้องถิ่น	ก1	-	-	1,000	300
41007	การพัฒนาผลิตภัณฑ์ชุมชน	ก1	-	-	1,000	300
41008	การจัดการการเกษตร ทรัพยากรธรรมชาติ และสิ่งแวดล้อม	ก1	-	-	1,000	300
41201	กฎหมายมหาชน	ก1, ก2	100	-	1,100	300
41211	กฎหมายแพ่ง 1: บุคคล นิติกรรม สัญญา	ก1	100	-	1,100	300
41212	กฎหมายแพ่ง 2: หนี้ ละเมิด	ก1, ก2	100	-	1,100	300
41213	กฎหมายว่าด้วยทรัพย์สิน	ก1, ก3	-	-	1,000	300
41214	กฎหมายแพ่งว่าด้วยบุคคล นิติกรรม และหนี้	ก1, ก2	100	-	1,100	300
41215	กฎหมายแพ่งว่าด้วยละเมิดและทรัพย์สิน	ก1, ก3	100	-	1,100	300
41216	กฎหมายอาญา: ภาคบทบัญญัติทั่วไป ความผิด และโทษ	ก1, ก3	100	-	1,100	300
41217	หลักกฎหมายมหาชนและกฎหมายรัฐธรรมนูญ	ก1, ก2	100	-	1,100	300
41218	กฎหมายพาณิชย์และธุรกิจ 1	ก1, ก3	100	-	1,100	300
41231	กฎหมายอาญา 1: ภาคบทบัญญัติทั่วไป	ก1	100	-	1,100	300
41232	กฎหมายอาญา 2: ภาคความผิด	ก1, ก2	100	-	1,100	300
41312	กฎหมายวิธีพิจารณาความแพ่ง	ก1, ก2	100	-	1,100	300
41313	กฎหมายวิธีพิจารณาความอาญาและกฎหมายลักษณะพยานหลักฐาน	ก1, ก3	100	-	1,100	300
41314	กฎหมายพาณิชย์และธุรกิจ 2	ก1, ก2	100	-	1,100	300
41323	กฎหมายพาณิชย์ 3: ประกันด้วยบุคคลและทรัพย์สิน ตัวเงิน	ก1, ก2	100	-	1,100	300
41324	กฎหมายพาณิชย์ 4: หุ้นส่วน บริษัท	ก1	100	-	1,100	300
41341	กฎหมายวิธีสบัญญัติ 1: หลักทั่วไปในวิธีพิจารณาความแพ่ง	ก1, ก2	100	-	1,100	300
41342	กฎหมายวิธีสบัญญัติ 2: วิธีพิจารณาความแพ่งและกฎหมายล้มละลาย	ก1, ก3	100	-	1,100	300
41343	กฎหมายวิธีสบัญญัติ 3: วิธีพิจารณาความอาญา	ก1, ก3	100	-	1,100	300
41401	ภาษาอังกฤษสำหรับนักกฎหมาย (ปป)	ก1, ก3	-	-	1,000	300
41402	ระบบกฎหมายไทยและต่างประเทศ	ก1	-	-	1,000	300
41403	กฎหมายเกี่ยวกับการเปลี่ยนแปลงทางสังคม	ก1, ก3	100	-	1,100	300
41404	กฎหมายแรงงาน	ก1, ก3	100	-	1,100	300
41405	กฎหมายสิ่งแวดล้อม	ก1	-	-	1,000	300
41431	การบริหารงานยุติธรรม	ก1	-	-	1,000	300
41444	ประสบการณ์วิชาชีพกฎหมาย (ปป)	ก1	-	1,000	2,000	1,300
41451	กฎหมายระหว่างประเทศ	ก1, ก2	100	-	1,100	300
41455	กฎหมายทรัพย์สินทางปัญญา	ก1, ก3	100	-	1,100	300
41458	อาชญากรรมทางธุรกิจ	ก1	-	-	1,000	300
41463	องค์ความรู้ด้านกระบวนการยุติธรรม หลักสิทธิมนุษยชน และหลักธรรมาภิบาล	ก1, ก3	100	-	1,100	300
50102	วิทยาศาสตร์ชีวภาพ	ก1, ก2	100	-	1,100	300
50103	สถิติและการวิจัยสำหรับวิทยาศาสตร์สุขภาพ	ก1, ก2	100	-	1,100	300

หมายเหตุ (ปป) เป็นชุดวิชาที่มีการปรับปรุงเอกสารการสอน ดังนั้นนักศึกษาต้องสั่งซื้อวัสดุการศึกษาในชุดวิชาดังกล่าวในภาคการศึกษาที่ 2/2568



ชุดวิชาที่เปิดให้ลงทะเบียนเรียนภาคการศึกษาที่ 2/2568 (ต่อ)

รหัสชุดวิชา/ชื่อชุดวิชา (แผน ก1)	แผนการศึกษา	(1) สื่อการศึกษา (บาท)	(2) วัสดุกิจกรรม (บาท)	รวมค่าชุดวิชา และค่าวัสดุการศึกษา (1)+(2) (บาท)		
				1 = ชื้อ	2 = ไม่ซื้อ	
51107	ชีวเคมี โภชนศาสตร์ และโภชนบำบัดสำหรับพยาบาล	ก1, ก2	100	-	1,100	300
51110	การพยาบาลผู้ใหญ่	ก1	100	-	1,100	300
51111	การฝึกปฏิบัติการพยาบาลผู้ใหญ่	ก1	-	5,300	6,300	5,600
51209	การพยาบาลเด็ก วัยรุ่น และการฝึกปฏิบัติการพยาบาล	ก1	100	3,800	4,900	4,100
51212	การพยาบาลมารดา ทารก การผดุงครรภ์ และการฝึกปฏิบัติการพยาบาล 2	ก1	100	3,000	4,100	3,300
****51313	การฝึกปฏิบัติการพยาบาลที่เลือกสรร	ก1	-	5,300	6,300	5,600
51314	ประสบการณ์วิชาชีพการพยาบาล	ก1	-	1,000	2,000	1,300
52203	อนามัยสิ่งแวดล้อม	ก1, ก2	100	-	1,100	300
52204	กฎหมายและจรรยาบรรณวิชาชีพการสาธารณสุข	ก1	100	-	1,100	300
52304	โภชนศาสตร์สาธารณสุข	ก1	-	-	1,000	300
52305	อาชีวอนามัยและความปลอดภัย	ก1, ก2	100	-	1,100	300
52308	พัฒนาการของมนุษย์และสุขภาพ	ก1	-	-	1,000	300
*52310	การฝึกปฏิบัติงานสาธารณสุขในชุมชน	ก1	-	3,500	4,500	3,800
52312	อนามัยครอบครัวกับงานสาธารณสุข	ก1	100	-	1,100	300
52314	การป้องกันและควบคุมโรคทางสาธารณสุข	ก1	100	-	1,100	300
52402	ประสบการณ์วิชาชีพสาธารณสุข	ก1	100	1,000	2,100	1,300
**52405	การฝึกงานวิชาชีพสาธารณสุขในชุมชน	ก1	100	6,200	6,600	6,500
52407	การวางแผนและประเมินผลงานสาธารณสุข	ก1	-	-	1,000	300
***52408	การสัมมนาเพื่อพัฒนาทักษะด้านสาธารณสุข	ก1	-	2,300	2,600	2,600
53202	การสาธารณสุขชุมชน	ก1	100	-	1,100	300
54106	พิษวิทยาและอาชีวเวชศาสตร์	ก1	-	-	1,000	300
54111	ประสบการณ์วิชาชีพอาชีวอนามัยและความปลอดภัย	ก1	-	1,000	2,000	1,300
54112	ระบบสุขภาพและวิทยาการระบาดด้านอาชีวอนามัยและความปลอดภัย	ก1	-	-	1,000	300
54114	สุขศาสตร์อุตสาหกรรม: การควบคุม	ก1	-	-	1,000	300
54116	เทคโนโลยีความปลอดภัย	ก1	-	-	1,000	300
54117	คณิตศาสตร์พื้นฐาน	ก1	-	-	1,000	300
54119	ชีวิตดีและระเบียบวิธีวิจัยสำหรับงานสาธารณสุข	ก1	-	-	1,000	300
54123	วิทยาศาสตร์ชีวภาพสำหรับงานสาธารณสุข	ก1	100	-	1,100	300

หมายเหตุ 1. \* นักศึกษาหลักสูตรสาธารณสุขศาสตรบัณฑิต (รหัสวิชาเอก 50174) ต้องลงทะเบียนเรียนชุดวิชา 52311 (เปิดสอนในภาคการศึกษาที่ 1/2568)

ก่อนลงทะเบียนชุดวิชา 52310

- \*\* ชุดวิชา 52405 เป็นชุดวิชาที่มีการฝึกปฏิบัติเสริมทักษะ ไม่ผลิตเอกสารการสอนแต่มีคู่มือการฝึกปฏิบัติ ไม่มีการสอบภาคทฤษฎี และไม่เปิดในตารางสอบซ่อม เป็นชุดวิชาที่ต้องสอบผ่านชุดวิชา 52404 ก่อนการลงทะเบียนเรียน และเหลือไม่เกิน 3 ชุดวิชาสุดท้าย ก่อนจบการศึกษา
- \*\*\* ชุดวิชา 52408 เป็นชุดวิชาที่มีการฝึกปฏิบัติเสริมทักษะ ไม่ผลิตเอกสารการสอนแต่มีคู่มือการฝึกปฏิบัติ ไม่มีการสอบภาคทฤษฎี และไม่เปิดในตารางสอบซ่อม และนักศึกษาต้องเคยลงทะเบียนเรียนชุดวิชา 50103, 52203, 52302, 52305, 52314, 52406 มาแล้ว จึงจะมีสิทธิลงทะเบียน
- \*\*\*\*ชุดวิชา 51313 นักศึกษาต้องเคยลงทะเบียนเรียนชุดวิชา 51109, 51111, 51209, 51210, 51211, 51212, 51311, 51312 มาแล้ว จึงจะมีสิทธิลงทะเบียน

## ชุดวิชาที่เปิดให้ลงทะเบียนเรียนภาคการศึกษาที่ 2/2568 (ต่อ)

รหัสชุดวิชา/ชื่อชุดวิชา (แผน ก1)	แผนการศึกษา	(1) สื่อการศึกษา (บาท)	(2) วัสดุกิจกรรม (บาท)	รวมค่าชุดวิชา และค่าวัสดุการศึกษา (1)+(2) (บาท)		
				1 = ชื้อ	2 = ไม่ซื้อ	
54124	ระบบสุขภาพและวิทยาการระบาด (ปป)	ก1	-	-	1,000	300
54125	การตรวจวัดและประเมินทางสุขศาสตร์อุตสาหกรรม	ก1	100	3,200	4,300	3,500
54128	เทคโนโลยีการป้องกันและควบคุมทางสุขศาสตร์อุตสาหกรรม	ก1, ก2	100	-	1,100	300
54129	พื้นฐานวิศวกรรมในงานอาชีพอนามัยและความปลอดภัย	ก1, ก2	100	-	1,100	300
54130	เทคโนโลยีการจัดการอาชีพอนามัยและความปลอดภัย	ก1	100	-	1,100	300
54133	พิษวิทยาและเวชศาสตร์ป้องกัน	ก1	100	-	1,100	300
54134	การยศาสตร์และจิตวิทยาอุตสาหกรรม	ก1	100	-	1,100	300
54135	ประสบการณ์วิชาชีพอาชีพอนามัย ความปลอดภัยและสภาพแวดล้อม ในการทำงาน	ก1	100	2,000	3,100	2,300
55101	ชีววิทยา เคมีและชีวเคมีสำหรับการแพทย์แผนไทย	ก1	100	-	1,100	300
55204	เคมีเภสัชวัตถุ เภสัชวิทยาและพิษวิทยาสำหรับการแพทย์แผนไทย	ก1	100	6,700	7,800	7,000
55301	การวิจัยสำหรับการแพทย์แผนไทย	ก1	-	-	1,000	300
55305	ธรรมานามัย	ก1	-	-	1,000	300
55306	เภสัชพฤกษศาสตร์	ก1	-	-	1,000	300
55307	การฝึกปฏิบัติเภสัชพฤกษศาสตร์และเภสัชกรรมแผนไทย	ก1	-	6,000	7,000	6,300
55308	เวชกรรมแผนไทย	ก1	-	-	1,000	300
55312	ประสบการณ์วิชาชีพการแพทย์แผนไทย	ก1	-	3,800	4,800	4,100
55315	นวดแผนไทย 2	ก1	100	6,200	7,300	6,500
55316	การฝึกปฏิบัตินวดแผนไทย	ก1	-	6,000	7,000	6,300
55318	เวชกรรมแผนไทย 2	ก1	-	5,800	6,800	6,100
55321	เภสัชกรรมแผนไทย 2	ก1	-	5,000	6,000	5,300
*55323	เภสัชพฤกษศาสตร์	ก1	-	-	1,000	300
*55324	การฝึกปฏิบัติเภสัชพฤกษศาสตร์และเภสัชกรรมแผนไทย	ก1	-	6,000	7,000	6,300
55326	ประสบการณ์วิชาชีพการแพทย์แผนไทย	ก1	100	3,800	4,900	4,100
*55329	นวดแผนไทย 2	ก1	-	6,200	7,200	6,500
*55330	การฝึกปฏิบัตินวดแผนไทย	ก1	-	6,000	7,000	6,300
*55332	เวชกรรมแผนไทย 2	ก1	-	5,800	6,800	6,100
*55334	เภสัชกรรมแผนไทย 2	ก1	-	5,000	6,000	5,300
60120	หลักเศรษฐศาสตร์เบื้องต้น	ก1, ก2	100	-	1,100	300
60340	เศรษฐศาสตร์ระหว่างประเทศ	ก1	100	-	1,100	300
60341	ไทยในเศรษฐกิจโลก	ก1, ก2	100	-	1,100	300
60410	เศรษฐมิติและการประยุกต์	ก1, ก2	100	-	1,100	300
60424	เศรษฐศาสตร์การเงินและการคลัง	ก1	100	-	1,100	300
60434	วิธีการวิจัยและเทคโนโลยีสารสนเทศสำหรับการศึกษาศรษฐศาสตร์	ก1, ก2	100	-	1,100	300
60436	สถาบันการเงินและการลงทุน	ก1	-	-	1,000	300

หมายเหตุ 1. \* เป็นชุดวิชาสำหรับนักศึกษาหลักสูตรการแพทย์แผนไทยบัณฑิต (วิชาเอก 50424 หลักสูตร พ.ศ. 2556)

2. (ปป) เป็นชุดวิชาที่มีการปรับปรุงเอกสารการสอน ดังนั้นนักศึกษาต้องสั่งซื้อวัสดุการศึกษาในชุดวิชาดังกล่าวในภาคการศึกษาที่ 2/2568



ชุดวิชาที่เปิดให้ลงทะเบียนเรียนภาคการศึกษาที่ 2/2568 (ต่อ)

รหัสชุดวิชา/ชื่อชุดวิชา (แผน ก1)	แผนการศึกษา	(1) สื่อการศึกษา (บาท)	(2) วัสดุกิจกรรม (บาท)	รวมค่าชุดวิชา และค่าวัสดุการศึกษา (1)+(2) (บาท)		
				1 = ชื้อ	2 = ไม่ซื้อ	
60474	เศรษฐศาสตร์อุตสาหกรรม เทคโนโลยีและความจำเริญทางเศรษฐกิจ	ก1	100	-	1,100	300
60499	ประสบการณ์วิชาชีพเศรษฐศาสตร์	ก1	100	1,000	2,100	1,300
61407	เศรษฐศาสตร์การผลิตและการจัดการการตลาด	ก1	100	-	1,100	300
70311	ชีวเคมีพื้นฐาน	ก1	-	-	1,000	300
70314	การผลิตและการใช้อาหาร	ก1	-	-	1,000	300
70323	สุขภาพเด็ก	ก1	-	-	1,000	300
70324	อนามัยครอบครัว	ก1	-	-	1,000	300
70411	อนามัยชุมชน	ก1	-	-	1,000	300
70421	กิจกรรมและประสบการณ์เยาวชน	ก1	-	-	1,000	300
70422	ปัญหาเด็กและเยาวชนกับการส่งเสริมอาชีพ	ก1	-	-	1,000	300
*71101	วิทยาศาสตร์พื้นฐานสำหรับงานอาหารและโภชนาการ	ก1, ก2	100	-	1,100	300
71204	โภชนศึกษาและการสื่อสาร	ก1	100	-	1,100	300
71205	เคมีและจุลชีววิทยาทางอาหาร	ก1	100	3,900	5,000	4,200
71206	พฤติกรรมผู้บริโภคและการคุ้มครองด้านอาหารและโภชนาการ	ก1, ก3	-	-	1,000	300
**71207	หลักการและการประยุกต์วิธีประเมินทางโภชนาการ	ก1	100	600	1,700	900
71314	การพัฒนาผลิตภัณฑ์อาหาร (ปป)	ก1	100	-	1,100	300
***71316	สรีรวิทยาและชีวเคมีทางโภชนาการ	ก1, ก2	100	-	1,100	300
71411	อาหารและโภชนบำบัด	ก1, ก3	-	-	1,000	300
71414	การควบคุมคุณภาพและการประกันคุณภาพอาหาร	ก1	-	-	1,000	300
71415	การจัดบริการอาหารในสถาบัน	ก1	-	-	1,000	300
71416	ประสบการณ์วิชาชีพอาหาร โภชนาการ และการประยุกต์	ก1	100	1,000	2,100	1,300
71417	หลักการจัดการธุรกิจอาหารและร้านอาหาร	ก1	-	-	1,000	300
72101	จิตวิทยาเพื่อการดำรงชีวิต	ก1, ก2	-	-	1,000	300
72203	การจัดการทรัพยากรครอบครัวและชุมชนเพื่อคุณภาพชีวิต	ก1, ก2	-	-	1,000	300
72204	เศรษฐกิจครอบครัว	ก1	-	-	1,000	300
72205	สถิติและการวิจัยด้านพัฒนาการมนุษย์และครอบครัว (ปป)	ก1, ก2	-	-	1,000	300
72303	พัฒนาการวัยผู้ใหญ่และผู้สูงอายุ	ก1	-	-	1,000	300
72304	สวัสดิการสังคมและการจัดการบริการสำหรับครอบครัว	ก1	-	-	1,000	300
72305	การศึกษาชีวิตครอบครัวและชุมชน	ก1	-	-	1,000	300
72402	ประสบการณ์วิชาชีพพัฒนาการมนุษย์และครอบครัว	ก1	-	1,000	2,000	1,300
80111	หลักพื้นฐานการเมืองการปกครองไทย	ก1, ก2	100	-	1,100	300

หมายเหตุ 1. (ปป) เป็นชุดวิชาที่มีการปรับปรุงเอกสารการสอน ดังนั้นนักศึกษาต้องสั่งซื้อวัสดุการศึกษาในชุดวิชาดังกล่าวในภาคการศึกษาที่ 2/2568

2. \* 71101 เป็นชุดวิชาที่มีการส่งกิจกรรมประจำชุดวิชาผ่านระบบการเรียนการสอน e-Learning และไปรษณีย์

ให้นักศึกษาเลือกส่งกิจกรรมประจำชุดวิชาทางใดทางหนึ่ง

3. \*\* 71207 เป็นชุดวิชาที่มีการฝึกปฏิบัติเสริมทักษะ ในรูปแบบออนไลน์ และออนไลน์ (สามารถเลือกได้)

4. \*\*\* 71316 เป็นชุดวิชาที่มีการส่งกิจกรรมประจำชุดวิชาผ่านระบบการเรียนการสอน e-Learning (ไม่มีการส่งกิจกรรมประจำชุดวิชาทางไปรษณีย์)

## ชุดวิชาที่เปิดให้ลงทะเบียนเรียนภาคการศึกษาที่ 2/2568 (ต่อ)

รหัสชุดวิชา/ชื่อชุดวิชา (แผน ก1)	แผนการศึกษา	(1) สื่อการศึกษา (บาท)	(2) วัสดุกิจกรรม (บาท)	รวมค่าชุดวิชา และค่าวัสดุการศึกษา (1)+(2) (บาท)		
				1 = ชื้อ	2 = ไม่ซื้อ	
80202	สถาบันและกระบวนการทางการเมืองไทย	ก1, ก2	100	-	1,100	300
80204	เศรษฐกิจกับการเมืองไทย	ก1, ก3	100	-	1,100	300
80205	พื้นฐานทางสังคมและวัฒนธรรมของการเมืองไทย	ก1, ก3	100	-	1,100	300
80206	ปัญหาการพัฒนาชนบทไทย	ก1	-	-	1,000	300
80207	ปัญหาการเมืองในภูมิภาคและชนกลุ่มน้อยในประเทศไทย	ก1	100	-	1,100	300
80212	หลักพื้นฐานทางรัฐประศาสนศาสตร์และนโยบายสาธารณะ	ก1, ก2	100	-	1,100	300
80410	ประสบการณ์วิชาชีพรัฐศาสตร์	ก1	100	1,000	2,100	1,300
81312	หลักและวิธีการศึกษาทางรัฐประศาสนศาสตร์	ก1, ก2	-	-	1,000	300
81415	การวางนโยบาย โครงการ และการบริหารโครงการ	ก1	-	-	1,000	300
81416	การบริหารงานบุคคลภาครัฐ	ก1	-	-	1,000	300
81417	การบริหารและการพัฒนาองค์กร	ก1	-	-	1,000	300
81427	กฎหมายอาญา สำหรับรัฐศาสตร์	ก1, ก3	100	-	1,100	300
81428	กฎหมายวิธีพิจารณาความอาญา และพยานหลักฐานสำหรับรัฐศาสตร์	ก1, ก2	-	-	1,000	300
82202	การเมืองเปรียบเทียบ	ก1, ก3	100	-	1,100	300
82319	ระบบการเมืองเปรียบเทียบ	ก1	-	-	1,000	300
82321	การเมืองการปกครองของประเทศในเอเชีย	ก1	-	-	1,000	300
82324	เศรษฐกิจและการเมืองระหว่างประเทศ	ก1, ก3	100	-	1,100	300
82326	กฎหมายระหว่างประเทศและองค์การระหว่างประเทศ	ก1	-	-	1,000	300
82327	อาเซียนเบื้องต้น	ก1, ก3	100	-	1,100	300
82329	การทูตและนโยบายต่างประเทศ	ก1	100	-	1,100	300
82425	ลัทธิการเมืองและยุทธศาสตร์ในการพัฒนา	ก1	-	-	1,000	300
82426	การเมืองการปกครองในยุโรปและอเมริกา	ก1, ก2	100	-	1,100	300
82427	การพัฒนามนุษย์ในบริบทโลก	ก1	100	-	1,100	300
82429	การระหว่างประเทศของไทย	ก1, ก2	100	-	1,100	300
83202	ความรู้ทั่วไปทางกฎหมาย สำหรับรัฐศาสตร์	ก1	100	-	1,100	300
83203	ประชาธิปไตยและกระบวนการพัฒนาประชาธิปไตย	ก1, ก2	100	-	1,100	300
90201	การจัดการฟาร์ม	ก1, ก2	100	-	1,100	300
90204	พื้นฐานการเกษตร ทรัพยากรธรรมชาติและสิ่งแวดล้อม	ก1	100	-	1,100	300
90206	เทคโนโลยีเพื่อการจัดการทรัพยากรเกษตรธรรมชาติและสิ่งแวดล้อม	ก1	100	-	1,100	300
90208	คณิตศาสตร์และวิทยาศาสตร์พื้นฐานเพื่อการเกษตร	ก1, ก3	100	-	1,100	300
91110	สารสนเทศและสื่อเพื่อการส่งเสริมและพัฒนาการเกษตร	ก1, ก3	100	-	1,100	300
91202	ระบบนิเวศป่าไม้และการจัดการ	ก1	100	4,100	5,200	4,400
91307	การพัฒนาชุมชนเกษตร	ก1, ก3	100	-	1,100	300
91325	นิเวศวิทยาและการจัดการทรัพยากรธรรมชาติ	ก1	-	-	1,000	300
91326	วนศาสตร์เกษตร	ก1	-	-	1,000	300
91353	การส่งเสริมและพัฒนาการเกษตรเพื่อการพัฒนาที่ยั่งยืน	ก1	100	-	1,100	300



ชุดวิชาที่เปิดให้ลงทะเบียนเรียนภาคการศึกษาที่ 2/2568 (ต่อ)

รหัสชุดวิชา/ชื่อชุดวิชา (แผน ก1)	แผนการศึกษา	(1) สื่อการศึกษา (บาท)	(2) วัสดุกิจกรรม (บาท)	รวมค่าชุดวิชา และค่าวัสดุการศึกษา (1)+(2) (บาท)		
				1 = ชื้อ	2 = ไม่ซื้อ	
91357	พื้นฐานความรู้สิ่งแวดล้อม	ก1	-	-	1,000	300
91363	การจัดการทรัพยากรป่าไม้	ก1	-	-	1,000	300
91365	การจัดการสิ่งแวดล้อม	ก1	100	-	1,100	300
91366	การจัดการทรัพยากรป่าไม้เชิงเศรษฐกิจ	ก1	100	1,000	2,100	1,300
91369	นวัตกรรมการเกษตรเพื่อการส่งเสริมและพัฒนาการเกษตร	ก1, ก3	100	-	1,100	300
91419	การบริหารจัดการทุนเพื่อการส่งเสริมและพัฒนาการเกษตร	ก1, ก3	100	-	1,100	300
91421	ประสบการณ์วิชาชีพส่งเสริมและพัฒนาการเกษตร	ก1	100	1,000	2,100	1,300
91458	การจัดการสิ่งแวดล้อมป่าไม้	ก1	-	100	1,100	400
91464	พืชสวนประดับในการจัดภูมิทัศน์	ก1	-	-	1,000	300
91467	ประสบการณ์วิชาชีพการจัดการทรัพยากรป่าไม้และสิ่งแวดล้อม	ก1	-	1,000	2,000	1,300
91471	ผู้นำ กลุ่ม องค์กร และเครือข่ายทางการเกษตร	ก1, ก3	100	-	1,100	300
92117	สหกรณ์และธุรกิจชุมชนกับการพัฒนาเศรษฐกิจและสังคม	ก1, ก2	100	-	1,100	300
92223	การจัดการการเงินและการภาษีอากรสำหรับสหกรณ์และธุรกิจชุมชน	ก1, ก2	-	-	1,000	300
92311	การจัดการสหกรณ์และธุรกิจชุมชนเชิงกลยุทธ์	ก1	100	-	1,100	300
92320	การจัดการและการทำงานสหกรณ์และธุรกิจชุมชน	ก1	100	-	1,100	300
92411	สารสนเทศและวิธีการวิจัยทางสหกรณ์และธุรกิจชุมชน	ก1	100	-	1,100	300
92425	ประสบการณ์วิชาชีพบริหารธุรกิจสหกรณ์และธุรกิจชุมชน	ก1	100	1,000	2,100	1,300
*93256	การฝึกปฏิบัติเสริมทักษะการผลิตพืช	ก1	100	2,400	3,500	2,700
93257	การจัดการสุขภาพพืช	ก1, ก2	100	-	1,100	300
93337	การปรับปรุงพันธุ์พืชและการขยายพันธุ์พืช	ก1, ก2	100	-	1,100	300
93345	การปรับปรุงพันธุ์และการสืบพันธุ์สัตว์	ก1	100	-	1,100	300
93353	นวัตกรรมและการจัดการผลผลิตพืช (ปป)	ก1	100	-	1,100	300
93355	สุขศาสตร์และการป้องกันโรคสัตว์	ก1	100	-	1,100	300
93442	ประสบการณ์วิชาชีพการจัดการการผลิตพืช	ก1	100	1,000	2,100	1,300
93448	ประสบการณ์วิชาชีพการจัดการการผลิตสัตว์	ก1	100	1,000	2,100	1,300
*93455	การฝึกปฏิบัติการจัดการการผลิตพืช	ก1	100	2,400	3,500	2,700
93456	การจัดการการผลิตธัญพืชและพืชอาหารสัตว์เชิงธุรกิจ (ไม่ ฝึกปฏิบัติ)	ก1	-	-	1,000	300
93459	การจัดการการผลิตไม้ผลและผักเชิงธุรกิจ (ไม่ ฝึกปฏิบัติ)	ก1	-	-	1,000	300
93460	การฝึกปฏิบัติการจัดการการผลิตสัตว์ (มี ฝึกปฏิบัติ)	ก1	-	2,800	3,800	3,100
93463	การจัดการการผลิตสัตว์เคี้ยวเอื้อง (ไม่ ฝึกปฏิบัติ)	ก1	-	-	1,000	300
93465	การจัดการเพาะเลี้ยงสัตว์น้ำ	ก1	-	-	1,000	300
93466	เทคโนโลยีในการจัดการการผลิตสัตว์	ก1	-	-	1,000	300
93467	การจัดการการผลิตไม้ผลเชิงธุรกิจ	ก1	-	-	1,000	300
93468	การจัดการการผลิตผักเชิงธุรกิจ	ก1	-	-	1,000	300

หมายเหตุ 1. (ปป) เป็นชุดวิชาที่มีการปรับปรุงเอกสารการสอน ดังนั้นนักศึกษาต้องสั่งซื้อวัสดุการศึกษาในชุดวิชาดังกล่าวในภาคการศึกษาที่ 2/2568

2. ชุดวิชา \*93256 และ ชุดวิชา \*93455 เป็นชุดวิชาที่มีการฝึกปฏิบัติเสริมทักษะ ไม่อนุญาตให้นักศึกษาในเรียนจำลองทะเบียน 2 ชุดวิชานี้  
ในภาคการศึกษาเดียวกัน

## ชุดวิชาที่เปิดให้ลงทะเบียนเรียนภาคการศึกษาที่ 2/2568 (ต่อ)

รหัสชุดวิชา/ชื่อชุดวิชา (แผน ก1)	แผนการศึกษา	(1) สื่อการศึกษา (บาท)	(2) วัสดุกิจกรรม (บาท)	รวมค่าชุดวิชา และค่าวัสดุการศึกษา (1)+(2) (บาท)		
				1 = ชื้อ	2 = ไม่ซื้อ	
93470	การจัดการภูมิทัศน์เชิงธุรกิจ	ก1	100	-	1,100	300
94330	การจัดการการปฏิบัติการและการแปรรูปสินค้าเกษตร	ก1	100	-	1,100	300
94360	การจัดการการปฏิบัติการและทรัพยากรมนุษย์ ในธุรกิจการเกษตร	ก1	100	-	1,100	300
94433	ประสบการณ์วิชาชีพธุรกิจการเกษตรและการประกอบการ	ก1	100	1,000	2,100	1,300
94461	การเงินธุรกิจการเกษตร	ก1	-	-	1,000	300
94462	ธุรกิจการเกษตรระหว่างประเทศ	ก1	100	-	1,100	300
94463	การบัญชีและการเงินในธุรกิจการเกษตร	ก1	-	-	1,000	300
94464	การจัดการโลจิสติกส์และโซ่อุปทานในธุรกิจการเกษตร	ก1	100	-	1,100	300
96101	คอมพิวเตอร์เบื้องต้น	ก1	-	-	1,000	300
96102	คณิตศาสตร์และสถิติสำหรับวิทยาศาสตร์และเทคโนโลยี	ก1, ก2	100	-	1,100	300
96304	การสื่อสารข้อมูลและระบบเครือข่ายคอมพิวเตอร์	ก1, ก2	100	-	1,100	300
96404	การตรวจสอบระบบงานคอมพิวเตอร์ และการควบคุมภายใน	ก1	-	-	1,000	300
96407	การพัฒนาาระบบสารสนเทศ	ก1	-	-	1,000	300
96408	การจัดการระบบฐานข้อมูล	ก1	100	2,100	3,200	2,400
96410	เทคโนโลยีสารสนเทศสำหรับการบัญชีการเงินและการบัญชีเพื่อการจัดการ	ก1	-	-	1,000	300
97103	ความรู้ทั่วไปเกี่ยวกับบรรจุภัณฑ์	ก1	-	-	1,000	300
97214	วัสดุและการจัดการบรรจุภัณฑ์อย่างยั่งยืน	ก1	100	-	1,100	300
97216	เทคโนโลยีกระบวนการพิมพ์	ก1	-	2,800	3,800	3,100
97217	พื้นฐานทางวิศวกรรมเครื่องกลสำหรับเทคโนโลยีอุตสาหกรรม	ก1, ก2	100	-	1,100	300
97219	วัสดุอุตสาหกรรมและกรรมวิธีการผลิต	ก1, ก2	100	-	1,100	300
97220	การจัดการและการพัฒนาผลิตภัณฑ์ผลิตภัณฑ์	ก1	100	-	1,100	300
97221	ความคิดสร้างสรรค์และการแก้ปัญหาในอุตสาหกรรม	ก1	100	-	1,100	300
97222	การเปลี่ยนผ่านสู่ดิจิทัลสำหรับอุตสาหกรรมและธุรกิจ	ก1	100	-	1,100	300
97314	เทคโนโลยีการวางแผนและการควบคุมทางการผลิตในอุตสาหกรรม	ก1, ก2	-	-	1,000	300
97316	เทคโนโลยีในการออกแบบผลิตภัณฑ์และกระบวนการผลิตในอุตสาหกรรม	ก1	100	5,900	7,000	6,200
97318	การออกแบบทางการพิมพ์และบรรจุภัณฑ์	ก1	-	3,200	4,200	3,500
97320	นวัตกรรม การออกแบบ เทคโนโลยีผลิตภัณฑ์และบรรจุภัณฑ์	ก1	100	3,000	4,100	3,300
97407	การจัดการทางการผลิตและการควบคุมคุณภาพทางการพิมพ์	ก1	-	-	1,000	300
97418	ความปลอดภัย อาชีวอนามัย และสิ่งแวดล้อมในอุตสาหกรรม	ก1	-	-	1,000	300
97421	ประสบการณ์วิชาชีพเทคโนโลยีวิศวกรรมการผลิตและการจัดการ	ก1	100	1,000	2,100	1,300
97424	กลยุทธ์การจัดการระบบปฏิบัติการในอุตสาหกรรม	ก1	-	-	1,000	300
97426	วิศวกรรมทางไฟฟ้าและคอมพิวเตอร์ประยุกต์	ก1	100	-	1,100	300



ชุดวิชาที่เปิดให้ลงทะเบียนเรียนภาคการศึกษาที่ 2/2568 (ต่อ)

รหัสชุดวิชา/ชื่อชุดวิชา (แผน ก1)	แผนการศึกษา	(1) สื่อการศึกษา (บาท)	(2) วัสดุกิจกรรม (บาท)	รวมค่าชุดวิชา และค่าวัสดุการศึกษา (1)+(2) (บาท)		
				1 = ชื้อ	2 = ไม่ซื้อ	
97432	ประสบการณ์วิชาชีพเทคโนโลยีบรรณารักษ์และการจัดการผลิตภัณฑ์	ก1	100	1,000	2,100	1,300
97434	เทคโนโลยีหลังพิมพ์	ก1	-	3,200	4,200	3,500
99201	วิทยาศาสตร์สำหรับเทคโนโลยีสารสนเทศและการสื่อสาร	ก1	100	-	1,100	300
99203	คณิตศาสตร์สำหรับวิทยาการคอมพิวเตอร์	ก1, ก2	100	-	1,100	300
99301	เทคโนโลยีการบริการผ่านเว็บและการประยุกต์	ก1	-	-	1,000	300
99314	โครงสร้างข้อมูลและขั้นตอนวิธี (ปป)	ก1	100	-	1,100	300
99316	การวิเคราะห์และออกแบบระบบเชิงวัตถุ	ก1	-	-	1,000	300
99319	การออกแบบส่วนปฏิสัมพันธ์บนเว็บและโมบาย	ก1	-	-	1,000	300
99322	องค์กรดิจิทัลและการบริหารจัดการ	ก1	100	-	1,100	300
99402	การจัดการความมั่นคงปลอดภัยในระบบคอมพิวเตอร์	ก1	-	-	1,000	300
99409	ประสบการณ์วิชาชีพเทคโนโลยีสารสนเทศและการสื่อสาร	ก1	100	1,000	2,100	1,300
99410	การจัดการและการออกแบบระบบโทรคมนาคม	ก1	100	-	1,100	300
99412	หลักการและการบริหารเครือข่าย	ก1	100	2,600	3,700	2,900
99414	เทคโนโลยีมัลติมีเดีย	ก1	-	-	1,000	300
99415	วิศวกรรมซอฟต์แวร์	ก1	-	-	1,000	300
99421	การโปรแกรมเชิงวัตถุ	ก1	100	2,700	3,800	3,000
99422	การโปรแกรมประยุกต์บนอุปกรณ์เคลื่อนที่	ก1	100	3,200	4,300	3,500
99423	ข้อมูลขนาดใหญ่และการประยุกต์	ก1	100	-	1,100	300
99424	ปัญญาประดิษฐ์และการเรียนรู้ของเครื่อง	ก1	100	3,000	4,100	3,300
99425	ประสบการณ์วิชาชีพวิทยาการข้อมูล	ก1	-	1,000	2,000	1,300
99429	ประสบการณ์วิชาชีพวิทยาการคอมพิวเตอร์	ก1	100	1,000	2,100	1,300

หมายเหตุ (ปป) เป็นชุดวิชาที่มีการปรับปรุงเอกสารการสอน ดังนั้นนักศึกษาต้องสั่งซื้อวัสดุการศึกษาในชุดวิชาดังกล่าวในภาคการศึกษาที่ 2/2568

รวมทั้งหมด 492 ชุดวิชา



## คำแนะนำการลงทะเบียนเรียน และเลือก แผนการศึกษาชุดวิชา ก2 และ ก3

### อัตราค่าลงทะเบียนเรียน

- กรณีนักศึกษาลงทะเบียนเรียนชุดวิชาใด ๆ เป็นครั้งแรก ต้องชำระเงินดังนี้
  - ค่าชุดวิชา จำนวน 300 บาท
  - ค่ากิจกรรมการเรียนการสอนแบบเก็บคะแนน จำนวน 700 บาท
  - ค่าสื่อการศึกษา จำนวน 100 บาท (ถ้ามี)
  - รวมเป็นเงิน จำนวน 1,100 บาท

นักศึกษาสามารถสั่งซื้อเอกสารการสอนรูปแบบสื่อสิ่งพิมพ์ ชุดวิชาละ 700 บาท  
(ชำระเงินหลังเลือกแผนการศึกษา)

- กรณีนักศึกษาลงทะเบียนเรียนชุดวิชาใด ๆ ครั้งที่ 2 เป็นต้นไป และยังไม่มีการปรับปรุงวัสดุการศึกษา ต้องชำระเงินดังนี้
  - ค่าชุดวิชา จำนวน 300 บาท (ชำระเงินพร้อมลงทะเบียนเรียน)
  - ค่ากิจกรรมการเรียนการสอนแบบเก็บคะแนน จำนวน 700 บาท (ชำระเงินหลังเลือกแผนการศึกษา)
  - รวมเป็นเงิน จำนวน 1,000 บาท

### หมายเหตุ

1. นักศึกษาจะต้องชำระค่าบำรุงการศึกษา ภาคการศึกษาละ 500 บาท
2. นักศึกษาสามารถเลือกแผนการศึกษาและพิมพ์เอกสารชำระเงินค่ากิจกรรมการเรียนการสอนแบบเก็บคะแนน ชุดวิชาละ 700 บาท หรือเอกสารการสอนรูปแบบสื่อสิ่งพิมพ์ ชุดวิชาละ 700 บาท ได้ที่เว็บไซต์ <https://dssj.stou.ac.th/chooseplan/> (ดูขั้นตอนการเลือกแผนการศึกษาได้ที่หน้า 35)



### ข้อควรระวัง

1. หากนักศึกษาเลือกแผนการศึกษาแล้ว จะไม่สามารถเปลี่ยนแผนการศึกษาได้ ยกเว้นมหาวิทยาลัยยกเลิกการจัดแผนการศึกษาในชุดวิชานั้น ๆ (แผน ก3 ที่มีนักศึกษาไม่ถึง 15 คน จะปรับเป็นแผน ก1 อัตโนมัติ)
2. หากนักศึกษาเลือกแผนการศึกษาชุดวิชา ก2 และ ก3 แต่ไม่ชำระเงินค่ากิจกรรมการเรียนการสอนแบบเก็บคะแนน ชุดวิชาละ 700 บาท กรณีดังกล่าวจะมีผลต่อการประกาศผลการสอบ และการสำเร็จการศึกษา



### ชุดวิชาที่เปิดให้ลงทะเบียนเรียน ภาคการศึกษา ก2 ก3 (แผนการศึกษา ก2 ก3)

- ลงทะเบียนเรียนครั้งแรก ชำระเงิน 1,000 บาท หรือ 1,100 บาท (กรณีมีสื่อการศึกษา) พร้อมการลงทะเบียนเรียน
- ลงทะเบียนเรียนตั้งแต่ครั้งที่ 2 ชำระเงิน 300 บาท พร้อมการลงทะเบียนเรียน และต้องชำระเงินค่ากิจกรรมสอนเสริมจำนวน 700 บาท ภายหลังจากเลือกแผนการศึกษา ก2 หรือ ก3

ลำดับ	รหัสชุดวิชา/ชื่อชุดวิชา	แผนการศึกษา	รวมค่าชุดวิชา แผนการศึกษา ก2 และ ก3					กำหนดการจัดการเรียนการสอน				
			(1)	(2)	(3)	ลงทะเบียนเรียนครั้งแรก	ลงทะเบียนเรียนครั้งที่ 2 เป็นต้นไป	รุ่นที่ 1		รุ่นที่ 2		
			ค่าสื่อการศึกษา	ค่ากิจกรรมสอนเสริมฯ	ค่าชุดวิชา	(1)+(2)+(3) ค่าสื่อการศึกษา + ค่ากิจกรรมฯ + ค่าชุดวิชา	ค่าชุดวิชา	ครั้งที่ 1	ครั้งที่ 2	ครั้งที่ 1	ครั้งที่ 2	
1	10111 ภาษาอังกฤษเพื่อการสื่อสาร	ก1, ก2	100	700	300	1,100	300	300	ส. 4 เม.ย. 69 อ. 5 เม.ย. 69	ส. 27 มิ.ย. 69 อ. 28 มิ.ย. 69	ส. 16 พ.ค. 69 อ. 17 พ.ค. 69	ส. 11 ก.ค. 69 อ. 12 ก.ค. 69
2	10121 อารยธรรมมนุษย์	ก1, ก2	100	700	300	1,100	300	300	ส. 25 เม.ย. 69 อ. 26 เม.ย. 69	ส. 6 มิ.ย. 69 อ. 7 มิ.ย. 69	ส. 23 พ.ค. 69 อ. 24 พ.ค. 69	ส. 4 ก.ค. 69 อ. 5 ก.ค. 69
3	10131 สังคมมนุษย์	ก1, ก2	100	700	300	1,100	300	300	ส. 4 เม.ย. 69 อ. 5 เม.ย. 69	ส. 20 มิ.ย. 69 อ. 21 มิ.ย. 69	ส. 16 พ.ค. 69 อ. 17 พ.ค. 69	ส. 13 มิ.ย. 69 อ. 14 มิ.ย. 69
4	10141 วิทยาศาสตร์ เทคโนโลยีและสิ่งแวดล้อมเพื่อชีวิต	ก1, ก2	100	700	300	1,100	300	300	ส. 18 เม.ย. 69 อ. 19 เม.ย. 69	ส. 27 มิ.ย. 69 อ. 28 มิ.ย. 69	ส. 9 พ.ค. 69 อ. 10 พ.ค. 69	ส. 4 ก.ค. 69 อ. 5 ก.ค. 69
5	10151 ไทยศึกษา	ก1, ก2	100	700	300	1,100	300	300	ส. 9 พ.ค. 69 อ. 10 พ.ค. 69	ส. 13 มิ.ย. 69 อ. 14 มิ.ย. 69	ส. 23 พ.ค. 69 อ. 24 พ.ค. 69	ส. 11 ก.ค. 69 อ. 12 ก.ค. 69
6	10152 ไทยกับสังคมโลก	ก1, ก2	100	700	300	1,100	300	300	ส. 25 เม.ย. 69 อ. 26 เม.ย. 69	ส. 6 มิ.ย. 69 อ. 7 มิ.ย. 69	ส. 9 พ.ค. 69 อ. 10 พ.ค. 69	ส. 27 มิ.ย. 69 อ. 28 มิ.ย. 69
7	10161 ภาษาไทยเพื่อการสื่อสาร	ก1, ก2	100	700	300	1,100	300	300	ส. 4 เม.ย. 69 อ. 5 เม.ย. 69	ส. 20 มิ.ย. 69 อ. 21 มิ.ย. 69	ส. 16 พ.ค. 69 อ. 17 พ.ค. 69	ส. 4 ก.ค. 69 อ. 5 ก.ค. 69



ลำดับ	รหัสชุดวิชา/ชื่อชุดวิชา	แผนการศึกษา	รวมค่าชุดวิชา แผนการศึกษา ก2 และ ก3				กำหนดการจัดการเรียนการสอน				
			(1) ค่า สื่อการศึกษา	(2) ค่ากิจกรรม สอนเสริมฯ	(3) ค่าชุดวิชา	ลงทะเบียนเรียน ครั้งแรก (1)+(2)+(3) ค่าสื่อการศึกษา +ค่ากิจกรรมฯ +ค่าชุดวิชา	รุ่นที่ 1		รุ่นที่ 2		
							ลงทะเบียนเรียน ครั้งที่ 2 เป็นต้นไป	ค่าชุดวิชา	ครั้งที่ 1	ครั้งที่ 2	ครั้งที่ 1
8	10164 สังคมและวัฒนธรรมอาเซียน	ก1, ก2	100	700	300	1,100	300	ส. 9 พ.ค. 69 อก. 10 พ.ค. 69	ส. 13 มิ.ย. 69 อก. 14 มิ.ย. 69	ส. 9 พ.ค. 69 อก. 10 พ.ค. 69	ส. 6 มิ.ย. 69 อก. 7 มิ.ย. 69
9	10202 การอ่านภาษาไทย	ก1, ก2	100	700	300	1,100	300	ส. 25 เม.ย. 69 อก. 26 เม.ย. 69	ส. 6 มิ.ย. 69 อก. 7 มิ.ย. 69	ส. 9 พ.ค. 69 อก. 10 พ.ค. 69	ส. 6 มิ.ย. 69 อก. 7 มิ.ย. 69
10	11301 ภาษาอังกฤษสำหรับพนักงานธุรกิจ	ก1, ก2	-	700	300	1,000	300	ส. 4 เม.ย. 69 อก. 5 เม.ย. 69	ส. 16 พ.ค. 69 อก. 17 พ.ค. 69	ส. 9 พ.ค. 69 อก. 10 พ.ค. 69	ส. 6 มิ.ย. 69 อก. 7 มิ.ย. 69
11	11304 ภาษาอังกฤษสำหรับเจ้าหน้าที่สำนักงาน	ก1, ก2	100	700	300	1,100	300	ส. 23 พ.ค. 69 อก. 24 พ.ค. 69	ส. 20 มิ.ย. 69 อก. 21 มิ.ย. 69	ส. 9 พ.ค. 69 อก. 10 พ.ค. 69	ส. 6 มิ.ย. 69 อก. 7 มิ.ย. 69
12	12303 สังคมไทย	ก1, ก2	-	700	300	1,000	300	ส. 18 เม.ย. 69 อก. 19 เม.ย. 69	ส. 23 พ.ค. 69 อก. 24 พ.ค. 69	ส. 9 พ.ค. 69 อก. 10 พ.ค. 69	ส. 6 มิ.ย. 69 อก. 7 มิ.ย. 69
13	12310 วิถีไทย	ก1, ก2	100	700	300	1,100	300	ส. 9 พ.ค. 69 อก. 10 พ.ค. 69	ส. 13 มิ.ย. 69 อก. 14 มิ.ย. 69	ส. 9 พ.ค. 69 อก. 10 พ.ค. 69	ส. 6 มิ.ย. 69 อก. 7 มิ.ย. 69
14	12311 โลกทัศน์ไทย	ก1, ก2	-	700	300	1,000	300	ส. 18 เม.ย. 69 อก. 19 เม.ย. 69	ส. 27 มิ.ย. 69 อก. 28 มิ.ย. 69	ส. 13 มิ.ย. 69 อก. 14 มิ.ย. 69	ส. 6 มิ.ย. 69 อก. 7 มิ.ย. 69
15	12312 ประวัติศาสตร์การเมืองและเศรษฐกิจไทย	ก1, ก2	-	700	300	1,000	300	ส. 4 เม.ย. 69 อก. 5 เม.ย. 69	ส. 20 มิ.ย. 69 อก. 21 มิ.ย. 69	ส. 9 พ.ค. 69 อก. 10 พ.ค. 69	ส. 6 มิ.ย. 69 อก. 7 มิ.ย. 69
16	12402 วัฒนธรรมกับการท่องเที่ยว	ก1, ก2	100	700	300	1,100	300	ส. 25 เม.ย. 69 อก. 26 เม.ย. 69	ส. 6 มิ.ย. 69 อก. 7 มิ.ย. 69	ส. 9 พ.ค. 69 อก. 10 พ.ค. 69	ส. 6 มิ.ย. 69 อก. 7 มิ.ย. 69



ลำดับ	รหัสสาขา/ชื่อสาขา	แผนการศึกษา	รวมค่าชุดวิชา แผนการศึกษา ก2 และ ก3					กำหนดการจัดการเรียนการสอน			
			(1)	(2)	(3)	ลงทะเบียนเรียนครั้งแรก	ลงทะเบียนเรียนครั้งที่ 2 เป็นต้นไป	รุ่นที่ 1		รุ่นที่ 2	
			ค่าสื่อการศึกษา	ค่ากิจกรรมสอนเสริมฯ	ค่าชุดวิชา	(1)+(2)+(3) ค่าสื่อการศึกษา +ค่ากิจกรรมฯ +ค่าชุดวิชา	ค่าชุดวิชา	ครั้งที่ 1	ครั้งที่ 2	ครั้งที่ 1	ครั้งที่ 2
17	13201 สารสนเทศศาสตร์เบื้องต้น	ก1, ก2	100	700	300	1,100	300	ส. 9 พ.ค. 69 อ. 10 พ.ค. 69	ส. 13 มิ.ย. 69 อ. 14 มิ.ย. 69		
18	13202 การสื่อสารในงานสารสนเทศ	ก1, ก2	100	700	300	1,100	300	ส. 16 พ.ค. 69 อ. 17 พ.ค. 69	ส. 20 มิ.ย. 69 อ. 21 มิ.ย. 69		
19	13313 การบริการและเผยแพร่สารสนเทศ	ก1, ก2	-	700	300	1,000	300	ส. 25 เม.ย. 69 อ. 26 เม.ย. 69	ส. 6 มิ.ย. 69 อ. 7 มิ.ย. 69		
20	13314 การจัดการองค์การสารสนเทศ	ก1, ก2	-	700	300	1,000	300	ส. 18 เม.ย. 69 อ. 19 เม.ย. 69	ส. 27 มิ.ย. 69 อ. 28 มิ.ย. 69		
21	13413 เทคโนโลยีดิจิทัลและวิทยาการข้อมูล	ก1, ก2	100	700	300	1,100	300	ส. 25 เม.ย. 69 อ. 26 เม.ย. 69	ส. 4 ก.ค. 69 อ. 5 ก.ค. 69		
22	13423 ระบบสารสนเทศสำนักงาน	ก1, ก2	100	700	300	1,100	300	ส. 23 พ.ค. 69 อ. 24 พ.ค. 69	ส. 27 มิ.ย. 69 อ. 28 มิ.ย. 69		
23	15206 คอมพิวเตอร์เชิงสร้างสรรค์	ก1, ก3	100	700	300	1,100	300	ส. 9 พ.ค. 69 อ. 10 พ.ค. 69	ส. 11 ก.ค. 69 อ. 12 ก.ค. 69		
24	15231 หลักวิชาพื้นฐานเศรษฐศาสตร์	ก1, ก2	100	700	300	1,100	300	ส. 25 เม.ย. 69 อ. 26 เม.ย. 69	ส. 4 ก.ค. 69 อ. 5 ก.ค. 69		
25	15232 แนวคิดและทฤษฎีการสื่อสาร	ก1, ก2	100	700	300	1,100	300	ส. 18 เม.ย. 69 อ. 19 เม.ย. 69	ส. 27 มิ.ย. 69 อ. 28 มิ.ย. 69		



ลำดับ	รหัสสาขา/ชื่อสาขา	แผนการศึกษา	รวมค่าชุดวิชา แผนการศึกษา ก2 และ ก3				กำหนดการจัดการเรียนการสอน				
			(1) ค่า สื่อการศึกษา	(2) ค่ากิจกรรม สอนเสริมฯ	(3) ค่าชุดวิชา	ลงทะเบียนเรียน ครั้งที่ 2 เป็นต้นไป	รุ่นที่ 1		รุ่นที่ 2		
							ลงทะเบียนเรียน ครั้งแรก (1)+(2)+(3) ค่าสื่อการศึกษา +ค่ากิจกรรมฯ +ค่าชุดวิชา	ค่าชุดวิชา	ครั้งที่ 1	ครั้งที่ 2	ครั้งที่ 1
26	15266	สื่อศึกษาในยุคดีจัด	100	700	300	1,100	300	ส. 25 เม.ย. 69 อ. 26 เม.ย. 69	ส. 4 ก.ค. 69 อ. 5 ก.ค. 69		
27	15335	การวิจัยการสื่อสารและการจัดการข้อมูล ในยุคดีจัด	100	700	300	1,100	300	ส. 9 พ.ค. 69 อ. 10 พ.ค. 69	ส. 11 ก.ค. 69 อ. 12 ก.ค. 69		
28	15336	การจัดการนวัตกรรมและการสื่อสารองค์กร เชิงกลยุทธ์	-	700	300	1,000	300	ส. 18 เม.ย. 69 อ. 19 เม.ย. 69	ส. 27 มิ.ย. 69 อ. 28 มิ.ย. 69		
29	16466	การประกอบกิจการสื่อสารในยุคดีจัด	100	700	300	1,100	300	ส. 4 เม.ย. 69 อ. 5 เม.ย. 69	ส. 20 มิ.ย. 69 อ. 21 มิ.ย. 69		
30	20301	เทคโนโลยีและสื่อสารการศึกษา	-	700	300	1,000	300	ส. 6 มิ.ย. 69 อ. 7 มิ.ย. 69	ส. 4 ก.ค. 69 อ. 5 ก.ค. 69		
31	20302	สถิติ วิจัย และประเมินผลการศึกษา	100	700	300	1,100	300	ส. 23 พ.ค. 69 อ. 24 พ.ค. 69	ส. 27 มิ.ย. 69 อ. 28 มิ.ย. 69		
32	20303	จิตวิทยาและวิทยาการจัดการเรียนรู้	100	700	300	1,100	300	ส. 25 เม.ย. 69 อ. 26 เม.ย. 69	ส. 6 มิ.ย. 69 อ. 7 มิ.ย. 69		
33	21005	การประเมินและสร้างเสริมพฤติกรรม เด็กปฐมวัย	100	700	300	1,100	300	ส. 16 พ.ค. 69 อ. 17 พ.ค. 69	ส. 20 มิ.ย. 69 อ. 21 มิ.ย. 69		
34	21328	นวัตกรรม สื่อและเทคโนโลยีการศึกษา สำหรับเด็กปฐมวัย	100	700	300	1,100	300	ส. 4 เม.ย. 69 อ. 5 เม.ย. 69	ส. 9 พ.ค. 69 อ. 10 พ.ค. 69		



ลำดับ	รหัสชุดวิชา/ชื่อชุดวิชา	แผนการศึกษา	รวมค่าชุดวิชา แผนการศึกษา ก2 และ ก3					กำหนดการจัดการเรียนการสอน			
			(1)	(2)	(3)	ลงทะเบียนเรียนครั้งแรก	ลงทะเบียนเรียนครั้งที่ 2 เป็นต้นไป	รุ่นที่ 1		รุ่นที่ 2	
			ค่าสื่อการศึกษา	ค่ากิจกรรมสอนเสริมฯ	ค่าชุดวิชา	(1)+(2)+(3) ค่าสื่อการศึกษา +ค่ากิจกรรมฯ +ค่าชุดวิชา	ค่าชุดวิชา	ครั้งที่ 1	ครั้งที่ 2	ครั้งที่ 1	ครั้งที่ 2
35	การพัฒนาเด็กปฐมวัยด้านร่างกาย อารมณ์-จิตใจ และสังคม	ก1, ก2	100	700	300	1,100	300	ส. 25 เม.ย. 69	ส. 13 มิ.ย. 69		
36	สื่อการศึกษาพัฒนาสาร	ก1, ก2	-	700	300	1,000	300	อ. 26 เม.ย. 69	อ. 14 มิ.ย. 69		
37	คณิตศาสตร์และสถิติ	ก1, ก2	100	700	300	1,100	300	ส. 13 มิ.ย. 69	ส. 11 ก.ค. 69		
38	การบัญชีการเงินและการบัญชีเพื่อการจัดการ	ก1, ก3	100	700	300	1,100	300	อ. 14 มิ.ย. 69	อ. 12 ก.ค. 69		
39	องค์การและการจัดการ และการจัดการทรัพยากรมนุษย์	ก1, ก2	100	700	300	1,100	300	ส. 9 พ.ค. 69	ส. 13 มิ.ย. 69		
40	คณิตศาสตร์ สถิติธุรกิจ และการวิเคราะห์เชิงปริมาณเพื่อการตัดสินใจ	ก1, ก2	100	700	300	1,100	300	อ. 10 พ.ค. 69	อ. 14 มิ.ย. 69		
41	เทคนิคเชิงปริมาณเพื่อการจัดการ	ก1, ก2	100	700	300	1,100	300	ส. 25 เม.ย. 69	ส. 6 มิ.ย. 69		
42	การบัญชีชั้นกลาง 1 และระบบสารสนเทศทางการบัญชี	ก1, ก2	100	700	300	1,100	300	อ. 26 เม.ย. 69	อ. 7 มิ.ย. 69		
43	การบัญชีชั้นกลาง 2 รายงานการเงิน และการวิเคราะห์งบการเงิน	ก1, ก2	100	700	300	1,100	300	ส. 4 เม.ย. 69	ส. 20 มิ.ย. 69		



ลำดับ	รหัสชุดวิชา/ชื่อชุดวิชา	แผนการศึกษา	รวมค่าชุดวิชา แผนการศึกษา ก2 และ ก3				กำหนดการจัดการเรียนการสอน				
			(1)	(2)	(3)	ลงทะเบียนเรียนครั้งแรก	ลงทะเบียนเรียนครั้งที่ 2 เป็นต้นไป	รุ่นที่ 1		รุ่นที่ 2	
			ค่าสื่อการศึกษา	ค่ากิจกรรมสอนเสริมฯ	ค่าชุดวิชา	(1)+(2)+(3) ค่าสื่อการศึกษา +ค่ากิจกรรมฯ +ค่าชุดวิชา	ค่าชุดวิชา	ค่าชุดวิชา	ครั้งที่ 1	ครั้งที่ 2	ครั้งที่ 1
44	การบัญชีขั้นต้นและหลักเบื้องต้นเกี่ยวกับระบบสารสนเทศ	ก1, ก2	100	700	300	1,100	300	ส. 18 เม.ย. 69	ส. 23 พ.ค. 69	ส. 23 พ.ค. 69	
45	การจัดการการตลาด	ก1, ก2	100	700	300	1,100	300	อ. 19 เม.ย. 69	อ. 24 พ.ค. 69	อ. 24 พ.ค. 69	
46	การจัดการทรัพยากรมนุษย์	ก1, ก2	100	700	300	1,100	300	ส. 20 มิ.ย. 69	ส. 11 ก.ค. 69	ส. 11 ก.ค. 69	
47	การบัญชีต้นทุนและการบัญชีเพื่อการจัดการ	ก1, ก2	100	700	300	1,100	300	อ. 21 มิ.ย. 69	อ. 12 ก.ค. 69	อ. 12 ก.ค. 69	
48	การบัญชีขั้นสูง 1 และการบัญชีขั้นสูง 2	ก1, ก2	100	700	300	1,100	300	ส. 18 เม.ย. 69	ส. 23 พ.ค. 69	ส. 23 พ.ค. 69	
49	การสื่อสารและการเจรจาต่อรองทางธุรกิจสมัยใหม่	ก1, ก2	100	700	300	1,100	300	อ. 19 เม.ย. 69	อ. 24 พ.ค. 69	อ. 24 พ.ค. 69	
50	การจัดการเชิงกลยุทธ์และการจัดการนวัตกรรม	ก1, ก2	100	700	300	1,100	300	ส. 9 พ.ค. 69	ส. 20 มิ.ย. 69	ส. 20 มิ.ย. 69	
51	พฤติกรรมผู้บริโภคและการวิจัยการตลาด	ก1, ก3	100	700	300	1,100	300	อ. 10 พ.ค. 69	อ. 21 มิ.ย. 69	อ. 21 มิ.ย. 69	
52	การจัดการการเงิน การตลาด และการดำเนินงาน	ก1, ก2	100	700	300	1,100	300	ส. 16 พ.ค. 69	ส. 13 มิ.ย. 69	ส. 13 มิ.ย. 69	
								อ. 17 พ.ค. 69	อ. 14 มิ.ย. 69	อ. 14 มิ.ย. 69	
								ส. 25 เม.ย. 69	ส. 6 มิ.ย. 69	ส. 6 มิ.ย. 69	
								อ. 26 เม.ย. 69	อ. 7 มิ.ย. 69	อ. 7 มิ.ย. 69	
								ส. 23 พ.ค. 69	ส. 11 ก.ค. 69	ส. 11 ก.ค. 69	
								อ. 24 พ.ค. 69	อ. 12 ก.ค. 69	อ. 12 ก.ค. 69	
								ส. 9 พ.ค. 69	ส. 13 มิ.ย. 69	ส. 13 มิ.ย. 69	
								อ. 10 พ.ค. 69	อ. 14 มิ.ย. 69	อ. 14 มิ.ย. 69	
								ส. 13 มิ.ย. 69	ส. 11 ก.ค. 69	ส. 11 ก.ค. 69	
								อ. 14 มิ.ย. 69	อ. 12 ก.ค. 69	อ. 12 ก.ค. 69	



ลำดับ	รหัสชุดวิชา/ชื่อชุดวิชา	แผนการศึกษา	รวมค่าชุดวิชา แผนการศึกษา ก2 และ ก3					กำหนดการจัดการเรียนการสอน					
			(1)	(2)	(3)	ลงทะเบียนเรียนครั้งแรก	ลงทะเบียนเรียนครั้งที่ 2 เป็นต้นไป	รุ่นที่ 1		รุ่นที่ 2			
			ค่าสื่อการศึกษา	ค่ากิจกรรมสอนเสริมฯ	ค่าชุดวิชา	(1)+(2)+(3) ค่าสื่อการศึกษา +ค่ากิจกรรมฯ +ค่าชุดวิชา	ค่าชุดวิชา	ครั้งที่ 1	ครั้งที่ 2	ครั้งที่ 1	ครั้งที่ 2		
53	32344 ตลาดการเงิน และสถาบันการเงิน	ก1, ก2	100	700	300	1,100	300	ส. 23 พ.ค. 69 อ. 24 พ.ค. 69	ส. 27 มิ.ย. 69 อ. 28 มิ.ย. 69	ครั้งที่ 1	ครั้งที่ 2		
54	32432 การจัดการผลิตภัณฑืและราคา	ก1, ก3	100	700	300	1,100	300	ส. 23 พ.ค. 69 อ. 24 พ.ค. 69	ส. 27 มิ.ย. 69 อ. 28 มิ.ย. 69	ครั้งที่ 1	ครั้งที่ 2		
55	32474 การสื่อสารและการส่งเสริมการตลาด	ก1, ก2	100	700	300	1,100	300	ส. 9 พ.ค. 69 อ. 10 พ.ค. 69	ส. 13 มิ.ย. 69 อ. 14 มิ.ย. 69	ครั้งที่ 1	ครั้งที่ 2		
56	32493 การจัดการนวัตกรรมและการจัดการเพื่อความยั่งยืน	ก1, ก2	100	700	300	1,100	300	ส. 9 พ.ค. 69 อ. 10 พ.ค. 69	ส. 13 มิ.ย. 69 อ. 14 มิ.ย. 69	ครั้งที่ 1	ครั้งที่ 2		
57	33201 การบริหารราชการไทย	ก1, ก2	100	700	300	1,100	300	ส. 16 พ.ค. 69 อ. 17 พ.ค. 69	ส. 11 ก.ค. 69 อ. 12 ก.ค. 69	ครั้งที่ 1	ครั้งที่ 2		
58	33207 เศรษฐศาสตร์และการคลังสาธารณะ	ก1, ก2	100	700	300	1,100	300	ส. 23 พ.ค. 69 อ. 24 พ.ค. 69	ส. 27 มิ.ย. 69 อ. 28 มิ.ย. 69	ครั้งที่ 1	ครั้งที่ 2	ส. 18 เม.ย. 69 อ. 19 เม.ย. 69	ส. 23 พ.ค. 69 อ. 24 พ.ค. 69
59	33208 แนวคิดและทฤษฎีทางรัฐประศาสนศาสตร์	ก1, ก2	-	700	300	1,000	300	ส. 25 เม.ย. 69 อ. 26 เม.ย. 69	ส. 4 ก.ค. 69 อ. 5 ก.ค. 69	ครั้งที่ 1	ครั้งที่ 2		
60	33302 หลักกฎหมายเกี่ยวกับการบริหารราชการไทย	ก1, ก2	100	700	300	1,100	300	ส. 18 เม.ย. 69 อ. 19 เม.ย. 69	ส. 27 มิ.ย. 69 อ. 28 มิ.ย. 69	ครั้งที่ 1	ครั้งที่ 2		
61	33303 นโยบายสาธารณะและการวางแผน	ก1, ก2	100	700	300	1,100	300	ส. 18 เม.ย. 69 อ. 19 เม.ย. 69	ส. 23 พ.ค. 69 อ. 24 พ.ค. 69	ครั้งที่ 1	ครั้งที่ 2		



ลำดับ	รหัสชุดวิชา/ชื่อชุดวิชา	แผนการศึกษา	รวมค่าชุดวิชา แผนการศึกษา ก2 และ ก3				กำหนดการจัดการเรียนการสอน				
			(1) ค่า สื่อการศึกษา	(2) ค่ากิจกรรม สอนเสริมฯ	(3) ค่าชุดวิชา	ลงทะเบียนเรียน ครั้งแรก (1)+(2)+(3) ค่าสื่อการศึกษา +ค่ากิจกรรมฯ +ค่าชุดวิชา	ครั้งที่ 1		ครั้งที่ 2		
							ลงทะเบียนเรียน ครั้งที่ 2 เป็นต้นไป	ค่าชุดวิชา	ครั้งที่ 1	ครั้งที่ 2	
62	33304 การวิจัยทางรัฐประศาสนศาสตร์	ก1, ก2	100	700	300	1,100	300	ส. 9 พ.ค. 69 อก. 10 พ.ค. 69	ส. 13 มิ.ย. 69 อก. 14 มิ.ย. 69	ครั้งที่ 1	ครั้งที่ 2
63	33412 การวางแผนทรัพยากรมนุษย์	ก1, ก2	-	700	300	1,000	300	ส. 6 มิ.ย. 69 อก. 7 มิ.ย. 69	ส. 4 ก.ค. 69 อก. 5 ก.ค. 69	ครั้งที่ 1	ครั้งที่ 2
64	33422 การบริหารการพัฒนาเมืองและเมืองอัจฉริยะ	ก1, ก2	100	700	300	1,100	300	ส. 4 เม.ย. 69 อก. 5 เม.ย. 69	ส. 20 มิ.ย. 69 อก. 21 มิ.ย. 69	ครั้งที่ 1	ครั้งที่ 2
65	33442 การจัดการเชิงกลยุทธ์ในภาครัฐ	ก1, ก2	100	700	300	1,100	300	ส. 4 เม.ย. 69 อก. 5 เม.ย. 69	ส. 16 พ.ค. 69 อก. 17 พ.ค. 69	ครั้งที่ 1	ครั้งที่ 2
66	33444 การบริหารองค์กรภาครัฐและเอกชน	ก1, ก2	100	700	300	1,100	300	ส. 6 มิ.ย. 69 อก. 7 มิ.ย. 69	ส. 4 ก.ค. 69 อก. 5 ก.ค. 69	ครั้งที่ 1	ครั้งที่ 2
67	40101 ความรู้เบื้องต้นเกี่ยวกับกฎหมายทั่วไป	ก1, ก3	-	700	300	1,000	300	ส. 18 เม.ย. 69 อก. 19 เม.ย. 69	ส. 27 มิ.ย. 69 อก. 28 มิ.ย. 69	ส. 25 เม.ย. 69 อก. 26 เม.ย. 69	ส. 4 ก.ค. 69 อก. 5 ก.ค. 69
68	41201 กฎหมายมหาชน	ก1, ก2	100	700	300	1,100	300	ส. 9 พ.ค. 69 อก. 10 พ.ค. 69	ส. 13 มิ.ย. 69 อก. 14 มิ.ย. 69	ครั้งที่ 1	ครั้งที่ 2
69	41212 กฎหมายแพ่ง 2: หนี้ ละเมิด	ก1, ก2	100	700	300	1,100	300	ส. 4 เม.ย. 69 อก. 5 เม.ย. 69	ส. 20 มิ.ย. 69 อก. 21 มิ.ย. 69	ครั้งที่ 1	ครั้งที่ 2
70	41213 กฎหมายว่าด้วยทรัพย์สิน	ก1, ก3	-	700	300	1,000	300	ส. 25 เม.ย. 69 อก. 26 เม.ย. 69	ส. 6 มิ.ย. 69 อก. 7 มิ.ย. 69	ครั้งที่ 1	ครั้งที่ 2



ลำดับ	รหัสชุดวิชา/ชื่อชุดวิชา	แผนการศึกษา	รวมค่าชุดวิชา แผนการศึกษา ก2 และ ก3					กำหนดการจัดการเรียนการสอน			
			(1)	(2)	(3)	ลงทะเบียนเรียนครั้งแรก	ลงทะเบียนเรียนครั้งที่ 2 เป็นต้นไป	รุ่นที่ 1		รุ่นที่ 2	
			ค่าสื่อการศึกษา	ค่ากิจกรรมสอนเสริมฯ	ค่าชุดวิชา	(1)+(2)+(3) ค่าสื่อการศึกษา +ค่ากิจกรรมฯ +ค่าชุดวิชา	ค่าชุดวิชา	ครั้งที่ 1	ครั้งที่ 2	ครั้งที่ 1	ครั้งที่ 2
71	กฎหมายแพ่งว่าด้วยบุคคล นิติกรรม และหนี้	ก1, ก2	100	700	300	1,100	300	ส. 25 เม.ย. 69	ส. 6 มิ.ย. 69	ส. 16 พ.ค. 69	ส. 4 ก.ค. 69
72	กฎหมายแพ่งว่าด้วยละเมิดและทรัพย์สิน	ก1, ก3	100	700	300	1,100	300	อ. 26 เม.ย. 69	อ. 7 มิ.ย. 69	อ. 17 พ.ค. 69	อ. 5 ก.ค. 69
73	กฎหมายอาญา: ภาคบทบัญญัติทั่วไป ความผิดและโทษ	ก1, ก3	100	700	300	1,100	300	ส. 25 เม.ย. 69	ส. 4 ก.ค. 69	ส. 16 พ.ค. 69	ส. 27 มิ.ย. 69
74	หลักกฎหมายมหาชนและกฎหมายรัฐธรรมนูญ	ก1, ก2	100	700	300	1,100	300	อ. 26 เม.ย. 69	อ. 5 ก.ค. 69	อ. 17 พ.ค. 69	อ. 28 มิ.ย. 69
75	กฎหมายพาณิชย์และธุรกิจ 1	ก1, ก3	100	700	300	1,100	300	ส. 9 พ.ค. 69	ส. 13 มิ.ย. 69	ส. 16 พ.ค. 69	ส. 20 มิ.ย. 69
76	กฎหมายอาญา 2: ภาคความผิด	ก1, ก2	100	700	300	1,100	300	อ. 10 พ.ค. 69	อ. 14 มิ.ย. 69	อ. 17 พ.ค. 69	อ. 21 มิ.ย. 69
77	กฎหมายวิธีพิจารณาความแพ่ง	ก1, ก2	100	700	300	1,100	300	ส. 13 มิ.ย. 69	ส. 11 ก.ค. 69	ส. 23 พ.ค. 69	ส. 11 ก.ค. 69
78	กฎหมายวิธีพิจารณาความอาญา และกฎหมายลักษณะพยานหลักฐาน	ก1, ก3	100	700	300	1,100	300	อ. 10 พ.ค. 69	อ. 14 มิ.ย. 69	อ. 24 พ.ค. 69	อ. 12 ก.ค. 69
79	กฎหมายพาณิชย์และธุรกิจ 2	ก1, ก2	100	700	300	1,100	300	ส. 18 เม.ย. 69	ส. 27 มิ.ย. 69	ส. 16 พ.ค. 69	ส. 13 มิ.ย. 69
								อ. 19 เม.ย. 69	อ. 28 มิ.ย. 69	อ. 17 พ.ค. 69	อ. 14 มิ.ย. 69
								ส. 25 เม.ย. 69	ส. 4 ก.ค. 69	ส. 16 พ.ค. 69	ส. 13 มิ.ย. 69
								อ. 26 เม.ย. 69	อ. 5 ก.ค. 69	อ. 17 พ.ค. 69	อ. 14 มิ.ย. 69
								ส. 9 พ.ค. 69	ส. 13 มิ.ย. 69	อ. 10 พ.ค. 69	อ. 10 มิ.ย. 69



ลำดับ	รหัสสาขา/ชื่อสาขา	แผนการศึกษา	รวมค่าชุดวิชา แผนการศึกษา ก2 และ ก3				กำหนดการจัดการเรียนการสอน				
			(1) ค่า สื่อการศึกษา	(2) ค่ากิจกรรม สอนเสริมฯ	(3) ค่าชุดวิชา	ลงทะเบียนเรียน ครั้งแรก (1)+(2)+(3) ค่าสื่อการศึกษา +ค่ากิจกรรมฯ +ค่าชุดวิชา	ลงทะเบียนเรียน ครั้งที่ 2 เป็นต้นไป	รุ่นที่ 1		รุ่นที่ 2	
								ครั้งที่ 1	ครั้งที่ 2	ครั้งที่ 1	ครั้งที่ 2
80	รหัสสาขา/ชื่อสาขา 41323 กฎหมายพาณิชย์ 3: ประกันด้วยบุคคล และทรัพย์สิน ตัวเงิน	ก1, ก2	100	700	300	1,100	300	ส. 18 เม.ย. 69	ส. 23 พ.ค. 69	ส. 23 พ.ค. 69	ส. 27 มิ.ย. 69
81	รหัสสาขา/ชื่อสาขา 41341 กฎหมายวิธีสบัญญัติ 1: พลิกทั่วไปในวิธี พิจารณาคriminal	ก1, ก2	100	700	300	1,100	300	ส. 4 เม.ย. 69	ส. 20 มิ.ย. 69	ส. 20 มิ.ย. 69	ส. 27 มิ.ย. 69
82	รหัสสาขา/ชื่อสาขา 41342 กฎหมายวิธีสบัญญัติ 2: วิธีพิจารณา ความแพ่งและกฎหมายล้มละลาย	ก1, ก3	100	700	300	1,100	300	ส. 4 เม.ย. 69	ส. 20 มิ.ย. 69	ส. 23 พ.ค. 69	ส. 27 มิ.ย. 69
83	รหัสสาขา/ชื่อสาขา 41343 กฎหมายวิธีสบัญญัติ 3: วิธีพิจารณา ความอาญา	ก1, ก3	100	700	300	1,100	300	ส. 5 เม.ย. 69	ส. 21 มิ.ย. 69	ส. 24 พ.ค. 69	ส. 28 มิ.ย. 69
84	รหัสสาขา/ชื่อสาขา 41401 ภาษาอังกฤษสำหรับนักกฎหมาย	ก1, ก3	-	700	300	1,000	300	ส. 25 เม.ย. 69	ส. 6 มิ.ย. 69	ส. 25 เม.ย. 69	ส. 27 มิ.ย. 69
85	รหัสสาขา/ชื่อสาขา 41403 กฎหมายเกี่ยวกับการเปลี่ยนแปลงทางสังคม	ก1, ก3	100	700	300	1,100	300	ส. 18 เม.ย. 69	ส. 6 มิ.ย. 69	ส. 25 เม.ย. 69	ส. 27 มิ.ย. 69
86	รหัสสาขา/ชื่อสาขา 41404 กฎหมายแรงงาน	ก1, ก3	100	700	300	1,100	300	ส. 19 เม.ย. 69	ส. 7 มิ.ย. 69	ส. 26 เม.ย. 69	ส. 28 มิ.ย. 69
87	รหัสสาขา/ชื่อสาขา 41451 กฎหมายระหว่างประเทศ	ก1, ก2	100	700	300	1,100	300	ส. 25 เม.ย. 69	ส. 4 ก.ค. 69	ส. 16 พ.ค. 69	ส. 11 ก.ค. 69
88	รหัสสาขา/ชื่อสาขา 41455 กฎหมายทรัพย์สินทางปัญญา	ก1, ก3	100	700	300	1,100	300	ส. 26 เม.ย. 69	ส. 5 ก.ค. 69	ส. 17 พ.ค. 69	ส. 12 ก.ค. 69
								ส. 23 พ.ค. 69	ส. 27 มิ.ย. 69	ส. 23 พ.ค. 69	ส. 27 มิ.ย. 69
								ส. 24 พ.ค. 69	ส. 28 มิ.ย. 69	ส. 24 พ.ค. 69	ส. 28 มิ.ย. 69
								ส. 9 พ.ค. 69	ส. 13 มิ.ย. 69	ส. 23 พ.ค. 69	ส. 27 มิ.ย. 69
								ส. 10 พ.ค. 69	ส. 14 มิ.ย. 69	ส. 24 พ.ค. 69	ส. 28 มิ.ย. 69
								ส. 4 เม.ย. 69	ส. 20 มิ.ย. 69	ส. 25 เม.ย. 69	ส. 27 มิ.ย. 69
								ส. 5 เม.ย. 69	ส. 21 มิ.ย. 69	ส. 26 เม.ย. 69	ส. 28 มิ.ย. 69



ลำดับ	รหัสชุดวิชา/ชื่อชุดวิชา	แผนการศึกษา	รวมค่าชุดวิชา แผนการศึกษา ก2 และ ก3				กำหนดการจัดการเรียนการสอน				
			(1)	(2)	(3)	ลงทะเบียนเรียนครั้งแรก	ลงทะเบียนเรียนครั้งที่ 2 เป็นต้นไป	รุ่นที่ 1		รุ่นที่ 2	
			ค่าสื่อการศึกษา	ค่ากิจกรรมสอนเสริมฯ	ค่าชุดวิชา	(1)+(2)+(3) ค่าสื่อการศึกษา +ค่ากิจกรรมฯ +ค่าชุดวิชา	ค่าชุดวิชา	ครั้งที่ 1	ครั้งที่ 2	ครั้งที่ 1	ครั้งที่ 2
89	องค์ความรู้ด้านกระบวนการยุติธรรม หลักการนิรนัยของชนและหลักธรรมภิบาล	ก1, ก3	100	700	300	1,100	300	ส. 4 เม.ย. 69 อ. 5 เม.ย. 69	ส. 20 มิ.ย. 69 อ. 21 มิ.ย. 69	ส. 16 พ.ค. 69 อ. 17 พ.ค. 69	ส. 4 ก.ค. 69 อ. 5 ก.ค. 69
90	วิทยาศาสตร์ชีวภาพ	ก1, ก2	100	700	300	1,100	300	ส. 25 เม.ย. 69 อ. 26 เม.ย. 69	ส. 13 มิ.ย. 69 อ. 14 มิ.ย. 69		
91	สถิติและการวิจัยสำหรับวิทยาศาสตร์สุขภาพ	ก1, ก2	100	700	300	1,100	300	ส. 18 เม.ย. 69 อ. 19 เม.ย. 69	ส. 23 พ.ค. 69 อ. 24 พ.ค. 69	ส. 16 พ.ค. 69 อ. 17 พ.ค. 69	ส. 27 มิ.ย. 69 อ. 28 มิ.ย. 69
92	ชีวเคมี โมเลกุลและโครงสร้าง และโภชนบำบัด สำหรับพยาบาล	ก1, ก2	100	700	300	1,100	300	ส. 25 เม.ย. 69 อ. 26 เม.ย. 69	ส. 27 มิ.ย. 69 อ. 28 มิ.ย. 69		
93	อนามัยสิ่งแวดล้อม	ก1, ก2	100	700	300	1,100	300	ส. 6 มิ.ย. 69 อ. 7 มิ.ย. 69	ส. 4 ก.ค. 69 อ. 5 ก.ค. 69		
94	อาชีวอนามัยและความปลอดภัย	ก1, ก2	100	700	300	1,100	300	ส. 4 เม.ย. 69 อ. 5 เม.ย. 69	ส. 11 ก.ค. 69 อ. 12 ก.ค. 69		
95	เทคโนโลยีการป้องกันและควบคุม ทางจุลชีวศาสตร์อุตสาหกรรม	ก1, ก2	100	700	300	1,100	300	ส. 16 พ.ค. 69 อ. 17 พ.ค. 69	ส. 20 มิ.ย. 69 อ. 21 มิ.ย. 69		
96	พื้นฐานวิศวกรรมในงานอาชีวอนามัย และความปลอดภัย	ก1, ก2	100	700	300	1,100	300	ส. 16 พ.ค. 69 อ. 17 พ.ค. 69	ส. 20 มิ.ย. 69 อ. 21 มิ.ย. 69		
97	หลักเศรษฐศาสตร์เบื้องต้น	ก1, ก2	100	700	300	1,100	300	ส. 9 พ.ค. 69 อ. 10 พ.ค. 69	ส. 13 มิ.ย. 69 อ. 14 มิ.ย. 69	ส. 16 พ.ค. 69 อ. 17 พ.ค. 69	ส. 20 มิ.ย. 69 อ. 21 มิ.ย. 69



ลำดับ	รหัสชุดวิชา/ชื่อชุดวิชา	แผนการศึกษา	รวมค่าชุดวิชา แผนการศึกษา ก2 และ ก3					กำหนดการจัดการเรียนการสอน			
			(1)	(2)	(3)	ลงทะเบียนเรียนครั้งแรก	ลงทะเบียนเรียนครั้งที่ 2 เป็นต้นไป	รุ่นที่ 1		รุ่นที่ 2	
			ค่าสื่อการศึกษา	ค่ากิจกรรมสอนเสริมฯ	ค่าชุดวิชา	(1)+(2)+(3) ค่าสื่อการศึกษา +ค่ากิจกรรมฯ +ค่าชุดวิชา	ค่าชุดวิชา	ครั้งที่ 1	ครั้งที่ 2	ครั้งที่ 1	ครั้งที่ 2
98	60341 ไทยในเศรษฐกิจโลก	ก1, ก2	100	700	300	1,100	300	ส. 13 มิ.ย. 69 อ. 14 มิ.ย. 69	ส. 11 ก.ค. 69 อ. 12 ก.ค. 69		
99	60410 เศรษฐมิติและการประยุกต์	ก1, ก2	100	700	300	1,100	300	ส. 4 เม.ย. 69 อ. 5 เม.ย. 69	ส. 20 มิ.ย. 69 อ. 21 มิ.ย. 69		
100	60434 วิธีการวิจัยและเทคโนโลยีสารสนเทศ สำหรับการศึกษาเศรษฐศาสตร์	ก1, ก2	100	700	300	1,100	300	ส. 23 พ.ค. 69 อ. 24 พ.ค. 69	ส. 27 มิ.ย. 69 อ. 28 มิ.ย. 69		
101	71101 วิทยาศาสตร์พื้นฐานสำหรับงานอาหาร และโภชนาการ	ก1, ก2	100	700	300	1,100	300	ส. 9 พ.ค. 69 อ. 10 พ.ค. 69	ส. 13 มิ.ย. 69 อ. 14 มิ.ย. 69		
102	71206 พฤติกรรมผู้บริโภคและการคุ้มครอง ด้านอาหารและโภชนาการ	ก1, ก3	-	700	300	1,000	300	ส. 25 เม.ย. 69 อ. 26 เม.ย. 69	ส. 6 มิ.ย. 69 อ. 7 มิ.ย. 69		
103	71316 สรีรวิทยาและชีวเคมีทางโภชนาการ	ก1, ก2	100	700	300	1,100	300	ส. 4 เม.ย. 69 อ. 5 เม.ย. 69	ส. 16 พ.ค. 69 อ. 17 พ.ค. 69		
104	71411 อาหารและโภชนาการ	ก1, ก3	-	700	300	1,000	300	ส. 18 เม.ย. 69 อ. 19 เม.ย. 69	ส. 27 มิ.ย. 69 อ. 28 มิ.ย. 69		
105	72101 จิตวิทยาเพื่อการดำรงชีวิต	ก1, ก2	-	700	300	1,000	300	ส. 23 พ.ค. 69 อ. 24 พ.ค. 69	ส. 27 มิ.ย. 69 อ. 28 มิ.ย. 69		
106	72203 การจัดการทรัพยากรครอบครัวและชุมชน เพื่อคุณภาพชีวิต	ก1, ก2	-	700	300	1,000	300	ส. 16 พ.ค. 69 อ. 17 พ.ค. 69	ส. 20 มิ.ย. 69 อ. 21 มิ.ย. 69		



ลำดับ	รหัสชุดวิชา/ชื่อชุดวิชา	แผนการศึกษา	รวมค่าชุดวิชา แผนการศึกษา ก2 และ ก3					กำหนดการจัดการเรียนการสอน			
			(1)	(2)	(3)	ลงทะเบียนเรียนครั้งแรก	ลงทะเบียนเรียนครั้งที่ 2 เป็นต้นไป	รุ่นที่ 1		รุ่นที่ 2	
			ค่าสื่อการศึกษา	ค่ากิจกรรมสอนเสริมฯ	ค่าชุดวิชา	(1)+(2)+(3) ค่าสื่อการศึกษา +ค่ากิจกรรมฯ +ค่าชุดวิชา	ค่าชุดวิชา	ครั้งที่ 1	ครั้งที่ 2	ครั้งที่ 1	ครั้งที่ 2
107	สถิติและการวิจัยด้านพัฒนาการมนุษย์และครอบครัว	ก1, ก2	-	700	300	1,000	300	ส. 20 มิ.ย. 69 อ.ก. 21 มิ.ย. 69 ส. 9 พ.ค. 69 อ.ก. 10 พ.ค. 69 ส. 9 พ.ค. 69 อ.ก. 10 พ.ค. 69 ส. 25 เม.ย. 69 อ.ก. 26 เม.ย. 69 ส. 25 เม.ย. 69 อ.ก. 26 เม.ย. 69 ส. 18 เม.ย. 69 อ.ก. 19 เม.ย. 69 ส. 13 มิ.ย. 69 อ.ก. 14 มิ.ย. 69 ส. 18 เม.ย. 69 อ.ก. 19 เม.ย. 69 ส. 25 เม.ย. 69 อ.ก. 26 เม.ย. 69	ส. 4 ก.ค. 69 อ.ก. 5 ก.ค. 69 ส. 13 มิ.ย. 69 อ.ก. 14 มิ.ย. 69 ส. 11 ก.ค. 69 อ.ก. 12 ก.ค. 69 ส. 6 มิ.ย. 69 อ.ก. 7 มิ.ย. 69 ส. 4 ก.ค. 69 อ.ก. 5 ก.ค. 69 ส. 27 มิ.ย. 69 อ.ก. 28 มิ.ย. 69 ส. 11 ก.ค. 69 อ.ก. 12 ก.ค. 69 ส. 27 มิ.ย. 69 อ.ก. 28 มิ.ย. 69 ส. 6 มิ.ย. 69 อ.ก. 7 มิ.ย. 69		
108	หลักพื้นฐานการเมืองการปกครองไทย	ก1, ก2	100	700	300	1,100	300				
109	สถาบันและกระบวนราชการทางการเมืองไทย	ก1, ก2	100	700	300	1,100	300				
110	เศรษฐกิจกับการเมืองไทย	ก1, ก3	100	700	300	1,100	300				
111	พื้นฐานทางสังคมและวัฒนธรรมของการเมืองไทย	ก1, ก3	100	700	300	1,100	300				
112	หลักพื้นฐานทางรัฐประศาสนศาสตร์และนโยบายสาธารณะ	ก1, ก2	100	700	300	1,100	300				
113	หลักและวิธีการศึกษาทางรัฐประศาสนศาสตร์	ก1, ก2	-	700	300	1,000	300				
114	กฎหมายอาญา สำหรับรัฐศาสตร์	ก1, ก3	100	700	300	1,100	300				
115	กฎหมายวิธีพิจารณาความอาญา และพยานหลักฐานสำหรับรัฐศาสตร์	ก1, ก2	-	700	300	1,000	300				



ลำดับ	รหัสชุดวิชา/ชื่อชุดวิชา	แผนการศึกษา	รวมค่าชุดวิชา แผนการศึกษา ก2 และ ก3				กำหนดการจัดการเรียนการสอน					
			(1)	(2)	(3)	ลงทะเบียนเรียนครั้งแรก	ลงทะเบียนเรียนครั้งที่ 2 เป็นต้นไป	รุ่นที่ 1		รุ่นที่ 2		
			ค่าสื่อการศึกษา	ค่ากิจกรรมสอนเสริมฯ	ค่าชุดวิชา	(1)+(2)+(3) ค่าสื่อการศึกษา +ค่ากิจกรรมฯ +ค่าชุดวิชา	ค่าชุดวิชา	ครั้งที่ 1	ครั้งที่ 2	ครั้งที่ 1	ครั้งที่ 2	
116	82202 การเมืองเปรียบเทียบ	ก1, ก3	100	700	300	1,100	300	300	ส. 4 เม.ย. 69	ส. 20 มิ.ย. 69		
117	82324 เศรษฐกิจและการเมืองระหว่างประเทศ	ก1, ก3	100	700	300	1,100	300	300	อ. 5 เม.ย. 69	อ. 21 มิ.ย. 69		
118	82327 อักษรเบื้องต้น	ก1, ก3	100	700	300	1,100	300	300	ส. 9 พ.ค. 69	ส. 11 ก.ค. 69		
119	82426 การเมืองการปกครองในยุโรปและอเมริกา	ก1, ก2	100	700	300	1,100	300	300	อ. 10 พ.ค. 69	อ. 12 ก.ค. 69		
120	82429 การระหว่างประเทศของไทย	ก1, ก2	100	700	300	1,100	300	300	ส. 25 เม.ย. 69	ส. 4 ก.ค. 69		
121	83203 ประชาธิปไตยและการระบอบการพัฒนา ประชาธิปไตย	ก1, ก2	100	700	300	1,100	300	300	อ. 26 เม.ย. 69	อ. 5 ก.ค. 69		
122	90201 การจัดการฟาร์ม	ก1, ก2	100	700	300	1,100	300	300	ส. 25 เม.ย. 69	ส. 6 มิ.ย. 69		
123	90208 คณิตศาสตร์และวิทยาศาสตร์พื้นฐาน เพื่อการเกษตร	ก1, ก3	100	700	300	1,100	300	300	อ. 26 เม.ย. 69	อ. 7 มิ.ย. 69		
124	91110 สารสนเทศและสื่อเพื่อการส่งเสริม และพัฒนาการเกษตร	ก1, ก3	100	700	300	1,100	300	300	ส. 16 พ.ค. 69	ส. 20 มิ.ย. 69		



ลำดับ	รหัสชุดวิชา/ชื่อชุดวิชา	แผนการศึกษา	รวมค่าชุดวิชา แผนการศึกษา ก2 และ ก3					กำหนดการจัดการเรียนการสอน				
			(1)	(2)	(3)	ลงทะเบียนเรียนครั้งแรก	ลงทะเบียนเรียนครั้งที่ 2 เป็นต้นไป	รุ่นที่ 1		รุ่นที่ 2		
			ค่าสื่อการศึกษา	ค่ากิจกรรมสอนเสริมฯ	ค่าชุดวิชา	(1)+(2)+(3) ค่าสื่อการศึกษา +ค่ากิจกรรมฯ +ค่าชุดวิชา	ค่าชุดวิชา	ครั้งที่ 1	ครั้งที่ 2	ครั้งที่ 1	ครั้งที่ 2	
125	การพัฒนาชุมชนเกษตร	ก1, ก3	100	700	300	1,100	300	300	ส. 4 เม.ย. 69	ส. 20 มิ.ย. 69		
126	นวัตกรรมเกษตรเพื่อการค้าส่งเสริมและพัฒนาภาคเกษตร	ก1, ก3	100	700	300	1,100	300	300	อ. 5 เม.ย. 69	อ. 21 มิ.ย. 69		
127	การบริหารจัดการทุนเพื่อการค้าส่งเสริมและพัฒนาภาคเกษตร	ก1, ก3	100	700	300	1,100	300	300	ส. 25 เม.ย. 69	ส. 4 ก.ค. 69		
128	ผู้นำ กลุ่ม องค์กร และเครือข่ายทางการเกษตร	ก1, ก3	100	700	300	1,100	300	300	อ. 26 เม.ย. 69	อ. 5 ก.ค. 69		
129	สหกรณ์และธุรกิจชุมชนกับการพัฒนาเศรษฐกิจและสังคม	ก1, ก2	100	700	300	1,000	300	300	ส. 23 พ.ค. 69	ส. 11 ก.ค. 69		
130	การจัดการการเงินและการภาษีอากรสำหรับสหกรณ์และธุรกิจชุมชน	ก1, ก2	-	700	300	1,000	300	300	อ. 24 พ.ค. 69	อ. 12 ก.ค. 69		
131	การจัดการสุขภาพพืช	ก1, ก2	100	700	300	1,100	300	300	ส. 18 เม.ย. 69	ส. 6 มิ.ย. 69		
132	การปรับปรุงพันธุ์พืชและการขยายพันธุ์พืช	ก1, ก2	100	700	300	1,100	300	300	อ. 19 เม.ย. 69	อ. 7 มิ.ย. 69		
133	คณิตศาสตร์และสถิติสำหรับวิทยาศาสตร์และเทคโนโลยี	ก1, ก2	100	700	300	1,100	300	300	ส. 25 เม.ย. 69	ส. 4 ก.ค. 69		



ลำดับ	รหัสชุดวิชา/ชื่อชุดวิชา	แผนการศึกษา	รวมค่าชุดวิชา แผนการศึกษา ก2 และ ก3					กำหนดการจัดการเรียนการสอน				
			(1)	(2)	(3)	ลงทะเบียนเรียนครั้งแรก	ลงทะเบียนเรียนครั้งที่ 2 เป็นต้นไป	รุ่นที่ 1		รุ่นที่ 2		
			ค่าสื่อการศึกษา	ค่ากิจกรรมสอนเสริมฯ	ค่าชุดวิชา	(1)+(2)+(3) ค่าสื่อการศึกษา +ค่ากิจกรรมฯ +ค่าชุดวิชา	ค่าชุดวิชา	ครั้งที่ 1	ครั้งที่ 2	ครั้งที่ 1	ครั้งที่ 2	
134	96304 การสื่อสารข้อมูลและระบบเครือข่ายคอมพิวเตอร์	ก1, ก2	100	700	300	1,100	300	ส. 18 เม.ย. 69 อ. 19 เม.ย. 69	ส. 20 มิ.ย. 69 อ. 21 มิ.ย. 69			
135	97217 พื้นฐานทางวิศวกรรมเครื่องกลสำหรับเทคโนโลยีอุตสาหกรรม	ก1, ก2	100	700	300	1,100	300	ส. 25 เม.ย. 69 อ. 26 เม.ย. 69	ส. 9 พ.ค. 69 อ. 10 พ.ค. 69			
136	97219 วัสดุอุตสาหกรรมและกรรมวิธีการผลิต	ก1, ก2	100	700	300	1,100	300	ส. 16 พ.ค. 69 อ. 17 พ.ค. 69	ส. 11 ก.ค. 69 อ. 12 ก.ค. 69			
137	97314 เทคโนโลยีการวางแผนและการควบคุมทางการผลิตในอุตสาหกรรม	ก1, ก2	-	700	300	1,000	300	ส. 18 เม.ย. 69 อ. 19 เม.ย. 69	ส. 23 พ.ค. 69 อ. 24 พ.ค. 69			
138	99203 คณิตศาสตร์สำหรับวิทยาการคอมพิวเตอร์	ก1, ก2	100	700	300	1,100	300	ส. 25 เม.ย. 69 อ. 26 เม.ย. 69	ส. 13 มิ.ย. 69 อ. 14 มิ.ย. 69			



อัตราค่าวัสดุกิจกรรมชุดวิชาฝึกปฏิบัติเสริมทักษะ สำหรับนักศึกษาในเรียนจำ

ภาคการศึกษาที่ 2/2568

รหัสชุดวิชา/ชื่อชุดวิชา (แผน ก1)	แผนการศึกษา	(1) สื่อการศึกษา (บาท)	(2) วัสดุกิจกรรม (บาท)	รวมค่าชุดวิชา และค่าวัสดุการศึกษา (1)+(2) (บาท)		
				1 = ชื้อ	2 = ไม่ซื้อ	
16423	การผลิตภาพยนตร์ชั้นสูง	ก1	100	400	1,500	700
16441	การผลิตและเผยแพร่งานวารสารศาสตร์	ก1	100	400	1,500	700
16446	การผลิตรายการวิทยุกระจายเสียง	ก1	100	400	1,500	700
16449	การสร้างสรรค์และการผลิตรายการโทรทัศน์ชั้นสูง	ก1	-	400	1,400	700
16455	การสร้างสรรค์คอนเทนต์และสตรีมมิ่ง	ก1	100	400	1,500	700
16458	การสร้างสรรค์และผลิตงานประชาสัมพันธ์	ก1	-	400	1,400	700
16463	การวางแผน การออกแบบ และการผลิตสื่อชุมชน	ก1	-	400	1,400	700
31309	ทฤษฎีและปฏิบัติการจัดการงานสนามในงานก่อสร้าง	ก1	100	400	1,500	700
31412	ทฤษฎีและปฏิบัติการควบคุมและการตรวจงานก่อสร้าง	ก1	100	400	1,500	700
32323	ซอฟต์แวร์คอมพิวเตอร์เพื่อการตัดสินใจทางการจัดการ	ก1	-	400	1,400	700
32480	การจัดการห้องพักและการจัดการอาหารและเครื่องดื่ม	ก1	-	400	1,400	700
32485	ความรู้เฉพาะอาชีพมัคคุเทศก์และการบริการ ในอุตสาหกรรมท่องเที่ยว	ก1	100	400	1,500	700
51111	การฝึกปฏิบัติการพยาบาลผู้ใหญ่	ก1	-	400	1,400	700
51209	การพยาบาลเด็ก วัยรุ่น และการฝึกปฏิบัติการพยาบาล	ก1	-	400	1,400	700
51212	การพยาบาลมารดา ทารก การผดุงครรภ์ และการฝึกปฏิบัติการ การพยาบาล 2	ก1	100	400	1,500	700
51313	การฝึกปฏิบัติการพยาบาลที่เลือกสรร	ก1	-	400	1,400	700
52310	การฝึกปฏิบัติงานสาธารณสุขในชุมชน	ก1	-	400	1,400	700
52405	การฝึกงานวิชาชีพสาธารณสุขในชุมชน	ก1	100	400	800	700
52408	การสัมมนาเพื่อพัฒนาทักษะด้านสาธารณสุข	ก1	-	400	700	700
54125	การตรวจวัดและประเมินทางสุขศาสตร์อุตสาหกรรม	ก1	100	400	1,500	700
55204	เคมีเภสัชวัตถุ เภสัชวิทยาและพิษวิทยาสำหรับการแพทย์ แผนไทย	ก1	100	400	1,500	700
55307	การฝึกปฏิบัติเภสัชพฤกษศาสตร์และเภสัชกรรมแผนไทย	ก1	-	400	1,400	700
55315	นวดแผนไทย 2	ก1	100	400	1,500	700
55316	การฝึกปฏิบัตินวดแผนไทย	ก1	-	400	1,400	700
55318	เวชกรรมแผนไทย 2	ก1	-	400	1,400	700
55321	เภสัชกรรมแผนไทย 2	ก1	-	400	1,400	700

ชุดวิชาฝึกปฏิบัติเสริมทักษะ สำหรับนักศึกษาในเรียนจำ ภาคการศึกษาที่ 2/2568 (ต่อ)

รหัสชุดวิชา/ชื่อชุดวิชา (แผน ก1)		แผนการศึกษา	(1) สื่อการศึกษา (บาท)	(2) วัสดุกิจกรรม (บาท)	รวมค่าชุดวิชา และค่าวัสดุการศึกษา (1)+(2) (บาท)	
					1 = ชื้อ	2 = ไม่ซื้อ
55324	การฝึกปฏิบัติเภสัชพฤกษศาสตร์และเภสัชกรรมแผนไทย	ก1	-	400	1,400	700
55329	นวดแผนไทย 2	ก1	-	400	1,400	700
55330	การฝึกปฏิบัตินวดแผนไทย	ก1	-	400	1,400	700
55332	เวชกรรมแผนไทย 2	ก1	-	400	1,400	700
55334	เภสัชกรรมแผนไทย 2	ก1	-	400	1,400	700
71205	เคมีและจุลชีววิทยาทางอาหาร	ก1	100	400	1,500	700
71207	หลักการและการประยุกต์วิธีประเมินทางโภชนาการ	ก1	100	400	1,500	700
91202	ระบบนิเวศป่าไม้และการจัดการ	ก1	100	400	1,500	700
91366	การจัดการทรัพยากรป่าไม้เชิงเศรษฐกิจ	ก1	100	400	1,500	700
91458	การจัดการสิ่งแวดล้อมป่าไม้	ก1	-	100	1,100	400
*93256	การฝึกปฏิบัติเสริมทักษะการผลิตพืช	ก1	100	400	1,500	700
*93455	การฝึกปฏิบัติการจัดการการผลิตพืช	ก1	100	400	1,500	700
93460	การฝึกปฏิบัติการจัดการการผลิตสัตว์	ก1	-	400	1,400	700
96408	การจัดการระบบฐานข้อมูล	ก1	100	2,100	3,200	2,400
97216	เทคโนโลยีกระบวนการพิมพ์	ก1	-	2,800	3,800	3,100
97316	เทคโนโลยีในการออกแบบผลิตภัณฑ์และกระบวนการผลิต ในอุตสาหกรรม	ก1	-	5,900	6,900	6,200
97318	การออกแบบทางการพิมพ์และบรรจุภัณฑ์	ก1	-	3,200	4,200	3,500
97320	นวัตกรรม การออกแบบ เทคโนโลยีผลิตภัณฑ์ และบรรจุภัณฑ์	ก1	100	3,000	4,100	3,300
97434	เทคโนโลยีหลังพิมพ์	ก1	-	3,200	4,200	3,500
99412	หลักการและการบริหารเครือข่าย	ก1	-	2,600	3,600	2,900
99421	การโปรแกรมเชิงวัตถุ	ก1	100	2,700	3,800	3,000
99422	การโปรแกรมประยุกต์บนอุปกรณ์เคลื่อนที่	ก1	100	3,200	4,300	3,500
99424	ปัญญาประดิษฐ์และการเรียนรู้ของเครื่อง	ก1	100	3,000	4,100	3,300

หมายเหตุ ชุดวิชา \*93256 และ ชุดวิชา \*93455 เป็นชุดวิชาที่มีการฝึกปฏิบัติเสริมทักษะ ไม่นับญาติให้นักศึกษาในเรียนจำลงทะเบียน 2 ชุดวิชานี้  
ในภาคการศึกษาเดียวกัน

รวมทั้งหมด 49 ชุดวิชา



อัตราค่าวัสดุกิจกรรมชุดวิชาประสบการณ์วิชาชีพ สำหรับนักศึกษาในเรียนจำ

ภาคการศึกษาที่ 2/2568

รหัสชุดวิชา/ชื่อชุดวิชา (แผน ก1)	แผนการศึกษา	(1) สื่อการศึกษา (บาท)	(2) วัสดุกิจกรรม (บาท)	รวมค่าชุดวิชา และค่าวัสดุการศึกษา (1)+(2) (บาท)		
				1 = ชื้อ	2 = ไม่ซื้อ	
12409	ประสบการณ์ไทยคดีศึกษา	ก1	-	400	1,400	700
13401	ประสบการณ์วิชาชีพสารสนเทศศาสตร์	ก1	100	400	1,500	700
14423	ประสบการณ์วิชาชีพภาษาอังกฤษ	ก1	100	400	1,500	700
16412	ประสบการณ์วิชาชีพนิเทศศาสตร์	ก1	100	400	1,500	700
21426	ประสบการณ์วิชาชีพการพัฒนาเด็กปฐมวัย	ก1	-	400	1,400	700
24407	ประสบการณ์วิชาชีพการวัดและประเมินผลการศึกษา	ก1	-	400	1,400	700
25411	ประสบการณ์วิชาชีพการแนะแนวและการปรึกษาเชิงจิตวิทยา	ก1	-	400	1,400	700
26407	ประสบการณ์วิชาชีพการเรียนรู้ตลอดชีวิต	ก1	100	400	1,500	700
27416	ประสบการณ์วิชาชีพเทคโนโลยีและสื่อสารการศึกษา	ก1	-	400	1,400	700
31406	ประสบการณ์วิชาชีพการจัดการงานก่อสร้าง	ก1	-	400	1,400	700
31414	โครงการด้านการจัดการงานก่อสร้างและประสบการณ์วิชาชีพ การจัดการงานก่อสร้าง	ก1	100	400	1,500	700
32435	ประสบการณ์วิชาชีพการตลาด	ก1	-	400	1,400	700
32456	ประสบการณ์วิชาชีพการเงิน (ปป)	ก1	100	400	1,500	700
32482	ประสบการณ์วิชาชีพการจัดการ	ก1	-	400	1,400	700
32483	สัมมนาการบัญชีการเงินและสัมมนาการบัญชีเพื่อการจัดการ	ก1	100	400	1,500	700
32495	ประสบการณ์วิชาชีพการจัดการการท่องเที่ยว	ก1	100	400	1,500	700
33401	ประสบการณ์วิชาชีพบริหารรัฐกิจ	ก1	100	400	1,500	700
33445	ประสบการณ์วิชาชีพการบริหารการปกครองท้องถิ่น ๑	ก1	100	400	1,500	700
41004	เสริมประสบการณ์ผู้นำชุมชน	ก1	100	400	1,500	700
41444	ประสบการณ์วิชาชีพกฎหมาย (ปป)	ก1	-	400	1,400	700
51314	ประสบการณ์วิชาชีพการพยาบาล	ก1	-	400	1,400	700
52402	ประสบการณ์วิชาชีพสาธารณสุข	ก1	100	400	1,500	700
54111	ประสบการณ์วิชาชีพอาชีวอนามัยและความปลอดภัย	ก1	-	400	1,400	700
54135	ประสบการณ์วิชาชีพอาชีวอนามัย ความปลอดภัย และสภาพแวดล้อมในการทำงาน	ก1	100	400	1,500	700
55312	ประสบการณ์วิชาชีพการแพทย์แผนไทย	ก1	-	400	1,400	700

หมายเหตุ 1. ๑ เป็นชุดวิชาของหลักสูตรรัฐประศาสนศาสตรบัณฑิต วิชาเอกการบริหารการปกครองท้องถิ่น

2. (ปป) เป็นชุดวิชาที่มีการปรับปรุงเอกสารการสอน ดังนั้นนักศึกษาต้องสั่งซื้อวัสดุการศึกษาในชุดวิชาดังกล่าวในภาคการศึกษาที่ 2/2568

ชุดวิชาประสบการณ์วิชาชีพ สำหรับนักศึกษาในเรียนจำ ภาคการศึกษาที่ 2/2568 (ต่อ)

รหัสชุดวิชา/ชื่อชุดวิชา (แผน ก1)	แผนการศึกษา	(1) สื่อการศึกษา (บาท)	(2) วัสดุกิจกรรม (บาท)	รวมค่าชุดวิชา และค่าวัสดุการศึกษา (1)+(2) (บาท)		
				1 = ชื้อ	2 = ไม่ซื้อ	
55326	ประสบการณ์วิชาชีพการแพทย์แผนไทย	ก1	100	400	1,500	700
60499	ประสบการณ์วิชาชีพเศรษฐศาสตร์	ก1	100	400	1,500	700
71416	ประสบการณ์วิชาชีพอาหาร โภชนาการ และการประยุกต์	ก1	100	400	1,500	700
72402	ประสบการณ์วิชาชีพพัฒนาการมนุษย์และครอบครัว	ก1	-	400	1,400	700
80410	ประสบการณ์วิชาชีพรัฐศาสตร์	ก1	100	400	1,500	700
91421	ประสบการณ์วิชาชีพส่งเสริมและพัฒนาการเกษตร	ก1	-	400	1,400	700
91467	ประสบการณ์วิชาชีพการจัดการทรัพยากรป่าไม้ และสิ่งแวดล้อม	ก1	-	400	1,400	700
92425	ประสบการณ์วิชาชีพบริหารธุรกิจสหกรณ์และธุรกิจชุมชน	ก1	100	400	1,500	700
93442	ประสบการณ์วิชาชีพการจัดการการผลิตพืช	ก1	100	400	1,500	700
93448	ประสบการณ์วิชาชีพการจัดการการผลิตสัตว์	ก1	100	400	1,500	700
94433	ประสบการณ์วิชาชีพธุรกิจการเกษตรและการประกอบการ	ก1	100	400	1,500	700
97421	ประสบการณ์วิชาชีพเทคโนโลยีวิศวกรรมการผลิต และการจัดการ	ก1	100	400	1,500	700
97432	ประสบการณ์วิชาชีพเทคโนโลยีบรรจุภัณฑ์และการจัดการ ผลิตภัณฑ์	ก1	100	400	1,500	700
99409	ประสบการณ์วิชาชีพเทคโนโลยีสารสนเทศและการสื่อสาร	ก1	100	400	1,500	700
99425	ประสบการณ์วิชาชีพวิทยาการข้อมูล	ก1	-	400	1,400	700
99429	ประสบการณ์วิชาชีพวิทยาการคอมพิวเตอร์	ก1	100	400	1,500	700

รวมทั้งหมด 41 ชุดวิชา



**การสอบกลางภาค จัดสอบเฉพาะรูปแบบการสอบออนไลน์เท่านั้น**

**ตารางสอบกลางภาคการศึกษาที่ 2 ปีการศึกษา 2568 (แผนการศึกษา ก3)**

**วันอาทิตย์ที่ 31 พฤษภาคม 2569**

คาบ 1		คาบ 2	
เวลา 08.30 - 10.00 น.	แผน	เวลา 10.45 - 12.15 น.	แผน
21328 นวัตกรรม สื่อและเทคโนโลยีการศึกษา สำหรับเด็กปฐมวัย	ก3	32432 การจัดการผลิตภัณฑ์และราคา	ก3
41455 กฎหมายทรัพย์สินทางปัญญา	ก3	40101 ความรู้เบื้องต้นเกี่ยวกับกฎหมายทั่วไป	ก3
41463 องค์ความรู้ด้านกระบวนการยุติธรรม หลักสิทธิมนุษยชน และหลักธรรมาภิบาล	ก3	41342 กฎหมายวิธีสบัญญัติ 2: วิธีพิจารณาความแพ่ง และกฎหมายล้มละลาย	ก3
82202 การเมืองเปรียบเทียบ	ก3	41401 ภาษาอังกฤษสำหรับนักกฎหมาย	ก3
91307 การพัฒนาชุมชนเกษตร	ก3	41404 กฎหมายแรงงาน	ก3
		71411 อาหารและโภชนาบำบัด	ก3
		81427 กฎหมายอาญา สำหรับรัฐศาสตร์	ก3
		91471 ผู้นำ กลุ่ม องค์กร และเครือข่ายทางการเกษตร	ก3

คาบ 3		คาบ 4	
เวลา 13.30 - 15.00 น.	แผน	เวลา 15.45 - 17.15 น.	แผน
30208 การบัญชีการเงินและการบัญชีเพื่อการจัดการ	ก3	15206 คอนเทนต์เชิงสร้างสรรค์	ก3
41213 กฎหมายว่าด้วยทรัพย์สิน	ก3	32333 พฤติกรรมผู้บริโภคและการวิจัยการตลาด	ก3
41215 กฎหมายแพ่งว่าด้วยละเมิดและทรัพย์สิน	ก3	41216 กฎหมายอาญา: ภาคบทบัญญัติทั่วไป ความผิด และลหุโทษ	ก3
41313 กฎหมายวิธีพิจารณาความอาญาและกฎหมาย ลักษณะพยานหลักฐาน	ก3	41218 กฎหมายพาณิชย์และธุรกิจ 1	ก3
41343 กฎหมายวิธีสบัญญัติ 3: วิธีพิจารณาความอาญา	ก3	82324 เศรษฐกิจและการเมืองระหว่างประเทศ	ก3
41403 กฎหมายเกี่ยวกับการเปลี่ยนแปลงทางสังคม	ก3	91110 สารสนเทศและสื่อเพื่อการส่งเสริมและพัฒนา การเกษตร	ก3
71206 พฤติกรรมผู้บริโภคและการคุ้มครองด้านอาหาร และโภชนาการ	ก3		
80204 เศรษฐกิจกับการเมืองไทย	ก3		
80205 พื้นฐานทางสังคมและวัฒนธรรมของการเมืองไทย	ก3		
82327 อาเซียนเบื้องต้น	ก3		
90208 คณิตศาสตร์และวิทยาศาสตร์พื้นฐานเพื่อการเกษตร	ก3		
91369 นวัตกรรมเกษตรเพื่อการส่งเสริมและพัฒนา การเกษตร	ก3		
91419 การบริหารจัดการทุนเพื่อการส่งเสริมและพัฒนา การเกษตร	ก3		

สิ้นสุดการสอบ

รวมทั้งหมด 32 ชุดวิชา

## ตารางสอบปลายภาคการศึกษาที่ 2 ปีการศึกษา 2568 (แผน ก1-ก3)

วันเสาร์ที่ 18 กรกฎาคม 2569

เวลาสอบ 09.00 - 12.00 น. (แผน ก1 - ก2) เวลาสอบ 09.00 - 11.00 น. (แผน ก3)	แผน การศึกษา	เวลาสอบ 13.30 - 16.30 น. (แผน ก1 - ก2) เวลาสอบ 13.30 - 15.30 น. (แผน ก3)	แผน การศึกษา
10103 ทักษะชีวิต	ก1	10141 วิทยาศาสตร์ เทคโนโลยีและสิ่งแวดล้อมเพื่อชีวิต	ก1, ก2
10111 ภาษาอังกฤษเพื่อการสื่อสาร	ก1, ก2	10163 ภาษาเขมรเพื่อการสื่อสาร	ก1
10131 สังคมมนุษย์	ก1, ก2	10203 พุทธธรรมมนุษย์	ก1
10161 ภาษาไทยเพื่อการสื่อสาร	ก1, ก2	11007 ภาษาจีนเพื่อการท่องเที่ยว	ก1
10162 ภาษาจีนเพื่อการสื่อสาร	ก1	12303 สังคมไทย	ก1, ก2
10171 การใช้ภาษาอังกฤษ	ก1	12304 ความเชื่อและศาสนาในสังคมไทย	ก1
11011 การอ่านและการเขียนภาษาเขมร	ก1	12311 โลกทัศน์ไทย	ก1, ก2
11201 คณิตศาสตร์สำหรับสังคมศาสตร์	ก1	13314 การจัดการองค์การสารสนเทศ	ก1, ก2
12307 วิทยาศาสตร์และเทคโนโลยีของไทย	ก1	13423 ระบบสารสนเทศสำนักงาน	ก1, ก2
12312 ประวัติศาสตร์การเมืองและเศรษฐกิจไทย	ก1, ก2	14213 การอ่านภาษาอังกฤษ 1	ก1
12406 ไทยกับการปรับประเทศให้ทันสมัย	ก1	14217 การอ่านร้อยแก้วภาษาอังกฤษ	ก1
13202 การสื่อสารในงานสารสนเทศ	ก1, ก2	<sup>(1)</sup> 14424 วรรณคดีโลก	ก1
13315 การสงวนรักษาสารสนเทศดิจิทัล	ก1	15232 แนวคิดและทฤษฎีการสื่อสาร	ก1, ก2
13422 พุทธกรรมองค์การและการจัดการการตลาด	ก1	15234 การสร้างสารในงานนิเทศศาสตร์	ก1
14214 การเขียนภาษาอังกฤษ 1	ก1	15336 การจัดการนวัตกรรมการสื่อสารองค์กรเชิงกลยุทธ์	ก1, ก2
14319 ทักษะการแปลภาษาอังกฤษ	ก1	16418 การบริหารงานวิทยุกระจายเสียง	ก1
15233 ความรู้ทางสังคมศาสตร์และเทคโนโลยีสำหรับ นักนิเทศศาสตร์	ก1	16421 การบริหารงานโทรทัศน์	ก1
16339 การรายงานข่าวและการบรรณาธิการ	ก1	16424 การบริหารงานภาพยนตร์	ก1
16343 การเขียนบทวิทยุกระจายเสียง	ก1	16427 การบริหารงานโฆษณา	ก1
16351 ทฤษฎีและการวิจารณ์ภาพยนตร์	ก1	16430 การบริหารงานประชาสัมพันธ์	ก1
16354 สื่อโฆษณา	ก1	16441 การผลิตและเผยแพร่งานวารสารศาสตร์	ก1
16356 กลยุทธ์การประชาสัมพันธ์	ก1	16462 ความรู้และทักษะการสื่อสารชุมชน	ก1
16419 การจัดรายการโทรทัศน์	ก1	20202 วิทยาการการสอน	ก1
16466 การประกอบกิจการสื่อสารในยุคดิจิทัล	ก1, ก2	20302 สถิติ วิจัย และประเมินผลการศึกษา	ก1, ก2
21328 นวัตกรรม สื่อและเทคโนโลยีการศึกษา สำหรับเด็กปฐมวัย	ก1, ก3	21004 ครอบครัวยุคใหม่กับการพัฒนาเด็กปฐมวัย	ก1
24401 จิตวิทยาและสังคมวิทยาพื้นฐานเพื่อการวัด และประเมินผลการศึกษา	ก1	21009 การจัดสภาพแวดล้อมเพื่อพัฒนาเด็กปฐมวัย	ก1
24417 การบริหารงานการวัดและประเมินผลการศึกษา	ก1	25303 การแนะแนวและการปรึกษาเชิงจิตวิทยา กับคุณภาพชีวิต	ก1
25301 จิตวิทยาและสังคมวิทยาพื้นฐานเพื่อการแนะแนว และการปรึกษาเชิงจิตวิทยา	ก1	27112 การบริหารศูนย์สื่อการศึกษา	ก1
25405 เทคนิคการปรึกษาเบื้องต้น	ก1	30201 ความรู้เบื้องต้นเกี่ยวกับการบริหาร	ก1
26302 การจัดการศึกษานอกระบบเพื่อการเรียนรู้ในชุมชน	ก1	30206 กฎหมายธุรกิจและการภาษีอากร	ก1
26405 การเรียนรู้ทางไกล	ก1	30209 การเงินธุรกิจและกฎหมายธุรกิจ	ก1
27103 สื่อการศึกษาพัฒนาสรร	ก1, ก2	30210 หลักการตลาดและการจัดการการค้าดำเนินงาน	ก1
		31407 เทคโนโลยีการก่อสร้างขนาดใหญ่	ก1
		31410 การจัดการงานก่อสร้างอย่างยั่งยืน	ก1
		32201 คณิตศาสตร์และสถิติเพื่อธุรกิจ	ก1



วันเสาร์ที่ 18 กรกฎาคม 2569 (ต่อ)

ตารางสอบปลายภาคการศึกษาที่ 2/2568 (แผน ก1-ก3)

เวลาสอบ 09.00 - 12.00 น. (แผน ก1 - ก2) เวลาสอบ 09.00 - 11.00 น. (แผน ก3)	แผน การศึกษา	เวลาสอบ 13.30 - 16.30 น. (แผน ก1 - ก2) เวลาสอบ 13.30 - 15.30 น. (แผน ก3)	แผน การศึกษา
30211 องค์การและการจัดการ และการจัดการ ทรัพยากรมนุษย์	ก1, ก2	32207 การบัญชีชั้นกลาง 1 และระบบสารสนเทศ ทางการบัญชี	ก1, ก2
30212 คณิตศาสตร์ สถิติธุรกิจ และการวิเคราะห์เชิงปริมาณ เพื่อการตัดสินใจ	ก1, ก2	32210 องค์การและการจัดการและการจัดการเชิงกลยุทธ์	ก1
31303 การจัดการงานสนาม	ก1	32303 การจัดการการเงิน	ก1
31309 ทฤษฎีและปฏิบัติการจัดการงานสนาม ในงานก่อสร้าง	ก1	32304 การจัดการทรัพยากรมนุษย์	ก1, ก2
32206 เทคนิคเชิงปริมาณเพื่อการจัดการ	ก1, ก2	32316 การจัดการการขายและงานขาย การสร้างสรรค์ แบรนด์บุคคลและการจัดการลูกค้าสัมพันธ์	ก1
32302 การจัดการการตลาด	ก1, ก2	32320 การบัญชีชั้นกลาง 1	ก1
32311 การบัญชีต้นทุนและการบัญชีเพื่อการจัดการ	ก1, ก2	32323 ซอฟต์แวร์คอมพิวเตอร์เพื่อการตัดสินใจ ทางการจัดการ	ก1
32326 การจัดการเชิงกลยุทธ์และการจัดการนวัตกรรม	ก1, ก2	32327 การจัดการคุณภาพและผลิตภาพ	ก1
32331 เทคโนโลยีทางการเงินและการศึกษาความเป็นไปได้ ของโครงการ	ก1	32337 การจัดการการตลาดเพื่อการท่องเที่ยว และการโรงแรม	ก1
32335 ความรู้เบื้องต้นเกี่ยวกับการท่องเที่ยว และอุตสาหกรรมท่องเที่ยว	ก1	32344 ตลาดการเงิน และสถาบันการเงิน	ก1, ก2
32336 การจัดการทรัพยากรการท่องเที่ยวอย่างยั่งยืน	ก1	32408 การจัดการธุรกิจขนาดย่อมและการค้าปลีก	ก1
32343 ธุรกิจระหว่างประเทศและการจัดการห่วงโซ่อุปทาน	ก1	32414 การตลาดสินค้าเกษตรกับเศรษฐกิจของไทย	ก1
32361 ทรัพยากรการท่องเที่ยวของไทย	ก1	32432 การจัดการผลิตภัณฑ์และราคา	ก1, ก3
32429 การบัญชีรัฐบาล การบัญชีกองทุนและการบัญชี เฉพาะกิจการ	ก1	32443 การใช้เทคโนโลยีสารสนเทศทางการสอบบัญชี และการตรวจสอบภายใน	ก1
32447 การบัญชีภาษีอากรและการวางแผนภาษีอากร	ก1	32444 การสอบบัญชีและการตรวจสอบภายในขั้นสูง	ก1
32454 การวิจัยทางธุรกิจ การวางแผนและการควบคุม ทางการเงิน	ก1	32446 การบัญชีเพื่อการจัดการขั้นสูงและการจัดการต้นทุน เชิงกลยุทธ์	ก1
32476 การตลาดสถาบันและการตลาดบริการ	ก1	32452 กลยุทธ์การจัดการทรัพยากรมนุษย์และองค์การ แห่งการเรียนรู้	ก1
32480 การจัดการห้องพักและการจัดการอาหาร และเครื่องดื่ม	ก1	32487 การเป็นผู้ประกอบการธุรกิจโรงแรมขนาดย่อม และการจัดการที่พักทางเลือก	ก1
33201 การบริหารราชการไทย	ก1, ก2	33207 เศรษฐศาสตร์และการคลังสาธารณะ	ก1, ก2
33206 สหกรณ์ วิสาหกิจชุมชน และการจัดการการตลาด ๑	ก1	33302 หลักกฎหมายเกี่ยวกับการบริหารราชการไทย	ก1, ก2
33210 สัมมนาการบริหารการปกครองท้องถิ่น ๑	ก1	33303 นโยบายสาธารณะและการวางแผน	ก1, ก2
33410 การพัฒนาทรัพยากรมนุษย์	ก1	33305 กฎหมายแพ่ง พาณิชย และที่ดินสำหรับนักปกครอง ท้องถิ่น ๑	ก1
33422 การบริหารการพัฒนาเมืองและเมืองอัจฉริยะ	ก1, ก2	33308 นโยบายสาธารณะและการวางแผนการปกครอง ท้องถิ่น ๑	ก1
33436 การปฏิบัติต่อผู้กระทำความผิด	ก1	33424 การบริหารการพัฒนาและการพัฒนาการบริหาร	ก1
33440 การบริหารงานสรรพสามิต	ก1	33437 การบริหารงานราชทัณฑ์	ก1
33442 การจัดการเชิงกลยุทธ์ในภาครัฐ	ก1, ก2	40101 ความรู้เบื้องต้นเกี่ยวกับกฎหมายทั่วไป	ก1, ก3
40205 กฎหมายธุรกิจ	ก1	41312 กฎหมายวิธีพิจารณาความแพ่ง	ก1, ก2
41004 เสริมประสบการณ์ผู้นำชุมชน	ก1	41323 กฎหมายพาณิชย์ 3: ประกันด้วยบุคคลและทรัพย์สิน ตัวเงิน	ก1, ก2
41211 กฎหมายแพ่ง 1: บุคคล นิติกรรม สัญญา	ก1		
41212 กฎหมายแพ่ง 2: หนี้ ละเมิด	ก1, ก2		
41214 กฎหมายแพ่งว่าด้วยบุคคล นิติกรรม และหนี้	ก1, ก2		

วันเสาร์ที่ 18 กรกฎาคม 2569 (ต่อ)

ตารางสอบปลายภาคการศึกษาที่ 2/2568 (แผน ก1-ก3)

เวลาสอบ 09.00 - 12.00 น. (แผน ก1 - ก2) เวลาสอบ 09.00 - 11.00 น. (แผน ก3)	แผน การศึกษา	เวลาสอบ 13.30 - 16.30 น. (แผน ก1 - ก2) เวลาสอบ 13.30 - 15.30 น. (แผน ก3)	แผน การศึกษา
41341 กฎหมายวิธีสบัญญัติ 1: หลักทั่วไปในวิธีพิจารณา ความแพ่ง	ก1, ก2	41342 กฎหมายวิธีสบัญญัติ 2: วิธีพิจารณาความแพ่ง และกฎหมายล้มละลาย	ก1, ก3
41402 ระบบกฎหมายไทยและต่างประเทศ	ก1	41401 ภาษาอังกฤษสำหรับนักกฎหมาย	ก1, ก3
41405 กฎหมายสิ่งแวดล้อม	ก1	41404 กฎหมายแรงงาน	ก1, ก3
41431 การบริหารงานยุติธรรม	ก1	41458 อาชญากรรมทางธุรกิจ	ก1
41451 กฎหมายระหว่างประเทศ	ก1, ก2	50103 สถิติและการวิจัยสำหรับวิทยาศาสตร์สุขภาพ	ก1, ก2
41455 กฎหมายทรัพย์สินทางปัญญา	ก1, ก3	51107 ชีวเคมี โภชนศาสตร์ และโภชนบำบัด สำหรับพยาบาล	ก1, ก2
41463 องค์ความรู้ด้านกระบวนการยุติธรรม หลักสิทธิ มนุษยชน และหลักธรรมาภิบาล	ก1, ก3	51212 การพยาบาลมารดา ทารก การผดุงครรภ์ และการฝึกปฏิบัติการพยาบาล 2	ก1
51110 การพยาบาลผู้ใหญ่	ก1	52304 โภชนศาสตร์สาธารณสุข	ก1
52204 กฎหมายและจรรยาบรรณวิชาชีพการสาธารณสุข	ก1	52314 การป้องกันและควบคุมโรคทางสาธารณสุข	ก1
52308 พัฒนาการของมนุษย์และสุขภาพ	ก1	<sup>(4)</sup> 52405 การฝึกงานวิชาชีพสาธารณสุขในชุมชน	ก1
54106 พืชวิทยาและอชีวเวชศาสตร์	ก1	54114 สุขศาสตร์อุตสาหกรรม: การควบคุม	ก1
54117 คณิตศาสตร์พื้นฐาน	ก1	54119 ชีวสถิติและระเบียบวิธีวิจัยสำหรับงานสาธารณสุข	ก1
54129 พื้นฐานวิศวกรรมในงานอาชีวอนามัย และความปลอดภัย	ก1, ก2	54128 เทคโนโลยีการป้องกันและควบคุมทางสุขศาสตร์ อุตสาหกรรม	ก1, ก2
54133 พืชวิทยาและเวชศาสตร์ป้องกัน	ก1	55204 เคมีเภสัชวัตถุ เภสัชวิทยาและพิษวิทยาสำหรับ การแพทย์แผนไทย	ก1
55306 เภสัชพฤกษศาสตร์	ก1	55301 การวิจัยสำหรับการแพทย์แผนไทย	ก1
55307 การฝึกปฏิบัติเภสัชพฤกษศาสตร์และเภสัชกรรม แผนไทย	ก1	55316 การฝึกปฏิบัติทันตแพทย์แผนไทย	ก1
<sup>(2)</sup> 55323 เภสัชพฤกษศาสตร์	ก1	<sup>(2)</sup> 55330 การฝึกปฏิบัติทันตแพทย์แผนไทย	ก1
<sup>(2)</sup> 55324 การฝึกปฏิบัติเภสัชพฤกษศาสตร์และเภสัชกรรม แผนไทย	ก1	60434 วิธีการวิจัยและเทคโนโลยีสารสนเทศสำหรับ การศึกษาเศรษฐศาสตร์	ก1, ก2
60410 เศรษฐมิติและการประยุกต์	ก1, ก2	70324 อนามัยครอบครัว	ก1
60436 สถาบันการเงินและการลงทุน	ก1	71205 เคมีและจุลชีววิทยาทางอาหาร	ก1
60474 เศรษฐศาสตร์อุตสาหกรรม เทคโนโลยี และความจำเป็นทางเศรษฐกิจ	ก1	71207 หลักการและการประยุกต์วิธีประเมินทางโภชนาการ	ก1
70411 อนามัยชุมชน	ก1	71411 อาหารและโภชนบำบัด	ก1, ก3
70421 กิจกรรมและประสบการณ์เยาวชน	ก1	72101 จิตวิทยาเพื่อการดำรงชีวิต	ก1, ก2
70422 ปัญหาเด็กและเยาวชนกับการส่งเสริมอาชีพ	ก1	72204 เศรษฐกิจครอบครัว	ก1
71314 การพัฒนาผลิตภัณฑ์อาหาร	ก1	72303 พัฒนาการวัยผู้ใหญ่และผู้สูงอายุ	ก1
71316 สรีรวิทยาและชีวเคมีทางโภชนาการ	ก1, ก2	80206 ปัญหาการพัฒนาชนบทไทย	ก1
71417 หลักการจัดการธุรกิจอาหารและร้านอาหาร	ก1	80212 หลักพื้นฐานทางรัฐประศาสนศาสตร์และนโยบาย สาธารณะ	ก1, ก2
72205 สถิติและการวิจัยด้านพัฒนาการมนุษย์และครอบครัว	ก1, ก2	81427 กฎหมายอาญา สำหรับรัฐศาสตร์	ก1, ก3
72305 การศึกษาชีวิตครอบครัวและชุมชน	ก1	82329 การทูตและนโยบายต่างประเทศ	ก1
81416 การบริหารงานบุคคลภาครัฐ	ก1	82425 ลัทธิการเมืองและยุทธศาสตร์ในการพัฒนา	ก1
82202 การเมืองเปรียบเทียบ	ก1, ก3	83203 ประชาธิปไตยและกระบวนการพัฒนาประชาธิปไตย	ก1, ก2
82319 ระบบการเมืองเปรียบเทียบ	ก1	91363 การจัดการทรัพยากรป่าไม้	ก1
82427 การพัฒนามนุษย์ในบริบทโลก	ก1		



วันเสาร์ที่ 18 กรกฎาคม 2569 (ต่อ)

ตารางสอบปลายภาคการศึกษาที่ 2/2568 (แผน ก1-ก3)

เวลาสอบ 09.00 - 12.00 น. (แผน ก1 - ก2) เวลาสอบ 09.00 - 11.00 น. (แผน ก3)	แผน การศึกษา	เวลาสอบ 13.30 - 16.30 น. (แผน ก1 - ก2) เวลาสอบ 13.30 - 15.30 น. (แผน ก3)	แผน การศึกษา
82429 การระหว่างประเทศของไทย	ก1, ก2	91365 การจัดการสิ่งแวดล้อม	ก1
90201 การจัดการฟาร์ม	ก1, ก2	91458 การจัดการสิ่งแวดล้อมป่าไม้	ก1
90206 เทคโนโลยีเพื่อการจัดการทรัพยากรเกษตร ทรัพยากรธรรมชาติและสิ่งแวดล้อม	ก1	91464 พืชสวนประดับในการจัดภูมิทัศน์	ก1
91307 การพัฒนาชุมชนเกษตร	ก1, ก3	91471 ผู้นำ กลุ่ม องค์กร และเครือข่ายทางการเกษตร	ก1, ก3
91357 พื้นฐานความรู้สิ่งแวดล้อม	ก1	93257 การจัดการสุขภาพพืช	ก1, ก2
92223 การจัดการการเงินและการภาษีอากรสำหรับ สหกรณ์และธุรกิจชุมชน	ก1, ก2	93353 นวัตกรรมและการจัดการผลผลิตพืช	ก1
92311 การจัดการสหกรณ์และธุรกิจชุมชนเชิงกลยุทธ์	ก1	93355 สุขศาสตร์และการป้องกันโรคสัตว์	ก1
92411 สารสนเทศและวิธีการวิจัยทางสหกรณ์ และธุรกิจชุมชน	ก1	93460 การฝึกปฏิบัติการจัดการการผลิตสัตว์ (ฝึกปฏิบัติ)	ก1
93456 การจัดการการผลิตธัญพืชและพืชอาหารสัตว์ เชิงธุรกิจ (ไม่ ฝึกปฏิบัติ)	ก1	94462 ธุรกิจการเกษตรระหว่างประเทศ	ก1
93459 การจัดการการผลิตไม้ผลและผักเชิงธุรกิจ (ไม่ ฝึกปฏิบัติ)	ก1	94464 การจัดการโลจิสติกส์และโซ่อุปทานในธุรกิจ การเกษตร	ก1
93463 การจัดการการผลิตสัตว์เคี้ยวเอื้อง (ไม่ ฝึกปฏิบัติ)	ก1	96102 คณิตศาสตร์และสถิติสำหรับวิทยาศาสตร์ และเทคโนโลยี	ก1, ก2
93467 การจัดการการผลิตไม้ผลเชิงธุรกิจ	ก1	96407 การพัฒนาระบบสารสนเทศ	ก1
93468 การจัดการการผลิตผักเชิงธุรกิจ	ก1	97216 เทคโนโลยีกระบวนการพิมพ์	ก1
94461 การเงินธุรกิจการเกษตร	ก1	97221 ความคิดสร้างสรรค์และการแก้ปัญหาในอุตสาหกรรม	ก1
94463 การบัญชีและการเงินในธุรกิจการเกษตร	ก1	97222 การเปลี่ยนผ่านสู่ดิจิทัลสำหรับอุตสาหกรรม และธุรกิจ	ก1
96304 การสื่อสารข้อมูลและระบบเครือข่ายคอมพิวเตอร์	ก1, ก2	97314 เทคโนโลยีการวางแผนและการควบคุมทางการผลิต ในอุตสาหกรรม	ก1, ก2
97214 วัสดุและการจัดการบรรจุภัณฑ์อย่างยั่งยืน	ก1	97424 กลยุทธ์การจัดการระบบปฏิบัติการในอุตสาหกรรม	ก1
97320 นวัตกรรม การออกแบบ เทคโนโลยีผลิตภัณฑ์ และบรรจุภัณฑ์	ก1	99316 การวิเคราะห์และออกแบบระบบเชิงวัตถุ	ก1
97418 ความปลอดภัย อาชีวอนามัย และสิ่งแวดล้อม ในอุตสาหกรรม	ก1	99322 องค์กรดิจิทัลและการบริหารจัดการ	ก1
97426 วิศวกรรมทางไฟฟ้าและคอมพิวเตอร์ประยุกต์	ก1	99424 ปัญญาประดิษฐ์และการเรียนรู้ของเครื่อง	ก1
97434 เทคโนโลยีหลังพิมพ์	ก1		
99201 วิทยาศาสตร์สำหรับเทคโนโลยีสารสนเทศ และการสื่อสาร	ก1		
99203 คณิตศาสตร์สำหรับวิทยาการคอมพิวเตอร์	ก1, ก2		
99301 เทคโนโลยีการบริการผ่านเว็บและการประยุกต์	ก1		
99422 การโปรแกรมประยุกต์บนอุปกรณ์เคลื่อนที่	ก1		

วันอาทิตย์ที่ 19 กรกฎาคม 2569

ตารางสอบปลายภาคการศึกษาที่ 2/2568

เวลาสอบ 09.00 - 12.00 น. (แผน ก1 - ก2) เวลาสอบ 09.00 - 11.00 น. (แผน ก3)	แผน การศึกษา	เวลาสอบ 13.30 - 16.30 น. (แผน ก1 - ก2) เวลาสอบ 13.30 - 15.30 น. (แผน ก3)	แผน การศึกษา
10121 อารยธรรมมนุษย์	ก1, ก2	10151 ไทยศึกษา	ก1, ก2
10152 ไทยกับสังคมโลก	ก1, ก2	10164 สังคมและวัฒนธรรมอาเซียน	ก1, ก2
10202 การอ่านภาษาไทย	ก1, ก2	10172 การอ่านภาษาอังกฤษ	ก1
11009 ภาษาและวัฒนธรรมจีน	ก1	10173 การเขียนภาษาอังกฤษ	ก1
11012 ภาษาเขมรเชิงธุรกิจ	ก1	11013 ภาษาเขมรเพื่อการท่องเที่ยว	ก1
11301 ภาษาอังกฤษสำหรับนักธุรกิจ	ก1, ก2	11312 ภาษาอังกฤษสำหรับงานอาชีพในประชาคมอาเซียน	ก1
11302 ภาษาอังกฤษเพื่อการท่องเที่ยว	ก1	12310 วิถีไทย	ก1, ก2
11303 ภาษาอังกฤษสำหรับพนักงานโรงแรม	ก1	12409 ประสบการณ์ไทยคดีศึกษา	ก1
11304 ภาษาอังกฤษสำหรับเจ้าหน้าที่สำนักงาน	ก1, ก2	13201 สารสนเทศศาสตร์เบื้องต้น	ก1, ก2
11305 ภาษาอังกฤษสำหรับผู้ใช้คอมพิวเตอร์	ก1	13311 การพัฒนาและการจัดการทรัพยากรสารสนเทศ	ก1
11306 ภาษาอังกฤษสำหรับบุคลากรสาธารณสุข	ก1	13321 การสื่อสารธุรกิจในยุคดิจิทัล	ก1
11307 ภาษาอังกฤษสำหรับช่าง	ก1	13401 ประสบการณ์วิชาชีพสารสนเทศศาสตร์	ก1
11308 ภาษาอังกฤษเพื่อการเกษตร	ก1	14216 การสื่อสารระหว่างวัฒนธรรม	ก1
11311 ภาษาอังกฤษสำหรับครูสอนภาษา	ก1	14320 การออกเสียงภาษาอังกฤษ	ก1
12302 เศรษฐกิจไทย	ก1	14423 ประสบการณ์วิชาชีพภาษาอังกฤษ	ก1
12402 วัฒนธรรมกับการท่องเที่ยว	ก1, ก2	15206 คอนเทนต์เชิงสร้างสรรค์	ก1, ก3
13313 การบริการและเผยแพร่สารสนเทศ	ก1, ก2	15335 การวิจัยการสื่อสารและการจัดการข้อมูลในยุคดิจิทัล	ก1, ก2
13413 เทคโนโลยีดิจิทัลและวิทยาการข้อมูล	ก1, ก2	16412 ประสบการณ์วิชาชีพนิเทศศาสตร์	ก1
14111 ทักษะการเรียนรู้ภาษาอังกฤษด้วยตนเอง	ก1	20308 การบริหารจัดการเรียนการสอน	ก1
15231 หลักวิชาชีพนิเทศศาสตร์	ก1, ก2	21005 การประเมินและสร้างเสริมพฤติกรรมเด็กปฐมวัย	ก1, ก2
15266 สื่อศึกษาในยุคดิจิทัล	ก1, ก2	21010 การดูแลเด็กปฐมวัยที่มีความต้องการพิเศษ	ก1
16423 การผลิตภาพยนตร์ชั้นสูง	ก1	21426 ประสบการณ์วิชาชีพการพัฒนาเด็กปฐมวัย	ก1
16442 การบริหารงานสื่อสิ่งพิมพ์	ก1	24407 ประสบการณ์วิชาชีพการวัดและประเมินผล การศึกษา	ก1
16446 การผลิตรายการวิทยุกระจายเสียง	ก1	24411 การพัฒนาเครื่องมือวัดด้านพุทธิพิสัย	ก1
16449 การสร้างสรรค์และการผลิตรายการโทรทัศน์ชั้นสูง	ก1	24412 การพัฒนาเครื่องมือวัดด้านเจตพิสัยและทักษะพิสัย	ก1
16455 การสร้างสรรค์คอนเทนต์และสตรีมมิ่ง	ก1	25411 ประสบการณ์วิชาชีพการแนะแนวและการปรึกษา เชิงจิตวิทยา	ก1
16458 การสร้างสรรค์และผลิตงานประชาสัมพันธ์	ก1	26004 การบริหารและจัดการเรียนรู้สำหรับผู้สูงอายุ	ก1
16463 การวางแผน การออกแบบ และการผลิตสื่อชุมชน	ก1	26407 ประสบการณ์วิชาชีพการเรียนรู้ตลอดชีวิต	ก1
20201 พัฒนศึกษา	ก1	30204 องค์กรและการจัดการ	ก1
20301 เทคโนโลยีและสื่อสารการศึกษา	ก1, ก2	30205 คณิตศาสตร์และสถิติ	ก1, ก2
20303 จิตวิทยาและวิทยาการการเรียนรู้	ก1, ก2	31406 ประสบการณ์วิชาชีพการจัดการงานก่อสร้าง	ก1
20304 พื้นฐานวิชาชีพศึกษาศาสตร์	ก1	31414 โครงการด้านการจัดการงานก่อสร้างและ ประสบการณ์วิชาชีพการจัดการงานก่อสร้าง	ก1
21329 การพัฒนาเด็กปฐมวัยด้านร่างกาย อารมณ์-จิตใจ และสังคม	ก1, ก2	32321 ระบบสารสนเทศทางการบัญชี	ก1
26005 กรณีศึกษาการจัดกิจกรรมการเรียนรู้ สำหรับผู้สูงอายุ	ก1	32324 การสอบบัญชีและการตรวจสอบภายใน	ก1
26404 หลักการเรียนรู้และเทคนิคการฝึกอบรม	ก1	32325 ระบบสารสนเทศเพื่อการจัดการและการจัดการ ความรู้	ก1
26406 การพัฒนาและการใช้สื่อการเรียนรู้เพื่อการเรียนรู้ ตลอดชีวิต	ก1		



วันอาทิตย์ที่ 19 กรกฎาคม 2569 (ต่อ)

ตารางสอบปลายภาคการศึกษาที่ 2/2568

เวลาสอบ 09.00 - 12.00 น. (แผน ก1 - ก2) เวลาสอบ 09.00 - 11.00 น. (แผน ก3)	แผน การศึกษา	เวลาสอบ 13.30 - 16.30 น. (แผน ก1 - ก2) เวลาสอบ 13.30 - 15.30 น. (แผน ก3)	แผน การศึกษา
27102 เทคโนโลยีทางการสอน	ก1	32333 พฤติกรรมผู้บริโภคและการวิจัยการตลาด	ก1, ก3
27117 เทคโนโลยีการจัดการศึกษา	ก1	32339 การจัดการการเงิน การตลาด และการดำเนินงาน	ก1, ก2
27416 ประสบการณ์วิชาชีพเทคโนโลยีและสื่อสารการศึกษา	ก1	32340 การเงินส่วนบุคคลและการภาษีอากร	ก1
30208 การบัญชีการเงินและการบัญชีเพื่อการจัดการ	ก1, ก3	32435 ประสบการณ์วิชาชีพการตลาด	ก1
31401 การควบคุมและการตรวจงานก่อสร้าง	ก1	32456 ประสบการณ์วิชาชีพการเงิน	ก1
31412 ทฤษฎีและปฏิบัติการควบคุมและการตรวจ งานก่อสร้าง	ก1	32474 การสื่อสารและการส่งเสริมการตลาด	ก1, ก2
32204 การบัญชีขั้นต้น	ก1	32478 การจัดการธุรกิจการจัดประชุม นิทรรศการ และการท่องเที่ยวเพื่อเป็นรางวัล	ก1
32205 การบัญชีขั้นกลาง 2	ก1	32482 ประสบการณ์วิชาชีพการจัดการ	ก1
32208 การบัญชีขั้นกลาง 2 รายงานการเงิน และการวิเคราะห์งบการเงิน	ก1, ก2	32483 สัมมนาการบัญชีการเงินและสัมมนาการบัญชี เพื่อการจัดการ	ก1
32209 การบัญชีขั้นต้นและหลักเบื้องต้นเกี่ยวกับ ระบบสารสนเทศ	ก1, ก2	32485 ความรู้เฉพาะอาชีพภาคอุตสาหกรรมและบริการ ในอุตสาหกรรมท่องเที่ยว	ก1
32301 การจัดการการผลิตและปฏิบัติการ	ก1	32495 ประสบการณ์วิชาชีพการจัดการการท่องเที่ยว	ก1
32314 การบัญชีขั้นสูง 1 และการบัญชีขั้นสูง 2	ก1, ก2	33202 การคลังและงบประมาณ	ก1
*32319 การสื่อสารและการเจรจาต่อรองทางธุรกิจสมัยใหม่	ก1, ก2	33209 สัมมนากฎหมายสำหรับนักปกครองท้องถิ่น ๑	ก1
32332 การจัดการความเสี่ยงและหลักการประกันภัย	ก1	33304 การวิจัยทางรัฐประศาสนศาสตร์	ก1, ก2
32334 ระบบสารสนเทศทางการตลาดและการวิจัย การตลาดและการศึกษาความเป็นไปได้	ก1	33401 ประสบการณ์วิชาชีพบริหารรัฐกิจ	ก1
32401 การวางแผนและควบคุมงานบริหาร	ก1	33445 ประสบการณ์วิชาชีพการบริหารการปกครอง ท้องถิ่น ๑	ก1
32475 การตลาดระหว่างประเทศและการเป็น ผู้ประกอบการ	ก1	41007 การพัฒนาผลิตภัณฑ์ชุมชน	ก1
32489 นวัตกรรมการตลาดและการตลาดดิจิทัล	ก1	41008 การจัดการการเกษตร ทรัพยากรธรรมชาติ และสิ่งแวดล้อม	ก1
32490 การวิเคราะห์ตราสารทางการเงินและการจัดการ สินเชื่อ	ก1	41201 กฎหมายมหาชน	ก1, ก2
32493 การจัดการนวัตกรรมและการจัดการเพื่อความยั่งยืน	ก1, ก2	41216 กฎหมายอาญา: ภาคบัญญัติทั่วไป ความผิด และโทษ	ก1, ก3
33208 แนวคิดและทฤษฎีทางรัฐประศาสนศาสตร์	ก1, ก2	41217 หลักกฎหมายมหาชนและกฎหมายรัฐธรรมนูญ	ก1, ก2
33307 กฎหมายเกี่ยวกับการปฏิบัติงานสำหรับนักปกครอง ท้องถิ่น ๑	ก1	41218 กฎหมายพาณิชย์และธุรกิจ 1	ก1, ก3
33312 หลักปรัชญาเศรษฐกิจพอเพียง และการจัดการ การเกษตร ทรัพยากรธรรมชาติ สิ่งแวดล้อม ๑	ก1	41231 กฎหมายอาญา 1: ภาคบัญญัติทั่วไป	ก1
33411 การแรงงานสัมพันธ์	ก1	41232 กฎหมายอาญา 2: ภาคความผิด	ก1, ก2
33412 การวางแผนทรัพยากรมนุษย์	ก1, ก2	41314 กฎหมายพาณิชย์และธุรกิจ 2	ก1, ก2
33420 การบริหารราชการส่วนภูมิภาค	ก1	41324 กฎหมายพาณิชย์ 4: หุ้นส่วน บริษัท	ก1
33432 การบริหารสำนักงาน	ก1	41444 ประสบการณ์วิชาชีพกฎหมาย	ก1
33434 กฎหมายเกี่ยวกับงานราชทัณฑ์	ก1	50102 วิทยาศาสตร์ชีวภาพ	ก1, ก2
33438 ระบบสารสนเทศเพื่อการจัดเก็บภาษี	ก1	<sup>(3)</sup> 51111 การฝึกปฏิบัติการพยาบาลผู้ใหญ่	ก1
33441 การตรวจสอบ และการควบคุมการจัดเก็บภาษี	ก1	51314 ประสบการณ์วิชาชีพการพยาบาล	ก1
33444 การบริหารองค์กรภาครัฐและเอกชน	ก1, ก2	52305 อาชีวอนามัยและความปลอดภัย	ก1, ก2
		52402 ประสบการณ์วิชาชีพสาธารณสุข	ก1
		53202 การสาธารณสุขชุมชน	ก1

วันอาทิตย์ที่ 19 กรกฎาคม 2569 (ต่อ)

ตารางสอบปลายภาคการศึกษาที่ 2/2568

เวลาสอบ 09.00 - 12.00 น. (แผน ก1 - ก2) เวลาสอบ 09.00 - 11.00 น. (แผน ก3)	แผน การศึกษา	เวลาสอบ 13.30 - 16.30 น. (แผน ก1 - ก2) เวลาสอบ 13.30 - 15.30 น. (แผน ก3)	แผน การศึกษา
33446 นโยบาย แผน และโครงการท้องถิ่น	ก1	54111 ประสบการณ์วิชาชีพอาชีพอาชีวอนามัยและความปลอดภัย	ก1
41005 การคุ้มครองสิทธิและเสรีภาพของประชาชน	ก1	54123 วิทยาศาสตร์ชีวภาพสำหรับงานสาธารณสุข	ก1
41006 การบริหารองค์กรปกครองส่วนท้องถิ่น	ก1	54134 การยศาสตร์และจิตวิทยาอุตสาหกรรม	ก1
41213 กฎหมายว่าด้วยทรัพย์สิน	ก1, ก3	54135 ประสบการณ์วิชาชีพอาชีพอาชีวอนามัย ความปลอดภัย และสภาพแวดล้อมในการทำงาน	ก1
41215 กฎหมายแพ่งว่าด้วยละเมิดและทรัพย์สิน	ก1, ก3	55101 ชีววิทยา เคมีและชีวเคมีสำหรับการแพทย์แผนไทย	ก1
41313 กฎหมายวิธีพิจารณาความอาญาและกฎหมาย ลักษณะพยานหลักฐาน	ก1, ก3	55308 เวชกรรมแผนไทย	ก1
41343 กฎหมายวิธีสบัญญัติ 3: วิธีพิจารณาความอาญา	ก1, ก3	55318 เวชกรรมแผนไทย 2	ก1
41403 กฎหมายเกี่ยวกับการเปลี่ยนแปลงทางสังคม	ก1, ก3	55321 เกษัตริกรรมแผนไทย 2	ก1
51209 การพยาบาลเด็ก วัยรุ่น และการฝึกปฏิบัติ การพยาบาล	ก1	(2)55332 เวชกรรมแผนไทย 2	ก1
(3)51313 การฝึกปฏิบัติการพยาบาลที่เลือกสรร	ก1	(2)55334 เกษัตริกรรมแผนไทย 2	ก1
52203 อนามัยสิ่งแวดล้อม	ก1, ก2	60120 หลักเศรษฐศาสตร์เบื้องต้น	ก1, ก2
52310 การฝึกปฏิบัติงานสาธารณสุขในชุมชน	ก1	60340 เศรษฐศาสตร์ระหว่างประเทศ	ก1
52312 อนามัยครอบครัวกับงานสาธารณสุข	ก1	60341 ไทยในเศรษฐกิจโลก	ก1, ก2
52407 การวางแผนและประเมินผลงานสาธารณสุข	ก1	60499 ประสบการณ์วิชาชีพเศรษฐศาสตร์	ก1
(5)52408 การสัมมนาเพื่อพัฒนาทักษะด้านสาธารณสุข	ก1	70314 การผลิตและการใช้อาหาร	ก1
54112 ระบบสุขภาพและวิทยาการระบาดด้านอาชีวอนามัย และความปลอดภัย	ก1	70323 สุขภาพเด็ก	ก1
54116 เทคโนโลยีความปลอดภัย	ก1	71101 วิทยาศาสตร์พื้นฐานสำหรับงานอาหาร และโภชนาการ	ก1, ก2
54124 ระบบสุขภาพและวิทยาการระบาด	ก1	71204 โภชนศึกษาและการสื่อสาร	ก1
54125 การตรวจวัดและประเมินทางสุขศาสตร์อุตสาหกรรม	ก1	71416 ประสบการณ์วิชาชีพอาหาร โภชนาการ และการประยุกต์	ก1
54130 เทคโนโลยีการจัดการอาชีวอนามัย และความปลอดภัย	ก1	72402 ประสบการณ์วิชาชีพพัฒนากาหรณ์และครอบครัว	ก1
55305 ธรรมานามัย	ก1	80111 หลักพื้นฐานการเมืองการปกครองไทย	ก1, ก2
55312 ประสบการณ์วิชาชีพการแพทย์แผนไทย	ก1	80202 สถาบันและกระบวนการทางการเมืองไทย	ก1, ก2
55315 นวดแผนไทย 2	ก1	80410 ประสบการณ์วิชาชีพรัฐศาสตร์	ก1
(2)55326 ประสบการณ์วิชาชีพการแพทย์แผนไทย	ก1	81312 หลักและวิธีการศึกษาทางรัฐประศาสนศาสตร์	ก1, ก2
(2)55329 นวดแผนไทย 2	ก1	81415 การวางนโยบาย โครงการ และการบริหารโครงการ	ก1
60424 เศรษฐศาสตร์การเงินและการคลัง	ก1	82321 การเมืองการปกครองของประเทศในเอเชีย	ก1
61407 เศรษฐศาสตร์การผลิตและการจัดการการตลาด	ก1	82324 เศรษฐกิจและการเมืองระหว่างประเทศ	ก1, ก3
70311 ชีวเคมีพื้นฐาน	ก1	82326 กฎหมายระหว่างประเทศและองค์การ ระหว่างประเทศ	ก1
71206 พฤติกรรมผู้บริโภคและการคุ้มครองด้านอาหาร และโภชนาการ	ก1, ก3	90204 พื้นฐานการเกษตร ทรัพยากรธรรมชาติ และสิ่งแวดล้อม	ก1
71414 การควบคุมคุณภาพและการประกันคุณภาพอาหาร	ก1	91110 สารสนเทศและสื่อเพื่อการส่งเสริมและพัฒนา การเกษตร	ก1, ก3
71415 การจัดการอาหารในสถาบัน	ก1	91326 วนศาสตร์เกษตร	ก1
72203 การจัดการทรัพยากรครอบครัวและชุมชน เพื่อคุณภาพชีวิต	ก1, ก2	91353 การส่งเสริมและพัฒนาการเกษตรเพื่อการพัฒนา ที่ยั่งยืน	ก1



วันอาทิตย์ที่ 19 กรกฎาคม 2569 (ต่อ)

ตารางสอบปลายภาคการศึกษาที่ 2/2568

เวลาสอบ 09.00 - 12.00 น. (แผน ก1 - ก2) เวลาสอบ 09.00 - 11.00 น. (แผน ก3)	แผน การศึกษา	เวลาสอบ 13.30 - 16.30 น. (แผน ก1 - ก2) เวลาสอบ 13.30 - 15.30 น. (แผน ก3)	แผน การศึกษา
72304 สวัสดิการสังคมและการจัดการบริการ สำหรับครอบครัว	ก1	91421 ประสบการณ์วิชาชีพส่งเสริมและพัฒนาการเกษตร	ก1
80204 เศรษฐกิจกับการเมืองไทย	ก1, ก3	91467 ประสบการณ์วิชาชีพการจัดการทรัพยากรป่าไม้ และสิ่งแวดล้อม	ก1
80205 พื้นฐานทางสังคมและวัฒนธรรมของการเมืองไทย	ก1, ก3	92425 ประสบการณ์วิชาชีพบริหารธุรกิจสหกรณ์ และธุรกิจชุมชน	ก1
80207 ปัญหาการเมืองในภูมิภาคและชนกลุ่มน้อย ในประเทศไทย	ก1	93256 การฝึกปฏิบัติเสริมทักษะการผลิตพืช	ก1
81417 การบริหารและการพัฒนาองค์การ	ก1	93442 ประสบการณ์วิชาชีพการจัดการการผลิตพืช	ก1
81428 กฎหมายวิธีพิจารณาความอาญา และพยานหลักฐาน สำหรับรัฐศาสตร์	ก1, ก2	93448 ประสบการณ์วิชาชีพการจัดการการผลิตสัตว์	ก1
82327 อาเซียนเบื้องต้น	ก1, ก3	93466 เทคโนโลยีในการจัดการการผลิตสัตว์	ก1
82426 การเมืองการปกครองในยุโรปและอเมริกา	ก1, ก2	93470 การจัดภูมิทัศน์เชิงธุรกิจ	ก1
83202 ความรู้ทั่วไปทางกฎหมาย สำหรับรัฐศาสตร์	ก1	94433 ประสบการณ์วิชาชีพธุรกิจการเกษตร และการประกอบการ	ก1
90208 คณิตศาสตร์และวิทยาศาสตร์พื้นฐานเพื่อการเกษตร	ก1, ก3	96404 การตรวจสอบระบบงานคอมพิวเตอร์ และการควบคุมภายใน	ก1
91202 ระบบนิเวศป่าไม้และการจัดการ	ก1	97103 ความรู้ทั่วไปเกี่ยวกับบรรจุภัณฑ์	ก1
91325 นิเวศวิทยาและการจัดการทรัพยากรธรรมชาติ	ก1	97219 วัสดุอุตสาหกรรมและกรรมวิธีการผลิต	ก1, ก2
91366 การจัดการทรัพยากรป่าไม้เชิงเศรษฐกิจ	ก1	97318 การออกแบบทางการพิมพ์และบรรจุภัณฑ์	ก1
91369 นวัตกรรมและการเกษตรเพื่อส่งเสริมและพัฒนา การเกษตร	ก1, ก3	97421 ประสบการณ์วิชาชีพเทคโนโลยีวิศวกรรมการผลิต และการจัดการ	ก1
91419 การบริหารจัดการทุนเพื่อส่งเสริมและพัฒนา การเกษตร	ก1, ก3	97432 ประสบการณ์วิชาชีพเทคโนโลยีบรรจุภัณฑ์ และการจัดการผลิตภัณฑ์	ก1
92117 สหกรณ์และธุรกิจชุมชนกับการพัฒนาเศรษฐกิจ และสังคม	ก1, ก2	99314 โครงสร้างข้อมูลและขั้นตอนวิธี	ก1
92320 การจัดการและการดำเนินงานสหกรณ์ และธุรกิจชุมชน	ก1	99402 การจัดการความมั่นคงปลอดภัยในระบบคอมพิวเตอร์	ก1
93337 การปรับปรุงพันธุ์พืชและการขยายพันธุ์พืช	ก1, ก2	99409 ประสบการณ์วิชาชีพเทคโนโลยีสารสนเทศ และการสื่อสาร	ก1
93345 การปรับปรุงพันธุ์และการสืบพันธุ์สัตว์	ก1	99410 การจัดการและการออกแบบระบบโทรคมนาคม	ก1
93455 การฝึกปฏิบัติการจัดการการผลิตพืช	ก1	99414 เทคโนโลยีมัลติมีเดีย	ก1
93465 การจัดการเพาะเลี้ยงสัตว์น้ำ	ก1	99425 ประสบการณ์วิชาชีพวิทยาการข้อมูล	ก1
94330 การจัดการการปฏิบัติการและการแปรรูป สินค้าเกษตร	ก1	99429 ประสบการณ์วิชาชีพวิทยาการคอมพิวเตอร์	ก1
94360 การจัดการการปฏิบัติการและทรัพยากรมนุษย์ ในธุรกิจการเกษตร	ก1		
96101 คอมพิวเตอร์เบื้องต้น	ก1		
96408 การจัดการระบบฐานข้อมูล	ก1		
96410 เทคโนโลยีสารสนเทศสำหรับการบัญชีการเงิน และการบัญชีเพื่อการจัดการ	ก1		
97217 พื้นฐานทางวิศวกรรมเครื่องกลสำหรับเทคโนโลยี อุตสาหกรรม	ก1, ก2		
97220 การจัดการและการพัฒนากลยุทธ์ผลิตภัณฑ์	ก1		

## วันอาทิตย์ที่ 19 กรกฎาคม 2569 (ต่อ)

ตารางสอบปลายภาคการศึกษาที่ 2/2568

เวลาสอบ 09.00 - 12.00 น. (แผน ก1 - ก2) เวลาสอบ 09.00 - 11.00 น. (แผน ก3)	แผน การศึกษา	เวลาสอบ 13.30 - 16.30 น. (แผน ก1 - ก2) เวลาสอบ 13.30 - 15.30 น. (แผน ก3)	แผน การศึกษา
97316 เทคโนโลยีในการออกแบบผลิตภัณฑ์ และกระบวนการผลิตในอุตสาหกรรม	ก1		
97407 การจัดการทางการผลิตและการควบคุมคุณภาพ ทางการพิมพ์	ก1		
99319 การออกแบบส่วนปฏิสัมพันธ์บนเว็บและโมบาย	ก1		
99412 หลักการและการบริหารเครือข่าย	ก1		
99415 วิศวกรรมซอฟต์แวร์	ก1		
99421 การโปรแกรมเชิงวัตถุ	ก1		
99423 ข้อมูลขนาดใหญ่และการประยุกต์	ก1		

สิ้นสุดการสอบ

รวมทั้งหมด 492 ชุติวิชา (แผนการศึกษา ก2 = 106 ชุติวิชา แผนการศึกษา ก3 = 32 ชุติวิชา)

แผนการศึกษา ก1 ก2 เวลาสอบคือ 09.00-12.00 น. และเวลา 13.30-16.30 น.  
แผนการศึกษา ก3 เวลาสอบคือ 09.00-11.00 น. และเวลา 13.30-15.30 น.

- หมายเหตุ
- \* ชุติวิชาที่เปิดสอนครั้งแรก
  - ๑ เป็นชุติวิชาของหลักสูตร ร.บ. (การบริหารการปกครองท้องถิ่น)
  - <sup>(1)</sup> เป็นชุติวิชาที่เปิดสองภาคเป็นครั้งแรก
  - <sup>(2)</sup> สำหรับนักศึกษาหลักสูตรการแพทย์แผนไทยที่สมัครเรียนปีการศึกษา 2558 เป็นต้นไป ลงทะเบียนเรียน
  - <sup>(3)</sup> รหัสชุติวิชา 51111 และรหัสชุติวิชา 51313 เป็นชุติวิชาที่มีการฝึกปฏิบัติเสริมทักษะ และไม่มีการสอบภาคทฤษฎี
  - <sup>(4)</sup> รหัสชุติวิชา 52405 เป็นชุติวิชาที่มีการฝึกปฏิบัติเสริมทักษะ และไม่มีการสอบภาคทฤษฎี และไม่ผลิตเอกสารการสอน แต่มีคู่มือการฝึกปฏิบัติและไม่เปิดในตารางสอบซ่อม
  - <sup>(5)</sup> รหัสชุติวิชา 52408 เป็นชุติวิชาที่มีการฝึกปฏิบัติเสริมทักษะ และไม่มีการสอบภาคทฤษฎี และไม่ผลิตเอกสารการสอน แต่มีคู่มือการฝึกปฏิบัติ และไม่เปิดในตารางสอบซ่อม และนักศึกษาต้องเคยลงทะเบียนเรียนชุติวิชา 50103, 52203, 52302, 52305, 52314 และ 52406 มาก่อน



## คำชี้แจงการลงทะเบียนสอบซ่อม ภาคการศึกษาที่ 2 ปีการศึกษา 2568

### 1. ข้อแนะนำในการลงทะเบียนสอบซ่อม

- 1.1 เมื่อนักศึกษาได้ทราบผลการสอบปลายภาคการศึกษาที่ 2/2568 แล้ว และปรากฏว่าสอบไม่ผ่านขอให้ นักศึกษารับดำเนินการลงทะเบียนสอบซ่อมชุดวิชาที่สอบไม่ผ่านหรือไม่ได้เข้าสอบโดยด่วนที่สุด
- 1.2 นักศึกษาที่ลงทะเบียนสอบซ่อมชุดวิชาใดชุดวิชาหนึ่งไปแล้ว จะขอเปลี่ยนแปลงหรือแก้ไขเป็นชุดวิชาอื่น ไม่ได้
- 1.3 นักศึกษาที่ลงทะเบียนเรียนในภาคการศึกษาพิเศษ ปีการศึกษา 2568 ไว้แล้ว ขอให้ตรวจสอบให้แน่ใจว่า ชุดวิชาที่จะลงทะเบียนสอบซ่อมมีคาบเวลาสอบไม่ตรงกับชุดวิชาที่ลงทะเบียนเรียนในภาคการศึกษาพิเศษไปแล้ว
- 1.4 ตารางสอบซ่อมภาคการศึกษาที่ 2/2568 จะเป็นตารางสอบเดียวกับตารางสอบปลายภาคการศึกษาที่ 2/2568 แต่ช่วงเวลาในการสอบแต่ละคาบจะเหลือเพียง 2 ชั่วโมง 30 นาที (คาบแรกจะเริ่มสอบเวลา 08.30-11.00 น. คาบสอง เวลา 11.45-14.15 น. และคาบสามเวลา 15.00-17.30 น.)

### 2. การลงทะเบียนสอบซ่อม

#### 2.1 ข้อกำหนดในการลงทะเบียนสอบซ่อม

- 2.1.1 ให้นักศึกษาลงทะเบียนสอบซ่อม ภายในระยะเวลาที่มหาวิทยาลัยกำหนด
  - 2.1.2 ชุดวิชาที่นักศึกษาจะลงทะเบียนสอบซ่อม ต้องเป็นชุดวิชาที่นักศึกษาได้ลงทะเบียนเรียน หรือเพิ่มชุดวิชาไว้ในภาคการศึกษาที่ 2/2568 และสอบไม่ผ่าน (ได้ระดับคะแนน **U**) หรือไม่ได้เข้าสอบ (ได้ระดับคะแนน **I**) หรือสอบผ่านเฉพาะภาคทฤษฎีหรือภาคปฏิบัติของชุดวิชาประสบการณ์วิชาชีพ หรือชุดวิชาที่มีการฝึกอบรมเสริมทักษะเพียงภาคใดภาคหนึ่ง (ได้ระดับคะแนน **I**) เท่านั้น
  - 2.1.3 หลักเกณฑ์ในการลงทะเบียนสอบซ่อมชุดวิชาเชิงปฏิบัติ ให้ดำเนินการดังนี้
    - (1) การสอบผ่าน นักศึกษาต้องสอบให้ผ่านทั้งภาคทฤษฎีและภาคปฏิบัติ โดยผลการสอบจะได้ลำดับชั้นตามคะแนนของภาคทฤษฎีและภาคปฏิบัติรวมกัน
    - (2) กรณีนักศึกษาสอบไล่ผ่านภาคทฤษฎีและสอบไม่ผ่านภาคปฏิบัติ ต้องลงทะเบียนสอบซ่อม และเข้าสอบซ่อมเฉพาะภาคปฏิบัติ หากสอบซ่อมภาคปฏิบัติไม่ผ่าน ต้องลงทะเบียนเรียนชุดวิชานั้นใหม่และสอบเฉพาะภาคปฏิบัติจนกว่าจะสอบผ่าน
    - (3) กรณีนักศึกษาสอบไล่ผ่านเฉพาะภาคปฏิบัติและสอบไม่ผ่านภาคทฤษฎี ต้องลงทะเบียนสอบซ่อมและเข้าสอบซ่อมเฉพาะภาคทฤษฎี หากสอบซ่อมภาคทฤษฎีไม่ผ่าน ต้องลงทะเบียนเรียนชุดวิชานั้นใหม่และสอบเฉพาะภาคทฤษฎีจนกว่าจะผ่าน
- กรณีที่ชุดวิชาเชิงปฏิบัติได้มีการประกาศใช้เอกสารการสอนฉบับปรับปรุง แล้วปรากฏว่านักศึกษายังสอบไม่ผ่าน ให้ลงทะเบียนเรียนชุดวิชานั้นใหม่และต้องสอบให้ผ่านทั้งภาคทฤษฎีและภาคปฏิบัติใหม่ เว้นแต่นักศึกษาที่ได้ลงทะเบียนสอบซ่อมไว้ก่อนประกาศใช้เอกสารการสอนฉบับปรับปรุงให้มีสิทธิสอบซ่อมนั้นก่อน

#### 2.1.4 หลักเกณฑ์ในการลงทะเบียนสอบซ่อมชุดวิชาประสบการณ์วิชาชีพ ให้ดำเนินการดังนี้

(1) การสอบผ่าน นักศึกษาต้องสอบภาคทฤษฎีและภาคปฏิบัติได้คะแนนรวมกันไม่น้อยกว่าร้อยละ 60

(2) กรณีที่ผลคะแนนของภาคทฤษฎีและภาคปฏิบัติรวมกันแล้วไม่ผ่าน ให้เก็บคะแนนของภาคทฤษฎี หรือภาคปฏิบัติที่ได้คะแนนไม่น้อยกว่าร้อยละ 60 ของส่วนนั้นไว้

(ก) ในกรณีที่สอบไล่ไม่ผ่านภาคทฤษฎี ต้องลงทะเบียนสอบซ่อมและเข้าสอบซ่อมเฉพาะภาคทฤษฎีแล้วนำคะแนนที่ได้มารวมกับคะแนนภาคปฏิบัติ หากยังสอบไม่ผ่านอีก ต้องลงทะเบียนเรียนชุดวิชานั้นใหม่ แต่ให้สอบเฉพาะภาคทฤษฎีเพื่อนำคะแนนที่ได้มารวมกับคะแนนภาคปฏิบัติจนกว่าจะสอบผ่าน ตามที่กำหนดในข้อ (1)

(ข) ในกรณีที่สอบไล่ไม่ผ่านภาคปฏิบัติ ต้องลงทะเบียนสอบซ่อมและเข้าสอบซ่อมเฉพาะภาคปฏิบัติแล้วนำคะแนนที่ได้มารวมกับคะแนนภาคทฤษฎี หากยังสอบไม่ผ่านอีก ต้องลงทะเบียนเรียนชุดวิชานั้นใหม่ แต่ให้สอบเฉพาะภาคปฏิบัติเพื่อนำคะแนนที่ได้มารวมกับคะแนนภาคทฤษฎีจนกว่าจะสอบผ่าน ตามที่กำหนดในข้อ (1)

กรณีที่ชุดวิชาประสบการณ์วิชาชีพได้มีการประกาศใช้เอกสารการสอนฉบับปรับปรุง แล้วปรากฏว่านักศึกษาายังสอบไม่ผ่าน ให้ลงทะเบียนเรียนชุดวิชานั้นใหม่และต้องสอบให้ผ่านทั้งภาคทฤษฎีและภาคปฏิบัติใหม่ เว้นแต่นักศึกษาที่ได้ลงทะเบียนสอบซ่อมไว้ก่อนประกาศใช้เอกสารการสอนฉบับปรับปรุงให้มีสิทธิสอบซ่อมนั้นก่อน (นักศึกษาอ่านรายละเอียดเพิ่มเติมได้ในประกาศมหาวิทยาลัยสุโขทัยธรรมมาธิราช เรื่อง หลักเกณฑ์และวิธีการตัดสินผลการสอบ เพื่อประเมินผลการศึกษาคณะศึกษาศาสตร์และชุดวิชาประสบการณ์วิชาชีพ พ.ศ. 2566 ในหน้า 116)

### 2.2 ค่าลงทะเบียนสอบซ่อม นักศึกษาต้องชำระค่าลงทะเบียนสอบซ่อม ได้แก่

2.2.1 ค่าลงทะเบียนสอบซ่อมชุดวิชาทั่วไป ชุดวิชาละ 200 บาท

2.2.2 ค่าลงทะเบียนสอบซ่อมชุดวิชาที่มีการฝึกปฏิบัติเสริมทักษะนักศึกษาต้องชำระค่าลงทะเบียนสอบซ่อม ดังนี้

ก. กรณีที่สอบไม่ผ่านภาคทฤษฎีเพียงอย่างเดียว ชำระค่าธรรมเนียมสอบซ่อมชุดวิชาละ 200 บาท

ข. กรณีที่สอบไม่ผ่านภาคปฏิบัติเพียงอย่างเดียว หรือสอบไม่ผ่านทั้งภาคทฤษฎีและภาคปฏิบัติ ชำระค่าธรรมเนียมสอบซ่อม 200 บาท และค่าวัสดุกิจกรรมเสริมทักษะ (จำนวนเงินค่าวัสดุกิจกรรมเสริมทักษะของแต่ละชุดวิชา มีปรากฏที่หน้า 91)

2.3 วิธีการลงทะเบียนสอบซ่อมและชำระเงิน นักศึกษาสามารถลงทะเบียนสอบซ่อมและชำระเงินได้ตามขั้นตอนการลงทะเบียน และชำระเงินค่าลงทะเบียนสอบซ่อมในหน้า 87





## ขั้นตอนการลงทะเบียนและ ชำระเงินค่าลงทะเบียนสอบซ่อม

### 1. ลงทะเบียนและชำระเงินที่เคาน์เตอร์ธนาคารทุกสาขา ทั่วประเทศ ได้แก่

- 1.1 ธนาคารกรุงไทย จำกัด (มหาชน)
- 1.2 ธนาคารกรุงศรีอยุธยา จำกัด (มหาชน)
- 1.3 ธนาคารกสิกรไทย จำกัด (มหาชน)
- 1.4 ธนาคารเพื่อการเกษตรและสหกรณ์การเกษตร
- 1.5 ธนาคารกรุงเทพ จำกัด (มหาชน)
- 1.6 ธนาคารไทยพาณิชย์ จำกัด (มหาชน)
- 1.7 ธนาคารออมสิน

- กรอกแบบฟอร์มการลงทะเบียนผ่านเคาน์เตอร์ธนาคาร (ตามตัวอย่าง หน้า 88) ให้ครบถ้วนและสมบูรณ์
- ชำระค่าลงทะเบียน และค่าธรรมเนียมในการใช้บริการ 10 บาท ต่อการลงทะเบียน 1 ชนิด

### 2. ลงทะเบียนและชำระเงิน ณ ที่ทำการไปรษณีย์ทั่วประเทศ ด้วยบริการ Pay at Post

- กรอกแบบฟอร์มการลงทะเบียนผ่านระบบ Pay at Post (ตามตัวอย่าง หน้า 88) ให้ครบถ้วนและสมบูรณ์
- ชำระค่าลงทะเบียนและค่าธรรมเนียมในการใช้บริการ 10 บาท ต่อการลงทะเบียน 1 ชนิด

การกรอกแบบฟอร์มการลงทะเบียนผ่านเคาน์เตอร์ธนาคาร และ ณ ที่ทำการไปรษณีย์ผ่านบริการ Pay at Post ในการลงทะเบียนเรียน มีรายละเอียด ดังนี้

- (1) กรอกเลขประจำตัวนักศึกษา
- (2) กรอกรหัสตามกิจกรรมที่ต้องการลงทะเบียน ได้แก่ 4 = ลงทะเบียนสอบซ่อม
- (3) กรอกปีการศึกษาที่ลงทะเบียน ได้แก่ 68
- (4) กรอกรหัสภาคการศึกษาที่ลงทะเบียน ได้แก่
 

1	=	ภาคการศึกษาที่ 1
2	=	ภาคการศึกษาที่ 2
3	=	ภาคการศึกษาพิเศษ
4	=	สอบซ่อม ภาคการศึกษาที่ 1
5	=	สอบซ่อม ภาคการศึกษาที่ 2
- (5) กรอกจำนวนชุดวิชาที่ต้องการลงทะเบียน เช่น 1 หรือ 2 หรือ 3
- (6) (7) และ (8) กรอกรหัสชุดวิชาที่ต้องการลงทะเบียน
- (7) (6.1 - 8.1) วัสดุให้กรอกความต้องการวัสดุการศึกษา ได้แก่ 2 = ไม่ต้องการซื้อวัสดุการศึกษา

## ตัวอย่างการกรอกแบบฟอร์ม การลงทะเบียนและชำระค่าลงทะเบียนผ่านเคาน์เตอร์ธนาคาร และ ณ ที่ทำการไปรษณีย์ผ่านบริการ Pay at Post

นายรัชชาติ ไทยอาสา เลขประจำตัวนักศึกษา 5615000357 ลงทะเบียนเรียนในภาคการศึกษาที่ 2/2568 2 ชุดวิชาคือ 16423 การผลิตภาพยนตร์ขั้นสูง และ 16424 การบริหารงานภาพยนตร์ แต่ปรากฏว่า นายรัชชาติ ไทยอาสา สอบได้ในระดับคะแนน I ในชุดวิชา 16423 การผลิตภาพยนตร์ขั้นสูง เพราะไม่ได้เข้าฝึกปฏิบัติเสริมทักษะ จึงลงทะเบียนสอบซ่อมและชำระค่าลงทะเบียนที่ธนาคารกรุงศรีอยุธยา จำกัด (มหาชน) สาขาลำปาง วันที่ 1 กันยายน 2569 เป็นจำนวนเงิน 3,900 บาท นายรัชชาติ ไทยอาสา จะต้องกรอกแบบฟอร์มการลงทะเบียน ดังนี้

**แบบฟอร์มการลงทะเบียนผ่านเคาน์เตอร์ธนาคารและผ่านบริการ Pay at Post**

### ระดับปริญญาตรี และระดับประกาศนียบัตร

 บมจ. ธนาคารกรุงไทย (Com Code : 80265)

 บมจ. ธนาคารกรุงศรีอยุธยา เลขที่ 189-0-00555-2 (Payment-Sys)

 บมจ. ธนาคารสิริไทย (Com Code : 35278)

 ธนาคารเพื่อการเกษตรและสหกรณ์การเกษตร (Code : US01)

ที่ทำการไปรษณีย์ไทยทั่วประเทศ

 บมจ. ธนาคารกรุงเทพ (Br.no.0233) (Comp Code : 16497) (10/10)  
(Service Code : STOU)

 บมจ. ธนาคารไทยพาณิชย์ เลขที่ 328-302184-9 (Bill payment) (10/10)

 ธนาคารออมสิน (Comp. Code : 141)

**สำหรับเจ้าหน้าที่**

สาขาผู้รับฝาก \_\_\_\_\_ ลำปาง \_\_\_\_\_ วันที่ / เดือน / พ.ศ. \_\_\_\_\_ 1 กันยายน 2569

เพื่อเข้าบัญชี มหาวิทยาลัยสุโขทัยธรรมาธิราช ชื่อนักศึกษา \_\_\_\_\_ นายรัชชาติ ไทยอาสา \_\_\_\_\_ โทร. \_\_\_\_\_ 08 1632 4830

** รับชำระเฉพาะเงินสด **		
ค่าลงทะเบียน	3,900	-
ค่าบำรุงการศึกษา	-	-
รวม (จำนวน)	3,900	-

(1) ————— (2) (3) (4) (5)

5	6	1	5	0	0	0	3	5	7	4	6	8	5	1
---	---	---	---	---	---	---	---	---	---	---	---	---	---	---

(Ref. No.1)

(6) ————— (6.1) ————— (7) ————— (7.1) ————— (8) ————— (8.1)

1	6	4	2	3	2									
---	---	---	---	---	---	--	--	--	--	--	--	--	--	--

(Ref. No.2)

ตัวอักษร **สามพันเก้าร้อยบาทถ้วน**

**\*\* ชำระเงินได้ทุกสาขาทั่วประเทศ \*\* ค่าธรรมเนียม 10 บาท**

(1) เลขประจำตัวนักศึกษา (2) ชนิดการลงทะเบียน (3) ปีการศึกษา (4) ภาคการศึกษา (5) จำนวนชุดวิชา  
(6) ชื่อ/รหัสชุดวิชา (6.1) คำว่าสด (7) ชื่อ/รหัสชุดวิชา (7.1) คำว่าสด (8) ชื่อ/รหัสชุดวิชา (8.1) คำว่าสด

คำเตือน โปรดตรวจสอบข้อมูลการลงทะเบียนของนักศึกษากับการบันทึกข้อมูลการลงทะเบียนของเจ้าหน้าที่ให้ถูกต้องตรงกัน

สแกน QR Code →



**สำหรับเจ้าหน้าที่ผู้รับเงิน**

เพื่อเลือกแผนการศึกษา หรือเข้า link ที่ <https://dssj.stou.ac.th/chooseplan> (เฉพาะภาคต้นและภาคปลายเท่านั้น)

โปรดเรียกเก็บค่าธรรมเนียมจากผู้ชำระเงิน

การกรอกแบบฟอร์มการลงทะเบียนผ่านเคาน์เตอร์ธนาคาร และ ณ ที่ทำการไปรษณีย์ผ่านบริการ Pay at Post ในการลงทะเบียนสอบซ่อม ภาคการศึกษาที่ 2/2568 มีรายละเอียด ดังนี้

- (1) กรอกเลขประจำตัวนักศึกษา
  - (2) กรอกรหัสตามกิจกรรมที่ต้องการลงทะเบียน ได้แก่ 4 = ลงทะเบียนสอบซ่อม
  - (3) กรอกปีการศึกษาลงทะเบียน ได้แก่ 68
  - (4) กรอกรหัสภาคการศึกษาที่ลงทะเบียน ได้แก่ 5 = สอบซ่อมภาคการศึกษาที่ 2
  - (5) กรอกจำนวนชุดวิชาที่ต้องการลงทะเบียนสอบซ่อม เช่น 1 หรือ 2 หรือ 3
  - (6) (7) (8) กรอกรหัสชุดวิชา ที่ต้องการลงทะเบียนสอบซ่อม
- สำหรับการลงทะเบียนสอบซ่อมนักศึกษาต้องกรอกในช่องของวัสดุ = 2



### 3. ลงทะเบียนเรียนออนไลน์

- 4.1 เข้าเว็บไซต์ ที่ <http://cs.stou.ac.th/register>
- 4.2 เลือกหัวข้อลงทะเบียนสอบซ่อม
- 4.3 กรอกข้อมูลที่จะลงทะเบียนสอบซ่อมให้ครบ แล้วคลิกปุ่มยืนยัน
- 4.4 ตรวจสอบข้อมูลที่ลงทะเบียนให้ถูกต้อง
- 4.5 เลือกชำระค่าลงทะเบียนด้วยบัตรเครดิต/เชอร์วิส หรือบัตรเดบิต/เครดิต

### 4. ลงทะเบียนเรียนและชำระเงิน ณ ศูนย์บริการร่วมแบบครบวงจร (มสธ.) หรือศูนย์วิทยบริการและชุมชนสัมพันธ์ มสธ.

### 5. ลงทะเบียนเรียนผ่านแอปพลิเคชัน Krungthai NEXT

1. เข้าแอปพลิเคชัน Krungthai NEXT



1

2. เลือกไอคอน จ่ายบิล

3. ช่องค้นหา ใส่รหัส Comp Code : **80265** → มหาวิทยาลัยสุโขทัยธรรมาธิราช ค่าลงทะเบียนเรียนระดับปริญญาตรี (80265)

4. กรอกช่องเลขประจำตัวนักศึกษา คือ (1) เลขประจำตัวนักศึกษา 10 หลัก
  - (2) ชนิดการลงทะเบียน 1 หลัก
  - (3) ปีการศึกษา 2 หลัก
  - (4) ภาคการศึกษา 1 หลัก
  - (5) จำนวนชุดวิชา 1 หลัก

โดยกรอกตัวเลขที่แอปพลิเคชัน (1)-(5) และห้ามเว้นวรรค ตามตัวอย่างภาพในหน้า 90

5. กรอกช่องรหัสอ้างอิง คือ
 

(6) รหัสชุดวิชา	(6.1) ความต้องการวัสดุ
(7) รหัสชุดวิชา	(7.1) ความต้องการวัสดุ
(8) รหัสชุดวิชา	(8.1) ความต้องการวัสดุ

โดยกรอกตัวเลขที่แอปพลิเคชัน (6)-(8) และห้ามเว้นวรรค ตามตัวอย่างภาพในหน้า 90

6. กรอกจำนวนเงินที่ต้องการชำระ และกดถัดไป
7. ตรวจสอบความถูกต้อง และกดยืนยัน



### ตัวอย่างการลงทะเบียนเรียนผ่านแอปพลิเคชัน Krungthai NEXT

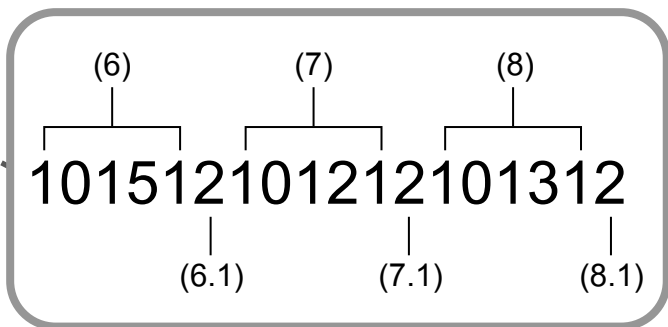
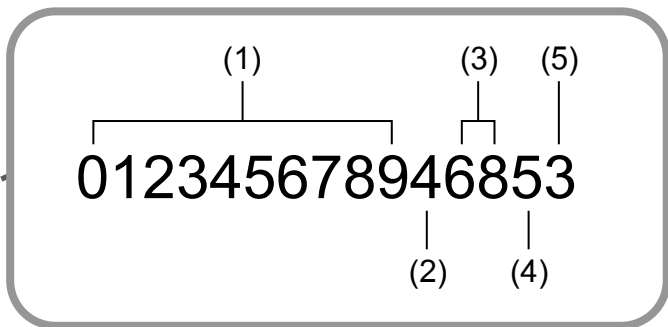

#### คำเตือน

ให้นักศึกษาเลือกช่องทางการลงทะเบียนและชำระค่าลงทะเบียน เพียงช่องทางเดียว จนกว่าจะสิ้นสุดกิจกรรมประจำภาคการศึกษา และ **ไม่อนุญาต** ให้นักศึกษาชำระเงินค่าลงทะเบียนเรียนโดยวิธีการโอนเงินผ่านเครื่อง ATM และห้ามนำเงินสดใส่ซองส่งมายังสำนักทะเบียนและวัดผลเป็นค่าลงทะเบียนโดยเด็ดขาด



รายละเอียดค่าลงทะเบียนสอบซ่อมภาคการศึกษาที่ 2/2568  
 ชุติวิชาที่มีการฝึกปฏิบัติเสริมทักษะ (จากหัวข้อ 2.2 ในหัวข้อ ข.)

ลำดับที่	รหัสชุติวิชา	ชื่อชุติวิชา	ค่าธรรมเนียม สอบซ่อม	วัสดุกิจกรรม เสริมทักษะ	รวมต่อ 1 ชุติวิชา
1	16423	การผลิตภาพยนตร์ชั้นสูง	200	3,700	3,900
2	16441	การผลิตและเผยแพร่งานวารสารศาสตร์	200	3,200	3,400
3	16446	การผลิตรายการวิทยุกระจายเสียง	200	3,500	3,700
4	16449	การสร้างสรรค์และการผลิตรายการโทรทัศน์ชั้นสูง	200	4,800	5,000
5	16455	การสร้างสรรค์คอนเทนต์และสตรีมมิ่ง	200	3,200	3,400
6	16458	การสร้างสรรค์และผลิตงานประชาสัมพันธ์	200	2,400	2,600
7	16463	การวางแผน การออกแบบ และการผลิตสื่อชุมชน	200	4,000	4,200
8	31309	ทฤษฎีและปฏิบัติการจัดการงานสนามในงานก่อสร้าง	200	900	1,100
9	31412	ทฤษฎีและปฏิบัติการควบคุมและการตรวจงานก่อสร้าง	200	900	1,100
10	32323	ซอฟต์แวร์คอมพิวเตอร์เพื่อการตัดสินใจทางการจัดการ	200	2,500	2,700
11	32480	การจัดการห้องพักและการจัดการอาหารและเครื่องดื่ม	200	2,300	2,500
12	32485	ความรู้เฉพาะอาชีพมัคคุเทศก์และการบริการในอุตสาหกรรมท่องเที่ยว	200	7,000	7,200
13	51111	การฝึกปฏิบัติการพยาบาลผู้ใหญ่	200	5,300	5,500
14	51209	การพยาบาลเด็ก วัยรุ่น และการฝึกปฏิบัติการพยาบาล	200	3,800	4,000
15	51212	การพยาบาลมารดา ทารก การผดุงครรภ์ และการฝึกปฏิบัติการพยาบาล 2	200	3,000	3,200
16	51313	การฝึกปฏิบัติการพยาบาลที่เลือกสรร	200	5,300	5,500
17	52310	การฝึกปฏิบัติงานสาธารณสุขในชุมชน	200	3,500	3,700
18	54125	การตรวจวัดและประเมินทางสุขศาสตร์อุตสาหกรรม	200	3,200	3,400
19	55204	เคมีเภสัชวัตถุ เภสัชวิทยาและพิษวิทยาสำหรับการแพทย์แผนไทย	200	6,700	6,900
20	55307	การฝึกปฏิบัติเภสัชพฤกษศาสตร์และเภสัชกรรมแผนไทย	200	6,000	6,200
21	55315	นวดแผนไทย 2	200	6,200	6,400
22	55316	การฝึกปฏิบัตินวดแผนไทย	200	6,000	6,200
23	55318	เวชกรรมแผนไทย 2	200	5,800	6,000
24	55321	เภสัชกรรมแผนไทย 2	200	5,000	5,200
25	55324	การฝึกปฏิบัติเภสัชพฤกษศาสตร์และเภสัชกรรมแผนไทย	200	6,000	6,200
26	55329	นวดแผนไทย 2	200	6,200	6,400

## รายละเอียดค่าลงทะเบียนสอบซ่อมภาคการศึกษาที่ 2/2568 ชุดวิชาที่มีการฝึกปฏิบัติเสริมทักษะ (ต่อ)

ลำดับที่	รหัสชุดวิชา	ชื่อชุดวิชา	ค่าธรรมเนียม สอบซ่อม	วัสดุกิจกรรม เสริมทักษะ	รวมต่อ 1 ชุดวิชา
27	55330	การฝึกปฏิบัติในสวนผลไม้	200	6,000	6,200
28	55332	เวชกรรมแผนไทย 2	200	5,800	6,000
29	55334	เภสัชกรรมแผนไทย 2	200	5,000	5,200
30	71205	เคมีและจุลชีววิทยาทางอาหาร	200	3,900	4,100
31	71207	หลักการและการประยุกต์วิธีประเมินทางโภชนาการ	200	600	800
32	91202	ระบบนิเวศป่าไม้และการจัดการ	200	4,100	4,300
33	91366	การจัดการทรัพยากรป่าไม้เชิงเศรษฐกิจ	200	1,000	1,200
34	91458	การจัดการสิ่งแวดล้อมป่าไม้	200	100	300
35	93256	การฝึกปฏิบัติเสริมทักษะการผลิตพืช	200	-	200
36	93455	การฝึกปฏิบัติการจัดการการผลิตพืช	200	-	200
37	93460	การฝึกปฏิบัติการจัดการการผลิตสัตว์ (มี ฝึกปฏิบัติ)	200	2,800	3,000
38	96408	การจัดการระบบฐานข้อมูล	200	2,100	2,300
39	97216	เทคโนโลยีกระบวนการพิมพ์	200	2,800	3,000
40	97316	เทคโนโลยีในการออกแบบผลิตภัณฑ์และกระบวนการผลิต ในอุตสาหกรรม	200	5,900	6,100
41	97318	การออกแบบทางการพิมพ์และบรรจุภัณฑ์	200	3,200	3,400
42	97320	นวัตกรรม การออกแบบ เทคโนโลยีผลิตภัณฑ์และบรรจุภัณฑ์	200	3,000	3,200
43	97434	เทคโนโลยีหลังพิมพ์	200	3,200	3,400
44	99412	หลักการและการบริหารเครือข่าย	200	2,600	2,800
45	99421	การโปรแกรมเชิงวัตถุ	200	2,700	2,900
46	99422	การโปรแกรมประยุกต์บนอุปกรณ์เคลื่อนที่	200	3,200	3,400
47	99424	ปัญญาประดิษฐ์และการเรียนรู้ของเครื่อง	200	3,000	3,200



<b>รายละเอียดค่าลงทะเบียนสอบซ่อมภาคการศึกษาที่ 2/2568</b>					
<b>ชุดวิชาที่มีการฝึกปฏิบัติเสริมทักษะ สำหรับนักศึกษาในเรียนจำ (จากหัวข้อ 2.2 ในหัวข้อ ข.)</b>					
ลำดับที่	รหัสชุดวิชา	ชื่อชุดวิชา	ค่าธรรมเนียม	วัสดุกิจกรรม	รวมต่อ 1 ชุดวิชา
			สอบซ่อม	เสริมทักษะ	
1	16423	การผลิตภาพยนตร์ชั้นสูง	200	400	600
2	16441	การผลิตและเผยแพร่งานวารสารศาสตร์	200	400	600
3	16446	การผลิตรายการวิทยุกระจายเสียง	200	400	600
4	16449	การสร้างสรรค์และการผลิตรายการโทรทัศน์ชั้นสูง	200	400	600
5	16455	การสร้างสรรค์คอนเทนต์และสตรีมมิ่ง	200	400	600
6	16458	การสร้างสรรค์และผลิตงานประชาสัมพันธ์	200	400	600
7	16463	การวางแผน การออกแบบ และการผลิตสื่อชุมชน	200	400	600
8	31309	ทฤษฎีและปฏิบัติการจัดการงานสนามในงานก่อสร้าง	200	400	600
9	31412	ทฤษฎีและปฏิบัติการควบคุมและการตรวจงานก่อสร้าง	200	400	600
10	32323	ซอฟต์แวร์คอมพิวเตอร์เพื่อการตัดสินใจทางการจัดการ	200	400	600
11	32480	การจัดการห้องพักและการจัดการอาหารและเครื่องดื่ม	200	400	600
12	32485	ความรู้เฉพาะอาชีพมัคคุเทศก์และการบริการในอุตสาหกรรมท่องเที่ยว	200	400	600
13	51111	การฝึกปฏิบัติการพยาบาลผู้ใหญ่	200	400	600
14	51209	การพยาบาลเด็ก วัยรุ่น และการฝึกปฏิบัติการพยาบาล	200	400	600
15	51212	การพยาบาลมารดา ทารก การผดุงครรภ์ และการฝึกปฏิบัติการพยาบาล 2	200	400	600
16	51313	การฝึกปฏิบัติการพยาบาลที่เลือกสรร	200	400	600
17	52310	การฝึกปฏิบัติงานสาธารณสุขในชุมชน	200	400	600
18	54125	การตรวจวัดและประเมินทางสุขศาสตร์อุตสาหกรรม	200	400	600
19	55204	เคมีเภสัชวัตถุ เภสัชวิทยาและพิษวิทยาสำหรับการแพทย์แผนไทย	200	400	600
20	55307	การฝึกปฏิบัติเภสัชพฤกษศาสตร์และเภสัชกรรมแผนไทย	200	400	600
21	55315	ขนาดแผนไทย 2	200	400	600
22	55316	การฝึกปฏิบัติขนาดแผนไทย	200	400	600
23	55318	เวชกรรมแผนไทย 2	200	400	600
24	55321	เภสัชกรรมแผนไทย 2	200	400	600
25	55324	การฝึกปฏิบัติเภสัชพฤกษศาสตร์และเภสัชกรรมแผนไทย	200	400	600
26	55329	ขนาดแผนไทย 2	200	400	600
27	55330	การฝึกปฏิบัติขนาดแผนไทย	200	400	600
28	55332	เวชกรรมแผนไทย 2	200	400	600
29	55334	เภสัชกรรมแผนไทย 2	200	400	600
30	71205	เคมีและจุลชีววิทยาทางอาหาร	200	400	600
31	71207	หลักการและการประยุกต์วิธีประเมินทางโภชนาการ	200	400	600
32	91202	ระบบนิเวศป่าไม้และการจัดการ	200	400	600
33	91366	การจัดการทรัพยากรป่าไม้เชิงเศรษฐกิจ	200	400	600
34	91458	การจัดการสิ่งแวดล้อมป่าไม้	200	100	300
35	93256	การฝึกปฏิบัติเสริมทักษะการผลิตพืช	200	-	200
36	93455	การฝึกปฏิบัติการจัดการการผลิตพืช	200	-	200
37	93460	การฝึกปฏิบัติการจัดการการผลิตสัตว์ ( มี ฝึกปฏิบัติ )	200	400	600
38	96408	การจัดการระบบฐานข้อมูล	200	2,100	2,300
39	97216	เทคโนโลยีกระบวนการพิมพ์	200	2,800	3,000
40	97316	เทคโนโลยีในการออกแบบผลิตภัณฑ์และกระบวนการผลิตในอุตสาหกรรม	200	5,900	6,100
41	97318	การออกแบบทางการพิมพ์และบรรจุภัณฑ์	200	3,200	3,400

รายละเอียดค่าลงทะเบียนสอบซ่อมภาคการศึกษาที่ 2/2568 ชุดวิชาที่มีการฝึกปฏิบัติเสริมทักษะ สำหรับนักศึกษาในเรียนจำ (ต่อ)

ลำดับที่	รหัสชุดวิชา	ชื่อชุดวิชา	ค่าธรรมเนียม สอบซ่อม	วัสดุกิจกรรม เสริมทักษะ	รวมต่อ 1 ชุดวิชา
42	97320	นวัตกรรม การออกแบบ เทคโนโลยีผลิตภัณฑ์และบรรจุภัณฑ์	200	3,000	3,200
43	97434	เทคโนโลยีหลังพิมพ์	200	3,200	3,400
44	99412	หลักการและการบริหารเครือข่าย	200	2,600	2,800
45	99421	การโปรแกรมเชิงวัตถุ	200	2,700	2,900
46	99422	การโปรแกรมประยุกต์บนอุปกรณ์เคลื่อนที่	200	3,200	3,400
47	99424	ปัญญาประดิษฐ์และการเรียนรู้ของเครื่อง	200	3,000	3,200



## ตารางสอบซ่อมภาคการศึกษาที่ 2 ปีการศึกษา 2568

วันเสาร์ที่ 7 พฤศจิกายน 2569

เวลา 08.30 - 11.00 น.	เวลา 11.45 - 14.15 น.
10103 ทักษะชีวิต	10141 วิทยาศาสตร์ เทคโนโลยีและสิ่งแวดล้อมเพื่อชีวิต
10111 ภาษาอังกฤษเพื่อการสื่อสาร	10163 ภาษาเขมรเพื่อการสื่อสาร
10131 สังคมมนุษย์	10203 พฤติกรรมมนุษย์
10161 ภาษาไทยเพื่อการสื่อสาร	11007 ภาษาจีนเพื่อการท่องเที่ยว
10162 ภาษาจีนเพื่อการสื่อสาร	12303 สังคมไทย
10171 การใช้ภาษาอังกฤษ	12304 ความเชื่อและศาสนาในสังคมไทย
11011 การอ่านและการเขียนภาษาเขมร	12311 โลกทัศน์ไทย
11201 คณิตศาสตร์สำหรับสังคมศาสตร์	13314 การจัดการองค์การสารสนเทศ
12307 วิทยาศาสตร์และเทคโนโลยีของไทย	13423 ระบบสารสนเทศสำนักงาน
12312 ประวัติศาสตร์การเมืองและเศรษฐกิจไทย	14213 การอ่านภาษาอังกฤษ 1
12406 ไทยกับการปรับประเทศให้ทันสมัย	14217 การอ่านร้อยแก้วภาษาอังกฤษ
13202 การสื่อสารในงานสารสนเทศ	14424 วรรณคดีโลก
13315 การสงวนรักษาสารสนเทศดิจิทัล	15232 แนวคิดและทฤษฎีการสื่อสาร
13422 พฤติกรรมองค์การและการจัดการการตลาด	15234 การสร้างสารในงานนิเทศศาสตร์
14214 การเขียนภาษาอังกฤษ 1	15336 การจัดการนวัตกรรมการสื่อสารองค์กรเชิงกลยุทธ์
14319 ทักษะการแปลภาษาอังกฤษ	16418 การบริหารงานวิทยุกระจายเสียง
15233 ความรู้ทางสังคมศาสตร์และเทคโนโลยี สำหรับบัณฑิตศึกษาศาสตร์	16421 การบริหารงานโทรทัศน์
16339 การรายงานข่าวและการบรรณาธิการ	16424 การบริหารงานภาพยนตร์
16343 การเขียนบทวิทยุกระจายเสียง	16427 การบริหารงานโฆษณา
16351 ทฤษฎีและการวิจารณ์ภาพยนตร์	16430 การบริหารงานประชาสัมพันธ์
16354 สื่อโฆษณา	16441 การผลิตและเผยแพร่งานวารสารศาสตร์
16356 กลยุทธ์การประชาสัมพันธ์	16462 ความรู้และทักษะการสื่อสารชุมชน
16419 การจัดรายการโทรทัศน์	20202 วิทยาการการสอน
16466 การประกอบกิจการสื่อสารในยุคดิจิทัล	20302 สถิติ วิจัย และประเมินผลการศึกษา
21328 นวัตกรรม สื่อและเทคโนโลยีการศึกษาสำหรับเด็กปฐมวัย	21004 ครอบครัวยุคใหม่กับการพัฒนาเด็กปฐมวัย
24401 จิตวิทยาและสังคมวิทยาพื้นฐานเพื่อการวัด และประเมินผลการศึกษา	21009 การจัดสภาพแวดล้อมเพื่อพัฒนาเด็กปฐมวัย
24417 การบริหารงานการวัดและประเมินผลการศึกษา	25303 การแนะแนวและการปรึกษาเชิงจิตวิทยากับคุณภาพชีวิต
25301 จิตวิทยาและสังคมวิทยาพื้นฐานเพื่อการแนะแนว และการปรึกษาเชิงจิตวิทยา	27112 การบริหารศูนย์สื่อการศึกษา
25405 เทคนิคการปรึกษาเบื้องต้น	30201 ความรู้เบื้องต้นเกี่ยวกับการบริหาร
26302 การจัดการศึกษานอกระบบเพื่อการเรียนรู้ในชุมชน	30206 กฎหมายธุรกิจและการภาษีอากร
	30209 การเงินธุรกิจและกฎหมายธุรกิจ
	30210 หลักการตลาดและการจัดการการดำเนินงาน
	31407 เทคโนโลยีการก่อสร้างขนาดใหญ่

วันเสาร์ที่ 7 พฤศจิกายน 2569 (ต่อ)

ตารางสอบซ่อมภาคการศึกษาที่ 2/2568

เวลา 08.30 - 11.00 น.	เวลา 11.45 - 14.15 น.
26405 การเรียนรู้ทางไกล	31410 การจัดการงานก่อสร้างอย่างยั่งยืน
27103 สื่อการศึกษาพัฒนสร	32201 คณิตศาสตร์และสถิติเพื่อธุรกิจ
30211 องค์การและการจัดการ และการจัดการทรัพยากรมนุษย์	32207 การบัญชีชั้นกลาง 1 และระบบสารสนเทศทางการบัญชี
30212 คณิตศาสตร์ สถิติธุรกิจ และการวิเคราะห์เชิงปริมาณ เพื่อการตัดสินใจ	32210 องค์การและการจัดการและการจัดการเชิงกลยุทธ์
31303 การจัดการงานสนาม	32303 การจัดการการเงิน
31309 ทฤษฎีและปฏิบัติการจัดการงานสนามในงานก่อสร้าง	32304 การจัดการทรัพยากรมนุษย์
32206 เทคนิคเชิงปริมาณเพื่อจัดการ	32316 การจัดการการขายและงานขาย การสร้างสรรค์ แบรนด์บุคคล และการจัดการลูกค้าสัมพันธ์
32302 การจัดการการตลาด	32320 การบัญชีชั้นกลาง 1
32311 การบัญชีต้นทุนและการบัญชีเพื่อจัดการ	32323 ซอฟต์แวร์คอมพิวเตอร์เพื่อการตัดสินใจทางการจัดการ
32326 การจัดการเชิงกลยุทธ์และการจัดการนวัตกรรม	32327 การจัดการคุณภาพและผลผลิตภาพ
32331 เทคโนโลยีทางการเงินและการศึกษาความเป็นไปได้ ของโครงการ	32337 การจัดการการตลาดเพื่อการท่องเที่ยวและการโรงแรม
32335 ความรู้เบื้องต้นเกี่ยวกับการท่องเที่ยวและอุตสาหกรรม ท่องเที่ยว	32344 ตลาดการเงิน และสถาบันการเงิน
32336 การจัดการทรัพยากรการท่องเที่ยวไทยอย่างยั่งยืน	32408 การจัดการธุรกิจขนาดย่อมและการค้าปลีก
32343 ธุรกิจระหว่างประเทศและการจัดการห่วงโซ่อุปทาน	32414 การตลาดสินค้าเกษตรกับเศรษฐกิจของไทย
32361 ทรัพยากรการท่องเที่ยวของไทย	32432 การจัดการผลิตภัณฑ์และราคา
32429 การบัญชีรัฐบาล การบัญชีกองทุนและการบัญชี เฉพาะกิจการ	32443 การใช้เทคโนโลยีสารสนเทศทางการสอบบัญชี และการตรวจสอบภายใน
32447 การบัญชีภาษีอากรและการวางแผนภาษีอากร	32444 การสอบบัญชีและการตรวจสอบภายในขั้นสูง
32454 การวิจัยทางธุรกิจ การวางแผนและการควบคุม ทางการเงิน	32446 การบัญชีเพื่อการจัดการขั้นสูงและการจัดการต้นทุน เชิงกลยุทธ์
32476 การตลาดสถาบันและการตลาดบริการ	32452 กลยุทธ์การจัดการทรัพยากรมนุษย์และองค์การ แห่งการเรียนรู้
32480 การจัดการห้องพักและการจัดการอาหารและเครื่องดื่ม	32487 การเป็นผู้ประกอบการธุรกิจโรงแรมขนาดย่อม และการจัดการที่พักทางเลือก
33201 การบริหารราชการไทย	33207 เศรษฐศาสตร์และการคลังสาธารณะ
33206 สหกรณ์ วิสาหกิจชุมชน และการจัดการการตลาด @	33302 หลักกฎหมายเกี่ยวกับการบริหารราชการไทย
33210 สัมมนาการบริหารการปกครองท้องถิ่น @	33303 นโยบายสาธารณะและการวางแผน
33410 การพัฒนาทรัพยากรมนุษย์	33305 กฎหมายแพ่ง พาณิชย และที่ดินสำหรับนักปกครอง ท้องถิ่น @
33422 การบริหารการพัฒนาเมืองและเมืองอัจฉริยะ	33308 นโยบายสาธารณะและการวางแผนการปกครองท้องถิ่น @
33436 การปฏิบัติต่อผู้กระทำความผิด	33424 การบริหารการพัฒนาและการพัฒนาการบริหาร
33440 การบริหารงานสรรพสามิต	33437 การบริหารงานราชทัณฑ์
33442 การจัดการเชิงกลยุทธ์ในภาครัฐ	40101 ความรู้เบื้องต้นเกี่ยวกับกฎหมายทั่วไป
40205 กฎหมายธุรกิจ	41312 กฎหมายวิธีพิจารณาความแพ่ง
41004 เสริมประสบการณ์ผู้นำชุมชน	41323 กฎหมายพาณิชย์ 3: ประกันด้วยบุคคลและทรัพย์ ตัวเงิน
41211 กฎหมายแพ่ง 1: บุคคล นิติกรรม สัญญา	



วันเสาร์ที่ 7 พฤศจิกายน 2569 (ต่อ)

ตารางสอบซ่อมภาคการศึกษาที่ 2/2568

เวลา 08.30 - 11.00 น.	เวลา 11.45 - 14.15 น.
41212 กฎหมายแพ่ง 2: หนี้ ละเมิด	41342 กฎหมายวิธีสบัญญัติ 2: วิธีพิจารณาความแพ่ง
41214 กฎหมายแพ่งว่าด้วยบุคคล นิติกรรม และหนี้	และกฎหมายล้มละลาย
41341 กฎหมายวิธีสบัญญัติ 1: หลักทั่วไปในวิธีพิจารณาความแพ่ง	41401 ภาษาอังกฤษสำหรับนักกฎหมาย
41402 ระบบกฎหมายไทยและต่างประเทศ	41404 กฎหมายแรงงาน
41405 กฎหมายสิ่งแวดล้อม	41458 อาชญากรรมทางธุรกิจ
41431 การบริหารงานยุติธรรม	50103 สถิติและการวิจัยสำหรับวิทยาศาสตร์สุขภาพ
41451 กฎหมายระหว่างประเทศ	51107 ชีวเคมี โภชนศาสตร์ และโภชนบำบัดสำหรับพยาบาล
41455 กฎหมายทรัพย์สินทางปัญญา	51212 การพยาบาลมารดา ทารก การผดุงครรภ์ และการฝึกปฏิบัติการพยาบาล 2
41463 องค์ความรู้ด้านกระบวนการยุติธรรม หลักสิทธิมนุษยชน และหลักธรรมาภิบาล	52304 โภชนศาสตร์สาธารณสุข
51110 การพยาบาลผู้ใหญ่	52314 การป้องกันและควบคุมโรคทางสาธารณสุข
52204 กฎหมายและจรรยาบรรณวิชาชีพการสาธารณสุข	54114 สุขศาสตร์อุตสาหกรรม: การควบคุม
52308 พัฒนาการของมนุษย์และสุขภาพ	54119 ชีวสถิติและระเบียบวิธีวิจัยสำหรับงานสาธารณสุข
54106 พืชวิทยาและอาชีวเวชศาสตร์	54128 เทคโนโลยีการป้องกันและควบคุมทางสุขศาสตร์อุตสาหกรรม
54117 คณิตศาสตร์พื้นฐาน	55204 เคมีเภสัชวัตถุ เภสัชวิทยาและพืชวิทยาสำหรับการแพทย์แผนไทย
54129 พื้นฐานวิศวกรรมในงานอาชีวอนามัยและความปลอดภัย	55301 การวิจัยสำหรับการแพทย์แผนไทย
54133 พืชวิทยาและเวชศาสตร์ป้องกัน	55316 การฝึกปฏิบัติในวัดแผนไทย
55306 เภสัชพฤกษศาสตร์	55330 การฝึกปฏิบัติในวัดแผนไทย
55307 การฝึกปฏิบัติเภสัชพฤกษศาสตร์และเภสัชกรรมแผนไทย	60434 วิธีการวิจัยและเทคโนโลยีสารสนเทศสำหรับการศึกษาเศรษฐศาสตร์
55323 เภสัชพฤกษศาสตร์	70324 อนามัยครอบครัว
55324 การฝึกปฏิบัติเภสัชพฤกษศาสตร์และเภสัชกรรมแผนไทย	71205 เคมีและจุลชีววิทยาทางอาหาร
60410 เศรษฐมิติและการประยุกต์	71207 หลักการและการประยุกต์วิธีประเมินทางโภชนาการ
60436 สถาบันการเงินและการลงทุน	71411 อาหารและโภชนบำบัด
60474 เศรษฐศาสตร์อุตสาหกรรม เทคโนโลยีและความจำเป็นทางเศรษฐกิจ	72101 จิตวิทยาเพื่อการดำรงชีวิต
70411 อนามัยชุมชน	72204 เศรษฐกิจครอบครัว
70421 กิจกรรมและประสบการณ์เยาวชน	72303 พัฒนาการวัยผู้ใหญ่และผู้สูงอายุ
70422 ปัญหาเด็กและเยาวชนกับการส่งเสริมอาชีพ	80206 ปัญหาการพัฒนาชนบทไทย
71314 การพัฒนาผลิตภัณฑ์อาหาร	80212 หลักพื้นฐานทางรัฐประศาสนศาสตร์และนโยบายสาธารณะ
71316 สรีรวิทยาและชีวเคมีทางโภชนาการ	81427 กฎหมายอาญา สำหรับรัฐศาสตร์
71417 หลักการจัดการธุรกิจอาหารและร้านอาหาร	82329 การทูตและนโยบายต่างประเทศ
72205 สถิติและการวิจัยด้านพัฒนาการมนุษย์และครอบครัว	82425 ลัทธิการเมืองและยุทธศาสตร์ในการพัฒนา
72305 การศึกษาชีวิตครอบครัวและชุมชน	83203 ประชาธิปไตยและกระบวนการพัฒนาประชาธิปไตย
81416 การบริหารงานบุคคลภาครัฐ	
82202 การเมืองเปรียบเทียบ	

วันเสาร์ที่ 7 พฤศจิกายน 2569 (ต่อ)

ตารางสอบซ่อมภาคการศึกษาที่ 2/2568

เวลา 08.30 - 11.00 น.	เวลา 11.45 - 14.15 น.
82319 ระบบการเมืองเปรียบเทียบ	91363 การจัดการทรัพยากรป่าไม้
82427 การพัฒนามนุษย์ในบริบทโลก	91365 การจัดการสิ่งแวดล้อม
82429 การระหว่างประเทศของไทย	91458 การจัดการสิ่งแวดล้อมป่าไม้
90201 การจัดการฟาร์ม	91464 พืชสวนระดับในการจัดภูมิทัศน์
90206 เทคโนโลยีเพื่อการจัดการทรัพยากรเกษตร ทรัพยากรธรรมชาติและสิ่งแวดล้อม	91471 ผู้นำ กลุ่ม องค์กร และเครือข่ายทางการเกษตร
91307 การพัฒนาชุมชนเกษตร	93257 การจัดการสุขภาพพืช
91357 พื้นฐานความรู้สิ่งแวดล้อม	93353 นวัตกรรมและการจัดการผลผลิตพืช
92223 การจัดการการเงินและการภาษีอากรสำหรับสหกรณ์ และธุรกิจชุมชน	93355 สุขศาสตร์และการป้องกันโรคสัตว์
92311 การจัดการสหกรณ์และธุรกิจชุมชนเชิงกลยุทธ์	93460 การฝึกปฏิบัติการจัดการการผลิตสัตว์ (มีฝึกปฏิบัติ)
92411 สารสนเทศและวิธีการวิจัยทางสหกรณ์และธุรกิจชุมชน	94462 ธุรกิจการเกษตรระหว่างประเทศ
93456 การจัดการการผลิตธัญพืชและพืชอาหารสัตว์เชิงธุรกิจ (ไม่ฝึกปฏิบัติ)	94464 การจัดการโลจิสติกส์และโซ่อุปทานในธุรกิจการเกษตร
93459 การจัดการการผลิตไม้ผลและผักเชิงธุรกิจ (ไม่ฝึกปฏิบัติ)	96102 คณิตศาสตร์และสถิติสำหรับวิทยาศาสตร์และเทคโนโลยี
93463 การจัดการการผลิตสัตว์เคี้ยวเอื้อง (ไม่ฝึกปฏิบัติ)	96407 การพัฒนาระบบสารสนเทศ
93467 การจัดการการผลิตไม้ผลเชิงธุรกิจ	97216 เทคโนโลยีกระบวนการพิมพ์
93468 การจัดการการผลิตผักเชิงธุรกิจ	97221 ความคิดสร้างสรรค์และการแก้ปัญหาในอุตสาหกรรม
94461 การเงินธุรกิจการเกษตร	97222 การเปลี่ยนผ่านสู่ดิจิทัลสำหรับอุตสาหกรรมและธุรกิจ
94463 การบัญชีและการเงินในธุรกิจการเกษตร	97314 เทคโนโลยีการวางแผนและการควบคุมทางการผลิต ในอุตสาหกรรม
96304 การสื่อสารข้อมูลและระบบเครือข่ายคอมพิวเตอร์	97424 กลยุทธ์การจัดการระบบปฏิบัติการในอุตสาหกรรม
97214 วัสดุและการจัดการบรรจุภัณฑ์อย่างยั่งยืน	99316 การวิเคราะห์และออกแบบระบบเชิงวัตถุ
97320 นวัตกรรม การออกแบบ เทคโนโลยีผลิตภัณฑ์ และบรรจุภัณฑ์	99322 องค์กรดิจิทัลและการบริหารจัดการ
97418 ความปลอดภัย อาชีวอนามัย และสิ่งแวดล้อม ในอุตสาหกรรม	99424 ปัญญาประดิษฐ์และการเรียนรู้ของเครื่อง
97426 วิศวกรรมทางไฟฟ้าและคอมพิวเตอร์ประยุกต์	
97434 เทคโนโลยีหลังพิมพ์	
99201 วิทยาศาสตร์สำหรับเทคโนโลยีสารสนเทศและการสื่อสาร	
99203 คณิตศาสตร์สำหรับวิทยาการคอมพิวเตอร์	
99301 เทคโนโลยีการบริหารผ่านเว็บและการประยุกต์	
99422 การโปรแกรมประยุกต์บนอุปกรณ์เคลื่อนที่	



วันอาทิตย์ที่ 8 พฤศจิกายน 2569

ตารางสอบซ่อมภาคการศึกษาที่ 2/2568

เวลา 08.30 - 11.00 น.	เวลา 11.45 - 14.15 น.
10121 อารยธรรมมนุษย์	10151 ไทยศึกษา
10152 ไทยกับสังคมโลก	10164 สังคมและวัฒนธรรมอาเซียน
10202 การอ่านภาษาไทย	10172 การอ่านภาษาอังกฤษ
11009 ภาษาและวัฒนธรรมจีน	10173 การเขียนภาษาอังกฤษ
11012 ภาษาเขมรเชิงธุรกิจ	11013 ภาษาเขมรเพื่อการท่องเที่ยว
11301 ภาษาอังกฤษสำหรับนักธุรกิจ	11312 ภาษาอังกฤษสำหรับงานอาชีพในประชาคมอาเซียน
11302 ภาษาอังกฤษเพื่อการท่องเที่ยว	12310 วิถีไทย
11303 ภาษาอังกฤษสำหรับพนักงานโรงแรม	12409 ประสบการณ์ไทยคดีศึกษา
11304 ภาษาอังกฤษสำหรับเจ้าหน้าที่สำนักงาน	13201 สารสนเทศศาสตร์เบื้องต้น
11305 ภาษาอังกฤษสำหรับผู้ใช้คอมพิวเตอร์	13311 การพัฒนาและการจัดการทรัพยากรสารสนเทศ
11306 ภาษาอังกฤษสำหรับบุคลากรสาธารณสุข	13321 การสื่อสารธุรกิจในยุคดิจิทัล
11307 ภาษาอังกฤษสำหรับช่าง	13401 ประสบการณ์วิชาชีพสารสนเทศศาสตร์
11308 ภาษาอังกฤษเพื่อการเกษตร	14216 การสื่อสารระหว่างวัฒนธรรม
11311 ภาษาอังกฤษสำหรับครูสอนภาษา	14320 การออกเสียงภาษาอังกฤษ
12302 เศรษฐกิจไทย	14423 ประสบการณ์วิชาชีพภาษาอังกฤษ
12402 วัฒนธรรมกับการท่องเที่ยว	15206 คอนเทนต์เชิงสร้างสรรค์
13313 การบริการและเผยแพร่สารสนเทศ	15335 การวิจัยการสื่อสารและการจัดการข้อมูลในยุคดิจิทัล
13413 เทคโนโลยีดิจิทัลและวิทยาการข้อมูล	16412 ประสบการณ์วิชาชีพนิติศาสตร์
14111 ทักษะการเรียนรู้ภาษาอังกฤษด้วยตนเอง	20308 การบริหารจัดการเรียนการสอน
15231 หลักวิชาชีพนิติศาสตร์	21005 การประเมินและส่งเสริมพฤติกรรมเด็กปฐมวัย
15266 สื่อศึกษาในยุคดิจิทัล	21010 การดูแลเด็กปฐมวัยที่มีความต้องการพิเศษ
16423 การผลิตภาพยนตร์ขั้นสูง	21426 ประสบการณ์วิชาชีพการพัฒนาเด็กปฐมวัย
16442 การบริหารงานสื่อสิ่งพิมพ์	24407 ประสบการณ์วิชาชีพการวัดและประเมินผลการศึกษา
16446 การผลิตรายการวิทยุกระจายเสียง	24411 การพัฒนาเครื่องมือวัดด้านพุทธิพิสัย
16449 การสร้างสรรค์และการผลิตรายการโทรทัศน์ขั้นสูง	24412 การพัฒนาเครื่องมือวัดด้านเจตพิสัยและทักษะพิสัย
16455 การสร้างสรรค์คอนเทนต์และสตรีมมิ่ง	25411 ประสบการณ์วิชาชีพการแนะแนวและการปรึกษาเชิงจิตวิทยา
16458 การสร้างสรรค์และผลิตงานประชาสัมพันธ์	26004 การบริหารและจัดการเรียนรู้สำหรับผู้สูงอายุ
16463 การวางแผน การออกแบบ และการผลิตสื่อชุมชน	26407 ประสบการณ์วิชาชีพการเรียนรู้ตลอดชีวิต
20201 พัฒนศึกษา	30204 องค์การและการจัดการ
20301 เทคโนโลยีและสื่อสารการศึกษา	30205 คณิตศาสตร์และสถิติ
20303 จิตวิทยาและวิทยาการการเรียนรู้	31406 ประสบการณ์วิชาชีพการจัดการงานก่อสร้าง
20304 พื้นฐานวิชาชีพศึกษาศาสตร์	31414 โครงการด้านการจัดการงานก่อสร้างและ ประสบการณ์วิชาชีพการจัดการงานก่อสร้าง
21329 การพัฒนาเด็กปฐมวัยด้านร่างกาย อารมณ์-จิตใจ และสังคม	32321 ระบบสารสนเทศทางการบัญชี
26005 กรณีศึกษาการจัดการกิจกรรมการเรียนรู้สำหรับผู้สูงอายุ	32324 การสอบบัญชีและการตรวจสอบภายใน
26404 หลักการเรียนรู้และเทคนิคการฝึกอบรม	

วันอาทิตย์ที่ 8 พฤศจิกายน 2569 (ต่อ)

ตารางสอบซ่อมภาคการศึกษาที่ 2/2568

เวลา 08.30 - 11.00 น.	เวลา 11.45 - 14.15 น.
26406 การพัฒนาและการใช้สื่อการเรียนรู้เพื่อการเรียนรู้ ตลอดชีวิต	32325 ระบบสารสนเทศเพื่อการจัดการและการจัดการความรู้
27102 เทคโนโลยีทางการสอน	32333 พฤติกรรมผู้บริโภคและการวิจัยการตลาด
27117 เทคโนโลยีการจัดการศึกษา	32339 การจัดการการเงิน การตลาด และการดำเนินงาน
27416 ประสบการณ์วิชาชีพเทคโนโลยีและสื่อสารการศึกษา	32340 การเงินส่วนบุคคลและการภาษีอากร
30208 การบัญชีการเงินและบัญชีเพื่อการจัดการ	32435 ประสบการณ์วิชาชีพการตลาด
31401 การควบคุมและการตรวจงานก่อสร้าง	32456 ประสบการณ์วิชาชีพการเงิน
31412 ทฤษฎีและปฏิบัติการควบคุมและการตรวจงานก่อสร้าง	32474 การสื่อสารและการส่งเสริมการตลาด
32204 การบัญชีขั้นต้น	32478 การจัดการธุรกิจการจัดประชุม นิทรรศการ และการท่องเที่ยวเพื่อเป็นรางวัล
32205 การบัญชีขั้นกลาง 2	32482 ประสบการณ์วิชาชีพการจัดการ
32208 การบัญชีขั้นกลาง 2 รายงานการเงิน และการวิเคราะห์งบการเงิน	32483 สัมมนาการบัญชีการเงินและสัมมนาการบัญชี เพื่อการจัดการ
32209 การบัญชีขั้นต้นและหลักเบื้องต้นเกี่ยวกับ ระบบสารสนเทศ	32485 ความรู้เฉพาะอาชีพพนักงนเทศก์และการบริการ ในอุตสาหกรรมท่องเที่ยว
32301 การจัดการการผลิตและปฏิบัติการ	32495 ประสบการณ์วิชาชีพการจัดการการท่องเที่ยว
32314 การบัญชีขั้นสูง 1 และการบัญชีขั้นสูง 2	33202 การคลังและงบประมาณ
32319 การสื่อสารและการเจรจาต่อรองทางธุรกิจสมัยใหม่	33209 สัมมนากฎหมายสำหรับนักปกครองท้องถิ่น ๑
32332 การจัดการความเสี่ยงและหลักการประกันภัย	33304 การวิจัยทางรัฐประศาสนศาสตร์
32334 ระบบสารสนเทศทางการตลาดและการวิจัยการตลาด และการศึกษาความเป็นไปได้	33401 ประสบการณ์วิชาชีพบริหารรัฐกิจ
32401 การวางแผนและควบคุมงานบริหาร	33445 ประสบการณ์วิชาชีพการบริหารการปกครองท้องถิ่น ๑
32475 การตลาดระหว่างประเทศและการเป็นผู้ประกอบการ	41007 การพัฒนาผลิตภัณฑ์ชุมชน
32489 นวัตกรรมการตลาดและการตลาดดิจิทัล	41008 การจัดการการเกษตร ทรัพยากรธรรมชาติ และสิ่งแวดล้อม
32490 การวิเคราะห์ตราสารทางการเงินและการจัดการสินเชื่อ	41201 กฎหมายมหาชน
32493 การจัดการนวัตกรรมและการจัดการเพื่อความยั่งยืน	41216 กฎหมายอาญา: ภาคทบัญญัติทั่วไป ความผิด และลหุโทษ
33208 แนวคิดและทฤษฎีทางรัฐประศาสนศาสตร์	41217 หลักกฎหมายมหาชนและกฎหมายรัฐธรรมนูญ
33307 กฎหมายเกี่ยวกับการปฏิบัติงานสำหรับนักปกครอง ท้องถิ่น ๑	41218 กฎหมายพาณิชย์และธุรกิจ 1
33312 หลักปรัชญาเศรษฐกิจพอเพียง และการจัดการ การเกษตร ทรัพยากรธรรมชาติ สิ่งแวดล้อม ๑	41231 กฎหมายอาญา 1: ภาคทบัญญัติทั่วไป
33411 การแรงงานสัมพันธ์	41232 กฎหมายอาญา 2: ภาคความผิด
33412 การวางแผนทรัพยากรมนุษย์	41314 กฎหมายพาณิชย์และธุรกิจ 2
33420 การบริหารราชการส่วนภูมิภาค	41324 กฎหมายพาณิชย์ 4: หุ้นส่วน บริษัท
33432 การบริหารสำนักงาน	41444 ประสบการณ์วิชาชีพกฎหมาย
33434 กฎหมายเกี่ยวกับงานราชทัณฑ์	50102 วิทยาศาสตร์ชีวภาพ
	51111 การฝึกปฏิบัติการพยาบาลผู้ใหญ่
	51314 ประสบการณ์วิชาชีพการพยาบาล



วันอาทิตย์ที่ 8 พฤศจิกายน 2569 (ต่อ)

ตารางสอบซ่อมภาคการศึกษาที่ 2/2568

เวลา 08.30 - 11.00 น.	เวลา 11.45 - 14.15 น.
33438 ระบบสารสนเทศเพื่อการจัดเก็บภาษี	52305 อาชีวอนามัยและความปลอดภัย
33441 การตรวจสอบ และการควบคุมการจัดเก็บภาษี	52402 ประสบการณ์วิชาชีพสาธารณสุข
33444 การบริหารองค์กรภาครัฐและเอกชน	53202 การสาธารณสุขชุมชน
33446 นโยบาย แผน และโครงการท้องถิ่น	54111 ประสบการณ์วิชาชีพอาชีวอนามัยและความปลอดภัย
41005 การคุ้มครองสิทธิและเสรีภาพของประชาชน	54123 วิทยาศาสตร์ชีวภาพสำหรับงานสาธารณสุข
41006 การบริหารองค์กรปกครองส่วนท้องถิ่น	54134 การยศาสตร์และจิตวิทยาอุตสาหกรรม
41213 กฎหมายว่าด้วยทรัพย์สิน	54135 ประสบการณ์วิชาชีพอาชีวอนามัย ความปลอดภัย และสภาพแวดล้อมในการทำงาน
41215 กฎหมายแพ่งว่าด้วยละเมิดและทรัพย์สิน	55101 ชีววิทยา เคมีและชีวเคมีสำหรับการแพทย์แผนไทย
41313 กฎหมายวิธีพิจารณาความอาญาและกฎหมายลักษณะพยานหลักฐาน	55308 เวชกรรมแผนไทย
41343 กฎหมายวิธีสบัญญัติ 3: วิธีพิจารณาความอาญา	55318 เวชกรรมแผนไทย 2
41403 กฎหมายเกี่ยวกับการเปลี่ยนแปลงทางสังคม	55321 เกษัตริกรรมแผนไทย 2
51209 การพยาบาลเด็ก วัยรุ่น และการฝึกปฏิบัติการพยาบาล	55332 เวชกรรมแผนไทย 2
51313 การฝึกปฏิบัติการพยาบาลที่เลือกสรร	55334 เกษัตริกรรมแผนไทย 2
52203 อนามัยสิ่งแวดล้อม	60120 หลักเศรษฐศาสตร์เบื้องต้น
52310 การฝึกปฏิบัติงานสาธารณสุขในชุมชน	60340 เศรษฐศาสตร์ระหว่างประเทศ
52312 อนามัยครอบครัวกับงานสาธารณสุข	60341 ไทยในเศรษฐกิจโลก
52407 การวางแผนและประเมินผลงานสาธารณสุข	60499 ประสบการณ์วิชาชีพเศรษฐศาสตร์
54112 ระบบสุขภาพและวิทยาการระบาดด้านอาชีวอนามัยและความปลอดภัย	70314 การผลิตและการใช้อาหาร
54116 เทคโนโลยีความปลอดภัย	70323 สุขภาพเด็ก
54124 ระบบสุขภาพและวิทยาการระบาด	71101 วิทยาศาสตร์พื้นฐานสำหรับงานอาหารและโภชนาการ
54125 การตรวจวัดและประเมินทางสุขศาสตร์อุตสาหกรรม	71204 โภชนศึกษาและการสื่อสาร
54130 เทคโนโลยีการจัดการอาชีวอนามัยและความปลอดภัย	71416 ประสบการณ์วิชาชีพอาหาร โภชนาการ และการประยุกต์
55305 ธรรมานามัย	72402 ประสบการณ์วิชาชีพพัฒนาการมนุษย์และครอบครัว
55312 ประสบการณ์วิชาชีพการแพทย์แผนไทย	80111 หลักพื้นฐานการเมืองการปกครองไทย
55315 นวดแผนไทย 2	80202 สถาบันและกระบวนการทางการเมืองไทย
55326 ประสบการณ์วิชาชีพการแพทย์แผนไทย	80410 ประสบการณ์วิชาชีพรัฐศาสตร์
55329 นวดแผนไทย 2	81312 หลักและวิธีการศึกษาทางรัฐประศาสนศาสตร์
60424 เศรษฐศาสตร์การเงินและการคลัง	81415 การวางแผนนโยบาย โครงการ และการบริหารโครงการ
61407 เศรษฐศาสตร์การผลิตและการจัดการการตลาด	82321 การเมืองการปกครองของประเทศในเอเชีย
70311 ชีวเคมีพื้นฐาน	82324 เศรษฐกิจและการเมืองระหว่างประเทศ
71206 พฤติกรรมผู้บริโภคและการคุ้มครองด้านอาหารและโภชนาการ	82326 กฎหมายระหว่างประเทศและองค์การระหว่างประเทศ
71414 การควบคุมคุณภาพและการประกันคุณภาพอาหาร	90204 พื้นฐานการเกษตร ทรัพยากรธรรมชาติและสิ่งแวดล้อม
71415 การจัดบริการอาหารในสถาบัน	91110 สารสนเทศและสื่อเพื่อการส่งเสริมและพัฒนาการเกษตร



วันอาทิตย์ที่ 8 พฤศจิกายน 2569 (ต่อ)

ตารางสอบซ่อมภาคการศึกษาที่ 2/2568

เวลา 08.30 - 11.00 น.	เวลา 11.45 - 14.15 น.
72203 การจัดการทรัพยากรครอบครัวและชุมชน เพื่อคุณภาพชีวิต	91326 วนศาสตร์เกษตร
72304 สวัสดิการสังคมและการจัดการบริการสำหรับครอบครัว	91353 การส่งเสริมและพัฒนาการเกษตรเพื่อการพัฒนาที่ยั่งยืน
80204 เศรษฐกิจกับการเมืองไทย	91421 ประสบการณ์วิชาชีพส่งเสริมและพัฒนาการเกษตร
80205 พื้นฐานทางสังคมและวัฒนธรรมของการเมืองไทย	91467 ประสบการณ์วิชาชีพการจัดการทรัพยากรป่าไม้ และสิ่งแวดล้อม
80207 ปัญหาการเมืองในภูมิภาคและชนกลุ่มน้อย ในประเทศไทย	92425 ประสบการณ์วิชาชีพบริหารธุรกิจสหกรณ์ และธุรกิจชุมชน
81417 การบริหารและการพัฒนาองค์กร	93256 การฝึกปฏิบัติเสริมทักษะการผลิตพืช
81428 กฎหมายวิธีพิจารณาความอาญา และพยานหลักฐาน สำหรับรัฐศาสตร์	93442 ประสบการณ์วิชาชีพการจัดการการผลิตพืช
82327 อาเซียนเบื้องต้น	93448 ประสบการณ์วิชาชีพการจัดการการผลิตสัตว์
82426 การเมืองการปกครองในยุโรปและอเมริกา	93466 เทคโนโลยีในการจัดการการผลิตสัตว์
83202 ความรู้ทั่วไปทางกฎหมาย สำหรับรัฐศาสตร์	93470 การจัดภูมิทัศน์เชิงธุรกิจ
90208 คณิตศาสตร์และวิทยาศาสตร์พื้นฐานเพื่อการเกษตร	94433 ประสบการณ์วิชาชีพธุรกิจการเกษตร และการประกอบการ
91202 ระบบนิเวศป่าไม้และการจัดการ	96404 การตรวจสอบระบบงานคอมพิวเตอร์ และการควบคุมภายใน
91325 นิเวศวิทยาและการจัดการทรัพยากรธรรมชาติ	97103 ความรู้ทั่วไปเกี่ยวกับบรรจุภัณฑ์
91366 การจัดการทรัพยากรป่าไม้เชิงเศรษฐกิจ	97219 วัสดุอุตสาหกรรมและกรรมวิธีการผลิต
91369 นวัตกรรมเกษตรเพื่อส่งเสริม และพัฒนาการเกษตร	97318 การออกแบบทางการพิมพ์และบรรจุภัณฑ์
91419 การบริหารจัดการทุนเพื่อส่งเสริม และพัฒนาการเกษตร	97421 ประสบการณ์วิชาชีพเทคโนโลยีวิศวกรรมการผลิต และการจัดการ
92117 สหกรณ์และธุรกิจชุมชนกับการพัฒนาเศรษฐกิจ และสังคม	97432 ประสบการณ์วิชาชีพเทคโนโลยีบรรจุภัณฑ์ และการจัดการผลิตภัณฑ์
92320 การจัดการและการดำเนินงานสหกรณ์และธุรกิจชุมชน	99314 โครงสร้างข้อมูลและขั้นตอนวิธี
93337 การปรับปรุงพันธุ์พืชและการขยายพันธุ์พืช	99402 การจัดการความมั่นคงปลอดภัยในระบบคอมพิวเตอร์
93345 การปรับปรุงพันธุ์และการสืบพันธุ์สัตว์	99409 ประสบการณ์วิชาชีพเทคโนโลยีสารสนเทศ และการสื่อสาร
93455 การฝึกปฏิบัติการจัดการการผลิตพืช	99410 การจัดการและการออกแบบระบบโทรคมนาคม
93465 การจัดการเพาะเลี้ยงสัตว์น้ำ	99414 เทคโนโลยีมีเดีย
94330 การจัดการการปฏิบัติการและการแปรรูปสินค้าเกษตร	99425 ประสบการณ์วิชาชีพวิทยาการข้อมูล
94360 การจัดการการปฏิบัติการและทรัพยากรมนุษย์ ในธุรกิจการเกษตร	99429 ประสบการณ์วิชาชีพวิทยาการคอมพิวเตอร์
96101 คอมพิวเตอร์เบื้องต้น	
96408 การจัดการระบบฐานข้อมูล	
96410 เทคโนโลยีสารสนเทศสำหรับการบัญชีการเงิน และการบัญชีเพื่อการจัดการ	



วันอาทิตย์ที่ 8 พฤศจิกายน 2569 (ต่อ)

ตารางสอบซ่อมภาคการศึกษาที่ 2/2568

เวลา 08.30 - 11.00 น.	เวลา 11.45 - 14.15 น.
97217 พื้นฐานทางวิศวกรรมเครื่องกลสำหรับเทคโนโลยี อุตสาหกรรม	
97220 การจัดการและการพัฒนากลยุทธ์ผลิตภัณฑ์	
97316 เทคโนโลยีในการออกแบบผลิตภัณฑ์และกระบวนการ ผลิตในอุตสาหกรรม	
97407 การจัดการทางการผลิตและการควบคุมคุณภาพ ทางการพิมพ์	
99319 การออกแบบส่วนปฏิสัมพันธ์บนเว็บและโมบาย	
99412 หลักการและการบริหารเครือข่าย	
99415 วิศวกรรมซอฟต์แวร์	
99421 การโปรแกรมเชิงวัตถุ	
99423 ข้อมูลขนาดใหญ่และการประยุกต์	

สิ้นสุดการสอบ

รวมทั้งสิ้น 490 ชุดวิชา

หมายเหตุ ๑ เป็นชุดวิชาของหลักสูตร ร.บ. (การบริหารการปกครองท้องถิ่น)



ระเบียบมหาวิทยาลัยสุโขทัยธรรมาธิราช  
ว่าด้วยเงินค่าบำรุงการศึกษา ค่าธรรมเนียมการศึกษา และค่าวัสดุการศึกษา  
ระดับปริญญาตรี และระดับต่ำกว่าปริญญา (ฉบับที่ ๖)  
พ.ศ. ๒๕๖๗

โดยที่เป็นการสมควรแก้ไขเพิ่มเติมระเบียบมหาวิทยาลัยสุโขทัยธรรมาธิราช ว่าด้วย เงินค่าบำรุง การศึกษา ค่าธรรมเนียมการศึกษา และค่าวัสดุการศึกษา ระดับปริญญาตรี และระดับต่ำกว่าปริญญา พ.ศ. ๒๕๖๓ ให้มีความเหมาะสมยิ่งขึ้น อาศัยอำนาจตามความในมาตรา ๑๕ (๒) และ (๘) แห่งพระราชบัญญัติ มหาวิทยาลัยสุโขทัยธรรมาธิราช พ.ศ. ๒๕๒๑ ประกอบกับข้อ ๑๐ และข้อ ๑๑ (๕) แห่งข้อบังคับ มหาวิทยาลัยสุโขทัยธรรมาธิราช ว่าด้วยการบริหารเงินรายได้และทรัพย์สินของมหาวิทยาลัย พ.ศ. ๒๕๖๑ สภามหาวิทยาลัยสุโขทัยธรรมาธิราช ในการประชุมครั้งที่ ๑๓/๒๕๖๗ เมื่อวันที่ ๓๑ ตุลาคม ๒๕๖๗ จึงมี มติให้ออกระเบียบไว้ ดังต่อไปนี้

ข้อ ๑ ระเบียบนี้เรียกว่า “ระเบียบมหาวิทยาลัยสุโขทัยธรรมาธิราช ว่าด้วยเงินค่าบำรุงการศึกษา ค่าธรรมเนียมการศึกษา และค่าวัสดุการศึกษา ระดับปริญญาตรี และระดับต่ำกว่าปริญญา (ฉบับที่ ๖) พ.ศ. ๒๕๖๗”

ข้อ ๒ ระเบียบนี้ให้ใช้บังคับตั้งแต่ภาคต้น ปีการศึกษา ๒๕๖๘ เป็นต้นไป

ข้อ ๓ ให้ยกเลิกความใน (๓) ของ (ค) ของข้อ ๕ แห่งระเบียบมหาวิทยาลัยสุโขทัยธรรมาธิราช ว่าด้วยเงินค่าบำรุงการศึกษา ค่าธรรมเนียมการศึกษา และค่าวัสดุการศึกษา ระดับปริญญาตรี และระดับ ต่ำกว่าปริญญา พ.ศ. ๒๕๖๓ ซึ่งแก้ไขเพิ่มเติมโดยระเบียบมหาวิทยาลัยสุโขทัยธรรมาธิราช ว่าด้วยเงินค่าบำรุง การศึกษา ค่าธรรมเนียมการศึกษา และค่าวัสดุการศึกษา ระดับปริญญาตรี และระดับต่ำกว่าปริญญา (ฉบับที่ ๔) พ.ศ. ๒๕๖๖ และให้ใช้ความต่อไปนี้แทน

“(๓) ค่าเอกสารการสอนในรูปแบบสื่อสิ่งพิมพ์ ชุดวิชาละ ๗๐๐ บาท สำหรับนักศึกษาที่ลงทะเบียน และเลือกแผนการศึกษา ก๒ หรือแผนการศึกษา ก๓ และหากต้องการเอกสารการสอนในรูปแบบสื่อสิ่งพิมพ์ โดยสั่งซื้อและชำระเงินผ่านช่องทางที่มหาวิทยาลัยกำหนด”

ข้อ ๔ ให้อธิการบดีรักษาการตามระเบียบนี้

ประกาศ ณ วันที่ ๑ พฤศจิกายน พ.ศ. ๒๕๖๗

(ดร.นิรันดร์ จงวุฒิเวศย์)

อุปนายกสภามหาวิทยาลัย

ทำหน้าที่แทนนายกสภามหาวิทยาลัยสุโขทัยธรรมาธิราช



ระเบียบมหาวิทยาลัยสุโขทัยธรรมาธิราช  
ว่าด้วยเงินค่าบำรุงการศึกษา ค่าธรรมเนียมการศึกษา และค่าวัสดุการศึกษา  
ระดับปริญญาตรี และระดับต่ำกว่าปริญญา (ฉบับที่ ๕)  
พ.ศ. ๒๕๖๗

โดยที่เป็นการสมควรแก้ไขเพิ่มเติมระเบียบมหาวิทยาลัยสุโขทัยธรรมาธิราช ว่าด้วยเงินค่าบำรุงการศึกษา ค่าธรรมเนียมการศึกษา และค่าวัสดุการศึกษา ระดับปริญญาตรี และระดับต่ำกว่าปริญญา พ.ศ. ๒๕๖๓ เพื่อกำหนดค่าธรรมเนียมการโอนชุดวิชาตามที่เงื่อนไขของโครงสร้างหลักสูตรกำหนดให้ศึกษา และค่าธรรมเนียมการโอนชุดวิชาเกินกว่าเงื่อนไขของโครงสร้างหลักสูตรกำหนดให้ศึกษา ในหลักสูตรระดับปริญญาตรีและระดับประกาศนียบัตร อาศัยอำนาจตามความในมาตรา ๑๕ (๒) และ (๘) แห่งพระราชบัญญัติมหาวิทยาลัยสุโขทัยธรรมาธิราช พ.ศ. ๒๕๒๑ ประกอบกับข้อ ๑๐ และข้อ ๑๑ (๕) แห่งข้อบังคับมหาวิทยาลัยสุโขทัยธรรมาธิราช ว่าด้วยการบริหารเงินรายได้และทรัพย์สินของมหาวิทยาลัย พ.ศ. ๒๕๖๑ สภามหาวิทยาลัยสุโขทัยธรรมาธิราช ในการประชุมครั้งที่ ๗/๒๕๖๗ เมื่อวันที่ ๓๐ พฤษภาคม ๒๕๖๗ จึงมีมติให้ออกระเบียบไว้ ดังต่อไปนี้

ข้อ ๑ ระเบียบนี้เรียกว่า “ระเบียบมหาวิทยาลัยสุโขทัยธรรมาธิราช ว่าด้วยเงินค่าบำรุงการศึกษา ค่าธรรมเนียมการศึกษา และค่าวัสดุการศึกษา ระดับปริญญาตรี และระดับต่ำกว่าปริญญา (ฉบับที่ ๕) พ.ศ. ๒๕๖๗”

ข้อ ๒ ระเบียบนี้ให้ใช้บังคับตั้งแต่ภาคต้น ปีการศึกษา ๒๕๖๗ เป็นต้นไป

ข้อ ๓ ให้ยกเลิกความใน (๙) ของ (ข) ของข้อ ๕ แห่งระเบียบมหาวิทยาลัยสุโขทัยธรรมาธิราช ว่าด้วยเงินค่าบำรุงการศึกษา ค่าธรรมเนียมการศึกษา และค่าวัสดุการศึกษา ระดับปริญญาตรี และระดับต่ำกว่าปริญญา พ.ศ. ๒๕๖๓ และให้ใช้ความต่อไปนี้แทน

“(๙) ค่าธรรมเนียมการโอนชุดวิชา ประกอบด้วย

(๙.๑) ค่าธรรมเนียมการโอนชุดวิชาตามที่เงื่อนไขของโครงสร้างหลักสูตรกำหนดให้ศึกษา ในหลักสูตรระดับปริญญาตรีและระดับประกาศนียบัตร ชุดวิชาละ ๒๐๐ บาท

(๙.๒) ค่าธรรมเนียมการโอนชุดวิชาเกินกว่าเงื่อนไขของโครงสร้างหลักสูตรกำหนดให้ศึกษา ในหลักสูตรระดับปริญญาตรีและระดับประกาศนียบัตร ชุดวิชาละ ๑,๐๐๐ บาท ทั้งนี้ ให้โอนได้เฉพาะชุดวิชาที่อยู่ในรายละเอียดของหลักสูตร (มคอ.๒) และโอนชุดวิชาได้ไม่เกิน ๓ ชุดวิชา”

ข้อ ๔ ให้อธิการบดีรักษาการตามระเบียบนี้

ประกาศ ณ วันที่ ๓๑ พฤษภาคม พ.ศ. ๒๕๖๗

(ดร.นิรันดร์ จงวุฒิวาศย์)

อุปนายกสภามหาวิทยาลัย

ทำหน้าที่แทนนายกสภามหาวิทยาลัยสุโขทัยธรรมาธิราช



**ระเบียบมหาวิทยาลัยสุโขทัยธรรมมาธิราช  
ว่าด้วยเงินค่าบำรุงการศึกษา ค่าธรรมเนียมการศึกษา และค่าวัสดุการศึกษา  
ระดับปริญญาตรี และระดับต่ำกว่าปริญญา (ฉบับที่ ๔)**

พ.ศ. ๒๕๖๖

โดยที่เป็นการสมควรแก้ไขเพิ่มเติมระเบียบมหาวิทยาลัยสุโขทัยธรรมมาธิราช ว่าด้วยเงินค่าบำรุงการศึกษา ค่าธรรมเนียมการศึกษา และค่าวัสดุการศึกษา ระดับปริญญาตรี และระดับต่ำกว่าปริญญา พ.ศ. ๒๕๖๓ ให้มีความเหมาะสมยิ่งขึ้น อาศัยอำนาจตามความในมาตรา ๑๕ (๒) และ (๘) แห่งพระราชบัญญัติมหาวิทยาลัยสุโขทัยธรรมมาธิราช พ.ศ. ๒๕๒๑ ประกอบกับข้อ ๑๐ และข้อ ๑๑ (๕) แห่งข้อบังคับมหาวิทยาลัยสุโขทัยธรรมมาธิราช ว่าด้วยการบริหารเงินรายได้และทรัพย์สินของมหาวิทยาลัย พ.ศ. ๒๕๖๑ สภามหาวิทยาลัยสุโขทัยธรรมมาธิราช ในการประชุมครั้งที่ ๘/๒๕๖๖ เมื่อวันที่ ๒๕ พฤษภาคม ๒๕๖๖ จึงมีมติให้ออกระเบียบไว้ ดังต่อไปนี้

ข้อ ๑ ระเบียบนี้เรียกว่า “ระเบียบมหาวิทยาลัยสุโขทัยธรรมมาธิราช ว่าด้วยเงินค่าบำรุงการศึกษา ค่าธรรมเนียมการศึกษา และค่าวัสดุการศึกษา ระดับปริญญาตรี และระดับต่ำกว่าปริญญา (ฉบับที่ ๔) พ.ศ. ๒๕๖๖”

ข้อ ๒ ระเบียบนี้ให้ใช้บังคับตั้งแต่ภาคต้น ปีการศึกษา ๒๕๖๕ เป็นต้นไป

ข้อ ๓ ให้ยกเลิกความในบทนิยามคำว่า “ค่าวัสดุการศึกษา” ของข้อ ๔ แห่งระเบียบมหาวิทยาลัยสุโขทัยธรรมมาธิราช ว่าด้วยเงินค่าบำรุงการศึกษา ค่าธรรมเนียมการศึกษา และค่าวัสดุการศึกษา ระดับปริญญาตรี และระดับต่ำกว่าปริญญา พ.ศ. ๒๕๖๓ และให้ใช้ความต่อไปนี้แทน

“ค่าวัสดุการศึกษา” หมายความว่า เงินที่มหาวิทยาลัยเรียกเก็บจากนักศึกษาระดับปริญญาตรี และระดับต่ำกว่าปริญญา ซึ่งเป็นค่าเอกสารการสอน แบบฝึกปฏิบัติ อุปกรณ์การศึกษา สื่อการเรียนรู้อุปกรณ์การเรียนรู้อื่น ๆ และเอกสารทางการศึกษาอื่น ๆ”

ข้อ ๔ ให้เพิ่มความต่อไปนี้เป็น (๒๓) และ (๒๔) ของ (ข) ของข้อ ๕ แห่งระเบียบมหาวิทยาลัยสุโขทัยธรรมมาธิราช ว่าด้วยเงินค่าบำรุงการศึกษา ค่าธรรมเนียมการศึกษา และค่าวัสดุการศึกษา ระดับปริญญาตรี และระดับต่ำกว่าปริญญา พ.ศ. ๒๕๖๓

“(๒๓) ค่าชุดวิชา ชุดวิชาละ ๓๐๐ บาท

(๒๔) ค่ากิจกรรมสอนเสริมแบบเก็บคะแนน หรือค่ากิจกรรมร่วมเรียนรู้ หรือค่ากิจกรรมการเรียนการสอนแบบอื่น ๆ ตามที่มหาวิทยาลัยกำหนด ชุดวิชาละ ๗๐๐ บาท”



ข้อ ๕ ให้ยกเลิกความใน (ค) ของข้อ ๕ แห่งระเบียบมหาวิทยาลัยสุโขทัยธรรมมาธิราช ว่าด้วยเงินค่าบำรุงการศึกษา ค่าธรรมเนียมการศึกษา และค่าวัสดุการศึกษา ระดับปริญญาตรี และระดับต่ำกว่าปริญญา พ.ศ. ๒๕๖๓ ซึ่งแก้ไขเพิ่มเติมโดยระเบียบมหาวิทยาลัยสุโขทัยธรรมมาธิราช ว่าด้วยเงินค่าบำรุงการศึกษา ค่าธรรมเนียมการศึกษา และค่าวัสดุการศึกษา ระดับปริญญาตรี และระดับต่ำกว่าปริญญา (ฉบับที่ ๒) พ.ศ. ๒๕๖๔ และให้ใช้ความต่อไปนี้แทน

“(ค) ค่าวัสดุการศึกษา ประกอบด้วย

(๑) ค่าสื่อการศึกษา ชุดวิชาละ ๑๐๐ บาท โดยเรียกเก็บเฉพาะชุดวิชาที่มีสื่อการศึกษา

(๒) ค่าเอกสารการสอน ชุดวิชาละ ๗๐๐ บาท สำหรับแผนการศึกษา ก๑

(๓) ค่าเอกสารการสอนในรูปแบบสื่อสิ่งพิมพ์ ชุดวิชาละ ๖๐๐ บาท สำหรับนักศึกษาที่ลงทะเบียนและเลือกแผนการศึกษา ก๒ หรือแผนการศึกษา ก๓ และต้องการเอกสารการสอนในรูปแบบสื่อสิ่งพิมพ์ โดยสั่งซื้อและชำระเงินผ่านช่องทางที่มหาวิทยาลัยกำหนด”

ประกาศ ณ วันที่ ๓๐ พฤษภาคม พ.ศ. ๒๕๖๖



(ศาสตราจารย์ ดร.วิจิตร ศรีสอาน)

นายกสภามหาวิทยาลัยสุโขทัยธรรมมาธิราช



สำเนา



ประกาศมหาวิทยาลัยสุโขทัยธรรมาราช

เรื่อง หลักเกณฑ์การเรียนการสอนตามแผนการศึกษา สำหรับนักศึกษาระดับปริญญาตรี (ฉบับที่ ๒)

พ.ศ. ๒๕๖๘

โดยที่เป็นการสมควรแก้ไขเพิ่มเติมประกาศมหาวิทยาลัยสุโขทัยธรรมาราช เรื่อง หลักเกณฑ์การเรียนการสอนตามแผนการศึกษา สำหรับนักศึกษาระดับปริญญาตรี พ.ศ. ๒๕๖๖ ให้มีความเหมาะสมยิ่งขึ้น อาศัยอำนาจตามความในข้อ ๗ ข้อ ๒๖ ข้อ ๔๐ และข้อ ๔๒ แห่งข้อบังคับมหาวิทยาลัยสุโขทัยธรรมาราช ว่าด้วยการศึกษาชั้นปริญญาตรี พ.ศ. ๒๕๖๒ ประกอบกับมติสภาวิชาการ ในการประชุมครั้งที่ ๙/๒๕๖๘ เมื่อวันที่ ๔ กันยายน ๒๕๖๘ จึงออกประกาศไว้ ดังต่อไปนี้

ข้อ ๑ ประกาศนี้เรียกว่า “ประกาศมหาวิทยาลัยสุโขทัยธรรมาราช เรื่อง หลักเกณฑ์การเรียนการสอนตามแผนการศึกษา สำหรับนักศึกษาระดับปริญญาตรี (ฉบับที่ ๒) พ.ศ. ๒๕๖๘”

ข้อ ๒ ประกาศนี้ให้ใช้บังคับตั้งแต่วันถัดจากวันประกาศเป็นต้นไป

ข้อ ๓ ให้ยกเลิกความใน (๒) ของข้อ ๑๐ แห่งประกาศมหาวิทยาลัยสุโขทัยธรรมาราช เรื่อง หลักเกณฑ์การเรียนการสอนตามแผนการศึกษา สำหรับนักศึกษาระดับปริญญาตรี พ.ศ. ๒๕๖๖ และให้ความต่อไปนี้แทน

“(๒) นักศึกษาที่ลงทะเบียนเรียนแผนการศึกษา ก๒ และแผนการศึกษา ก๓ ต้องดำเนินการ ดังนี้

(๒.๑) นักศึกษาที่เลือกแผนการศึกษา ก๒ จะต้องเข้าร่วมกิจกรรมการเรียนการสอนเสริมแบบเก็บคะแนนและต้องส่งกิจกรรมการเรียนการสอน หรือกิจกรรมร่วมเรียนรู้แบบอื่น ๆ ที่มหาวิทยาลัยกำหนด หากนักศึกษาไม่สามารถเข้าร่วมกิจกรรมการเรียนการสอนแบบเก็บคะแนนและไม่ส่งกิจกรรมการเรียนการสอน ตามที่มหาวิทยาลัยกำหนด ตามข้อ ๙ ครั้งใดครั้งหนึ่งได้ ให้ถือว่านักศึกษานั้นไม่มีคะแนนเก็บจากการเข้าร่วมกิจกรรมในครั้งนั้น และหากนักศึกษาไม่สามารถเข้าร่วมกิจกรรมตามข้อ ๙ เป็นจำนวนสองครั้ง การประเมินผลการศึกษาจะอยู่ในลำดับชั้นไม่ผ่าน (U)

(๒.๒) นักศึกษาที่เลือกแผนการศึกษา ก๓ จะต้องเข้าร่วมกิจกรรมการเรียนการสอนเสริมแบบเก็บคะแนนหรือกิจกรรมร่วมเรียนรู้แบบอื่น ๆ และต้องส่งกิจกรรมการเรียนการสอน ที่มหาวิทยาลัยกำหนด หากนักศึกษาไม่สามารถเข้าร่วมกิจกรรมการเรียนการสอนแบบเก็บคะแนน หรือกิจกรรมร่วมเรียนรู้ และไม่ส่งกิจกรรมการเรียนการสอน ตามที่มหาวิทยาลัยกำหนด ตามข้อ ๙ ครั้งใดครั้งหนึ่งได้ ให้ถือว่านักศึกษานั้นไม่มีคะแนนเก็บจากการเข้าร่วมกิจกรรมในครั้งนั้น และหากนักศึกษาไม่สามารถเข้าร่วมกิจกรรมตามข้อ ๙ เป็นจำนวนสองครั้ง การประเมินผลการศึกษาจะอยู่ในลำดับชั้นไม่ผ่าน (U)”



ข้อ ๔ ให้อธิการบดีรักษาการตามประกาศนี้ และมีอำนาจออกคำสั่งหรือหลักเกณฑ์เพื่อปฏิบัติให้เป็นไปตามประกาศนี้

ในกรณีที่มีปัญหาในทางปฏิบัติหรือต้องวินิจฉัยตีความตามประกาศนี้ ให้อธิการบดีเป็นผู้วินิจฉัยชี้ขาด และคำวินิจฉัยชี้ขาดนั้นให้ถือเป็นที่สุด

ประกาศ ณ วันที่ ๒๔ กันยายน พ.ศ. ๒๕๖๘

พ.ณ.พ

(รองศาสตราจารย์ ดร.พนมพัทธ์ สมิตานนท์)

กรรมการสภามหาวิทยาลัย

รักษาการแทนอธิการบดีมหาวิทยาลัยสุโขทัยธรรมมาธิราช



**ประกาศมหาวิทยาลัยสุโขทัยธรรมมาธิราช**  
**เรื่อง หลักเกณฑ์การเรียนการสอนตามแผนการศึกษา สำหรับนักศึกษาระดับปริญญาตรี**  
**พ.ศ. ๒๕๖๖**

โดยที่เป็นการสมควรปรับปรุงประกาศมหาวิทยาลัยสุโขทัยธรรมมาธิราช เรื่อง หลักเกณฑ์การจัดกิจกรรมร่วมเรียนรู้ชุดวิชาการระดับปริญญาตรี (แผน ก๓) พ.ศ. ๒๕๖๔ เพื่อให้การดำเนินการจัดการเรียนการสอนตามแผนการศึกษาของมหาวิทยาลัยสุโขทัยธรรมมาธิราชเป็นไปอย่างมีประสิทธิภาพและบรรลุวัตถุประสงค์ อำนวยอำนาจตามความในข้อ ๗ ข้อ ๒๖ ข้อ ๔๐ และข้อ ๔๒ แห่งข้อบังคับมหาวิทยาลัยสุโขทัยธรรมมาธิราชว่าด้วยการศึกษาชั้นปริญญาตรี พ.ศ. ๒๕๖๒ ประกอบกับมติสภาวิชาการ ในการประชุมครั้งที่ ๗/๒๕๖๖ เมื่อวันที่ ๑๑ พฤษภาคม ๒๕๖๖ จึงออกประกาศไว้ ดังต่อไปนี้

ข้อ ๑ ประกาศนี้เรียกว่า “ประกาศมหาวิทยาลัยสุโขทัยธรรมมาธิราช เรื่อง หลักเกณฑ์การเรียนการสอนตามแผนการศึกษา สำหรับนักศึกษาระดับปริญญาตรี พ.ศ. ๒๕๖๖”

ข้อ ๒ ประกาศนี้ให้ใช้บังคับตั้งแต่วันถัดจากต้น ปีการศึกษา ๒๕๖๕ เป็นต้นไป

ข้อ ๓ ให้ยกเลิกประกาศมหาวิทยาลัยสุโขทัยธรรมมาธิราช เรื่อง หลักเกณฑ์การจัดกิจกรรมร่วมเรียนรู้ชุดวิชาการระดับปริญญาตรี (แผน ก๓) พ.ศ. ๒๕๖๔

ข้อ ๔ ในประกาศนี้

“มหาวิทยาลัย” หมายความว่า มหาวิทยาลัยสุโขทัยธรรมมาธิราช

“อธิการบดี” หมายความว่า อธิการบดีมหาวิทยาลัยสุโขทัยธรรมมาธิราช

“กิจกรรมสอนเสริมแบบเก็บคะแนน” หมายความว่า การจัดสอนเสริมที่มีการถ่ายทอดความรู้ เนื้อหาสาระของชุดวิชาและมีกิจกรรมหรืองานที่อาจารย์มอบหมายให้นักศึกษาทำในวันสอนเสริม โดยมีคะแนนเก็บตามที่มหาวิทยาลัยสุโขทัยธรรมมาธิราชกำหนด

“กิจกรรมร่วมเรียนรู้” หมายความว่า การกำหนดเนื้อหาสาระทางวิชาการผ่านสื่อการสอนในรูปแบบต่าง ๆ ที่สนับสนุนการจัดการศึกษาร่วมกับการจัดกิจกรรมร่วมเรียนรู้กับคณาจารย์ผู้สอน หรือวิทยากรประจำชุดวิชา และกับนักศึกษาด้วยกัน โดยมีคะแนนเก็บตามที่มหาวิทยาลัยสุโขทัยธรรมมาธิราชกำหนด

ข้อ ๕ หลักเกณฑ์การเรียนการสอนตามแผนการศึกษา สำหรับนักศึกษาระดับปริญญาตรี ให้กำหนดตามรูปแบบ ดังนี้



- (๑) แผนการศึกษา ก๑ ประกอบด้วย
- (๑.๑) ศึกษาด้วยตนเองผ่านเอกสารการสอนหรือเอกสารการสอนรูปแบบสื่อสิ่งพิมพ์ สื่อการศึกษาเฉพาะชุดวิชาที่มีสื่อการศึกษา และกิจกรรมประจำชุดวิชา ตามที่มหาวิทยาลัยกำหนด
- (๑.๒) สอบปลายภาค หน่วยที่ ๑ ถึงหน่วยที่ ๑๕
- (๒) แผนการศึกษา ก๒ ประกอบด้วย
- (๒.๑) ศึกษาด้วยตนเองผ่านระบบการเรียนการสอนออนไลน์ หรือการเรียนการสอนวิธีการอื่น ตามที่มหาวิทยาลัยกำหนด ประกอบด้วย เอกสารการสอนอิเล็กทรอนิกส์ (E-Book) คลิปวิดีโอการสอนหรือ คลิปเสียงการสอน ทรัพยากรการเรียนรู้ และแบบประเมินตนเองก่อนและหลังเรียน
- (๒.๒) กิจกรรมสอนเสริมแบบเก็บคะแนนหรือกิจกรรมการเรียนการสอนแบบอื่น ๆ ตามที่ มหาวิทยาลัยกำหนด
- (๒.๓) สอบปลายภาค หน่วยที่ ๑ ถึงหน่วยที่ ๑๕
- (๓) แผนการศึกษา ก๓ ประกอบด้วย
- (๓.๑) ศึกษาด้วยตนเองผ่านระบบการเรียนการสอนออนไลน์ หรือการเรียนการสอนวิธีการอื่น ตามที่มหาวิทยาลัยกำหนด ประกอบด้วย เอกสารการสอนอิเล็กทรอนิกส์ (E-Book) คลิปวิดีโอการสอนหรือ คลิปเสียงการสอน ทรัพยากรการเรียนรู้ และแบบประเมินตนเองก่อนและหลังเรียน
- (๓.๒) กิจกรรมสอนเสริมแบบเก็บคะแนนและกิจกรรมร่วมเรียนรู้ หรือกิจกรรมการเรียน การสอนแบบอื่น ๆ ตามที่มหาวิทยาลัยกำหนด
- (๓.๓) สอบกลางภาค หน่วยที่ ๑ ถึงหน่วยที่ ๗ และสอบปลายภาค หน่วยที่ ๘ ถึงหน่วยที่ ๑๕
- ข้อ ๖ การลงทะเบียนเรียนตามแผนการศึกษาให้เป็นไปตามหลักเกณฑ์ ดังนี้
- (๑) กรณีนักศึกษาที่เลือกแผนการศึกษา ก๑ และลงทะเบียนชุดวิชาใดเป็นครั้งแรกหรือ ลงทะเบียนชุดวิชาที่มีการปรับปรุงเนื้อหา ต้องชำระค่าวัสดุการศึกษา และค่าชุดวิชา ตามอัตราที่มหาวิทยาลัย กำหนด พร้อมกับการลงทะเบียน เว้นแต่มหาวิทยาลัยจะกำหนดไว้เป็นอย่างอื่น
- (๒) กรณีนักศึกษาที่เลือกแผนการศึกษา ก๒ หรือแผนการศึกษา ก๓
- (๒.๑) กรณีลงทะเบียนชุดวิชาใดเป็นครั้งแรก หรือลงทะเบียนชุดวิชาที่มีการปรับปรุงเนื้อหา ต้องชำระค่าสื่อการศึกษา ค่าชุดวิชา ค่ากิจกรรมสอนเสริมแบบเก็บคะแนน หรือค่ากิจกรรมร่วมเรียนรู้ หรือ ค่ากิจกรรมการเรียนการสอนแบบอื่น ๆ ตามที่มหาวิทยาลัยกำหนด แล้วแต่กรณี
- (๒.๒) กรณีลงทะเบียนชุดวิชาใดเป็นครั้งที่สองเป็นต้นไป ต้องชำระค่าชุดวิชา ค่ากิจกรรม สอนเสริมแบบเก็บคะแนน หรือค่ากิจกรรมร่วมเรียนรู้ หรือค่ากิจกรรมการเรียนการสอนแบบอื่น ๆ ตามที่ มหาวิทยาลัยกำหนด แล้วแต่กรณี
- (๒.๓) นักศึกษาที่ต้องการเอกสารการสอนในรูปแบบสื่อสิ่งพิมพ์สามารถสั่งซื้อและชำระเงิน ค่าเอกสารการสอนในรูปแบบสื่อสิ่งพิมพ์ผ่านช่องทางที่มหาวิทยาลัยกำหนด
- กรณีที่นักศึกษาไม่ชำระเงินตามที่กำหนดใน (๒.๑) หรือ (๒.๒) มหาวิทยาลัยจะไม่ประกาศผล การสอบในชุดวิชานั้น ๆ และให้ถือว่านักศึกษามีภาระหนี้สินกับมหาวิทยาลัย

(ก) กรณีนักศึกษาที่เลือกแผนการศึกษา ก๒ หรือแผนการศึกษา ก๓ ไม่ชำระเงินตามที่กำหนดใน (๒.๑) หรือ (๒.๒) หากนักศึกษาถอนชุดวิชา ให้ถือว่านักศึกษามีภาระหนี้สินกับมหาวิทยาลัย

ข้อ ๗ มหาวิทยาลัยไม่อนุญาตให้นักศึกษาเปลี่ยนแผนการศึกษาภายหลังจากที่นักศึกษาได้ลงทะเบียนเรียนและเลือกแผนการศึกษาแล้ว

ข้อ ๘ กรณีที่มีเหตุสุดวิสัยหรือเหตุจำเป็นอื่นที่ไม่สามารถจัดการเรียนการสอนในแผนการศึกษา ก๒ หรือแผนการศึกษา ก๓ ได้ มหาวิทยาลัยจะเปลี่ยนแผนการศึกษาให้กับนักศึกษาเป็นแผนการศึกษา ก๑ และดำเนินการตามหลักเกณฑ์ ดังนี้

(๑) กรณีเป็นการลงทะเบียนชุดวิชาครั้งแรก มหาวิทยาลัยจะจัดส่งเอกสารการสอนให้แก่ นักศึกษา และถ้า นักศึกษาได้สั่งซื้อและชำระเงินค่าเอกสารการสอนในรูปแบบสื่อสิ่งพิมพ์ไว้ มหาวิทยาลัย จะพิจารณาคืนเงินค่าเอกสารการสอนในรูปแบบสื่อสิ่งพิมพ์ให้นักศึกษา เมื่อมีการร้องขอ

(๒) กรณีเป็นการลงทะเบียนชุดวิชาครั้งที่สองเป็นต้นไปและเป็นชุดวิชาที่มีการปรับปรุงเนื้อหา มหาวิทยาลัยจะจัดส่งเอกสารการสอนให้แก่ นักศึกษา และถ้า นักศึกษาได้สั่งซื้อและชำระเงินค่าเอกสารการสอน ในรูปแบบสื่อสิ่งพิมพ์ไว้ มหาวิทยาลัยจะพิจารณาคืนเงินค่าเอกสารการสอนในรูปแบบสื่อสิ่งพิมพ์ให้แก่ นักศึกษา เมื่อมีการร้องขอ

(๓) กรณีเป็นการลงทะเบียนชุดวิชาครั้งที่สองเป็นต้นไปและไม่ใช้ชุดวิชาปรับปรุงเนื้อหา หากมีเงินที่นักศึกษาได้ชำระไว้เกิน มหาวิทยาลัยจะพิจารณาคืนเงินส่วนที่เกินให้นักศึกษา เมื่อมีการร้องขอ

ข้อ ๙ การจัดกิจกรรม ตามข้อ ๕ (๒) (๒.๒) และตามข้อ ๕ (๓) (๓.๒) ให้จัดชุดวิชาละสองครั้ง ครั้งละสองวัน ในวันเสาร์และวันอาทิตย์ ตามวัน เวลา และรูปแบบการจัดกิจกรรมที่มหาวิทยาลัยกำหนด

ข้อ ๑๐ การประเมินผลการศึกษาในแผนการศึกษา ก๒ และแผนการศึกษา ก๓ ให้เป็นไปตามหลักเกณฑ์ ดังนี้

(๑) ให้แบ่งสัดส่วนคะแนนการจัดกิจกรรมตามข้อ ๙ ประกอบด้วย คะแนนเก็บจากการเข้าร่วม กิจกรรม ครั้งละ ๒๐ คะแนน รวม ๔๐ คะแนน และคะแนนจากการสอบ ๖๐ คะแนน รวมทั้งหมด ๑๐๐ คะแนน

(๒) นักศึกษาที่ลงทะเบียนเรียนแผนการศึกษา ก๒ และแผนการศึกษา ก๓ ทุกคนจะต้องเข้าร่วม กิจกรรมการเรียนการสอนเสริมแบบเก็บคะแนน หรือกิจกรรมร่วมเรียนรู้ หรือกิจกรรมการเรียนการสอน แบบอื่น ๆ ที่มหาวิทยาลัยกำหนด หากนักศึกษาไม่สามารถเข้าร่วมกิจกรรมตามข้อ ๙ ครั้งใดครั้งหนึ่งได้ ให้ถือว่านักศึกษาผู้นั้นไม่มีคะแนนเก็บจากการเข้าร่วมกิจกรรมในครั้งนั้น และหากนักศึกษาไม่สามารถเข้าร่วม กิจกรรมตามข้อ ๙ เป็นจำนวนสองครั้ง การประเมินผลการศึกษาจะอยู่ในลำดับขั้นไม่สมบูรณ์ (I)

(๓) นักศึกษาที่เลือกแผนการศึกษา ก๓ ไม่เข้าสอบกลางภาคหรือปลายภาค การประเมินผล การศึกษาจะอยู่ในลำดับขั้นไม่สมบูรณ์ (I)

(๔) การประมวลผลการศึกษาเพื่อกำหนดลำดับขั้นความสามารถในการเรียนรู้ของนักศึกษา จะต้องประกอบไปด้วย คะแนนกิจกรรมการเรียนเสริมแบบเก็บคะแนน สำหรับแผนการศึกษา ก๒ หรือ

กิจกรรมร่วมเรียนรู้ สำหรับแผนการศึกษา ก๓ หรือกิจกรรมการเรียนการสอนแบบอื่น ๆ ที่มหาวิทยาลัยกำหนด รวมกับคะแนนสอบ

(๕) นักศึกษาที่มีผลสอบในลำดับขั้นไม่สมบูรณ์ (I) เนื่องจากไม่มีคะแนนเก็บจากการเข้าร่วมกิจกรรม ตามข้อ ๕ (๒) (๒.๒) หรือตามข้อ ๕ (๓) (๓.๒) ให้การสอบซ่อมคิดคะแนนเป็นร้อยละ ๑๐๐

(๖) นักศึกษาที่ลงทะเบียนชุดวิชานั้น ๆ เป็นครั้งแรกที่มีผลสอบในลำดับขั้นไม่สมบูรณ์ (I) เนื่องจากขาดสอบ แต่มีคะแนนเก็บจากการเข้าร่วมกิจกรรม ตามข้อ ๕ (๒) (๒.๒) หรือตามข้อ ๕ (๓) (๓.๒) ให้นำคะแนนเก็บจากการเข้าร่วมกิจกรรมดังกล่าวไปใช้ในการสอบซ่อมรวมกับคะแนนสอบ ให้คิดคะแนนสอบเป็นร้อยละ ๖๐ รวมกับคะแนนเก็บจากการเข้าร่วมกิจกรรมดังกล่าว ร้อยละ ๔๐ หรือการสอบซ่อม คิดคะแนนเป็นร้อยละ ๑๐๐ อย่างไม่อย่างหนึ่ง

(๗) นักศึกษาที่มีผลสอบในลำดับขั้นไม่ผ่าน (U) หากมีคะแนนเก็บจากการเข้าร่วมกิจกรรม ตามข้อ ๕ (๒) (๒.๒) หรือตามข้อ ๕ (๓) (๓.๒) ให้นำคะแนนมาใช้ในการสอบซ่อม โดยคิดคะแนนสอบเป็นร้อยละ ๖๐ รวมกับคะแนนเก็บจากการเข้าร่วมกิจกรรมดังกล่าว ร้อยละ ๔๐ หรือการสอบซ่อม คิดคะแนนเป็นร้อยละ ๑๐๐ อย่างไม่อย่างหนึ่ง

ข้อ ๑๑ ชุดวิชาที่จัดการเรียนการสอนตามแผนการศึกษา ก๒ และแผนการศึกษา ก๓ ให้สภาวิชาการเป็นผู้พิจารณาอนุมัติ

กรณีชุดวิชาที่ได้รับการอนุมัติให้จัดการเรียนการสอนตามวรรคหนึ่ง ไม่สามารถจัดการเรียนการสอนได้ตามข้อ ๘ ให้สาขาวิชาเสนอสภาวิชาการเพื่อพิจารณาอนุมัติให้ยกเลิกการจัดการเรียนการสอนดังกล่าว

ข้อ ๑๒ ให้อธิการบดีรักษาการตามประกาศนี้ และให้มีอำนาจออกคำสั่งหรือหลักเกณฑ์ใด ๆ เพื่อปฏิบัติให้เป็นไปตามประกาศนี้

ในกรณีที่มีปัญหาเกี่ยวกับการปฏิบัติตามประกาศนี้ ให้สภาวิชาการเป็นผู้วินิจฉัยชี้ขาด และคำวินิจฉัยนั้นให้ถือเป็นที่สุด

ประกาศ ณ วันที่ ๓ กรกฎาคม พ.ศ. ๒๕๖๖

(รองศาสตราจารย์ ดร.มานิตย์ จุ่มปา)

กรรมการสภามหาวิทยาลัยผู้ทรงคุณวุฒิ  
รักษาการแทนอธิการบดีมหาวิทยาลัยสุโขทัยธรรมมาธิราช



### ระเบียบมหาวิทยาลัยสุโขทัยธรรมาธิราช

#### ว่าด้วย อัตราค่าวัสดุกิจกรรมระดับปริญญาตรี สำหรับนักศึกษาในเรือนจำ

พ.ศ. ๒๕๖๒

โดยที่เป็นการสมควรกำหนดอัตราเรียกเก็บค่าวัสดุกิจกรรมในระดับปริญญาตรี สำหรับนักศึกษาในเรือนจำให้มีความเหมาะสมและสอดคล้องกับสภาพการณ์ปัจจุบัน อาศัยอำนาจตามความในมาตรา ๑๕ (๒) และ (๘) แห่งพระราชบัญญัติมหาวิทยาลัยสุโขทัยธรรมาธิราช พ.ศ. ๒๕๒๑ สภามหาวิทยาลัยสุโขทัยธรรมาธิราช ในการประชุมครั้งที่ ๓/๒๕๖๒ เมื่อวันที่ ๒๘ มีนาคม ๒๕๖๒ จึงออกระเบียบไว้ ดังนี้

ข้อ ๑ ระเบียบนี้เรียกว่า “ระเบียบมหาวิทยาลัยสุโขทัยธรรมาธิราช ว่าด้วย อัตราค่าวัสดุกิจกรรมระดับปริญญาตรี สำหรับนักศึกษาในเรือนจำ พ.ศ. ๒๕๖๒”

ข้อ ๒ ระเบียบนี้ให้ใช้บังคับตั้งแต่วันถัดจากต้น ปีการศึกษา ๒๕๖๒ เป็นต้นไป

ข้อ ๓ ในระเบียบนี้

“มหาวิทยาลัย” หมายความว่า มหาวิทยาลัยสุโขทัยธรรมาธิราช

“นักศึกษา” หมายความว่า นักศึกษามหาวิทยาลัยสุโขทัยธรรมาธิราชที่มีสถานภาพเป็นผู้ต้องขังในเรือนจำหรือทัณฑสถาน

“ค่าวัสดุกิจกรรม” หมายความว่า เงินที่นักศึกษาจ่ายให้แก่มหาวิทยาลัยสำหรับชุดวิชาที่มหาวิทยาลัยกำหนดให้มีการฝึกปฏิบัติเสริมทักษะหรือเสริมประสบการณ์วิชาชีพ ระดับปริญญาตรี

ข้อ ๔ ค่าวัสดุกิจกรรมสำหรับชุดวิชาฝึกปฏิบัติเสริมทักษะที่ใช้รูปแบบการจัดส่งกิจกรรมให้เรียกเก็บในอัตราชุดวิชาละ ๔๐๐ บาท เว้นแต่ค่าวัสดุกิจกรรมสำหรับชุดวิชาฝึกปฏิบัติเสริมทักษะของสาขาวิชาวิทยาศาสตร์และเทคโนโลยี ให้เรียกเก็บตามอัตราที่กำหนดไว้ในระเบียบหรือประกาศของมหาวิทยาลัยว่าด้วยการนั้น

ข้อ ๕ ค่าวัสดุกิจกรรมสำหรับชุดวิชาฝึกปฏิบัติเสริมทักษะที่มีการเข้าร่วมกิจกรรมแบบเผชิญหน้าให้เรียกเก็บตามอัตราที่กำหนดไว้ในระเบียบหรือประกาศของมหาวิทยาลัยว่าด้วยการนั้น

ข้อ ๖ ค่าวัสดุกิจกรรมสำหรับชุดวิชาประสบการณ์วิชาชีพที่ใช้รูปแบบการจัดส่งกิจกรรมให้เรียกเก็บในอัตราชุดวิชาละ ๔๐๐ บาท

ค่าวัสดุกิจกรรมสำหรับชุดวิชาประสบการณ์วิชาชีพที่มีการเข้าร่วมกิจกรรมแบบเผชิญหน้าให้เรียกเก็บในอัตราชุดวิชาละ ๑,๐๐๐ บาท

ข้อ ๗ หลักเกณฑ์และเงื่อนไขการชำระเงินค่าวัสดุกิจกรรมตามระเบียบนี้ให้เป็นไปตามประกาศ  
ที่อธิการบดีกำหนด

ข้อ ๘ ให้อธิการบดีรักษาการตามระเบียบนี้ และมีอำนาจในการออกประกาศหรือคำสั่ง  
เพื่อปฏิบัติให้เป็นไปตามระเบียบนี้ ในกรณีที่มีปัญหาในทางปฏิบัติหรือต้องตีความตามระเบียบนี้  
ให้สภามหาวิทยาลัยเป็นผู้วินิจฉัยชี้ขาด และคำวินิจฉัยนั้นให้เป็นที่สุด

ประกาศ ณ วันที่ ๒๙ มีนาคม พ.ศ. ๒๕๖๒

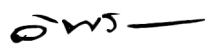

(ศาสตราจารย์ ดร.วิจิตร ศรีสอาน)

นายกสภามหาวิทยาลัยสุโขทัยธรรมาธิราช



สำเนา



**ประกาศมหาวิทยาลัยสุโขทัยธรรมมาธิราช**  
**เรื่อง หลักเกณฑ์และวิธีการตัดสินผลการสอบ เพื่อประเมินผลการศึกษา**  
**ชุดวิชาเชิงปฏิบัติและชุดวิชาประสบการณ์วิชาชีพ**  
**พ.ศ. ๒๕๖๖**

โดยที่เป็นการสมควรปรับปรุงประกาศมหาวิทยาลัยสุโขทัยธรรมมาธิราช เรื่อง หลักเกณฑ์และวิธีการตัดสินผลการสอบ เพื่อประเมินผลการศึกษาชุดวิชาเชิงปฏิบัติและชุดวิชาประสบการณ์วิชาชีพ พ.ศ. ๒๕๕๖ ให้เป็นไปด้วยความเรียบร้อยและมีความเหมาะสมยิ่งขึ้น อาศัยอำนาจตามความในข้อ ๗ ข้อ ๓๘ ข้อ ๓๙ ข้อ ๔๐ และข้อ ๔๒ แห่งข้อบังคับมหาวิทยาลัยสุโขทัยธรรมมาธิราช ว่าด้วยการศึกษาชั้นปริญญาตรี พ.ศ. ๒๕๖๒ ประกอบกับมติสภามหาวิทยาลัย ในการประชุมครั้งที่ ๖/๒๕๖๖ เมื่อวันที่ ๒๐ เมษายน พ.ศ. ๒๕๖๖ จึงออกประกาศไว้ดังต่อไปนี้

ข้อ ๑ ประกาศนี้ เรียกว่า “ประกาศมหาวิทยาลัยสุโขทัยธรรมมาธิราช เรื่อง หลักเกณฑ์และวิธีการตัดสินผลการสอบ เพื่อประเมินผลการศึกษาชุดวิชาเชิงปฏิบัติและชุดวิชาประสบการณ์วิชาชีพ พ.ศ. ๒๕๖๖”

ข้อ ๒ ประกาศนี้ให้ใช้บังคับตั้งแต่ภาคต้น ปีการศึกษา ๒๕๖๖ เป็นต้นไป

ข้อ ๓ ให้ยกเลิกประกาศมหาวิทยาลัยสุโขทัยธรรมมาธิราช เรื่อง หลักเกณฑ์และวิธีการตัดสินผลการสอบ เพื่อประเมินผลการศึกษาชุดวิชาเชิงปฏิบัติและชุดวิชาประสบการณ์วิชาชีพ พ.ศ. ๒๕๕๖

ข้อ ๔ การตัดสินผลการสอบเพื่อประเมินผลการศึกษาชุดวิชาเชิงปฏิบัติให้ดำเนินการ ดังนี้

(๑) การสอบผ่าน นักศึกษาต้องสอบให้ผ่านทั้งภาคทฤษฎีและภาคปฏิบัติ โดยผลการสอบจะได้ลำดับชั้นตามคะแนนของภาคทฤษฎีและภาคปฏิบัติรวมกัน

(๒) กรณีนักศึกษาสอบไล่ผ่านภาคทฤษฎีและสอบไม่ผ่านภาคปฏิบัติ ต้องลงทะเบียนสอบซ่อมและเข้าสอบซ่อมเฉพาะภาคปฏิบัติ หากสอบซ่อมภาคปฏิบัติไม่ผ่าน ต้องลงทะเบียนเรียนชุดวิชาเดิมและสอบเฉพาะภาคปฏิบัติจนกว่าจะสอบผ่าน

(๓) กรณีนักศึกษาสอบไล่ผ่านเฉพาะภาคปฏิบัติและสอบไม่ผ่านภาคทฤษฎี ต้องลงทะเบียนสอบซ่อมและเข้าสอบซ่อมเฉพาะภาคทฤษฎี หากสอบซ่อมภาคทฤษฎีไม่ผ่าน ต้องลงทะเบียนชุดวิชาเดิมและสอบเฉพาะภาคทฤษฎีจนกว่าจะสอบผ่าน

ข้อ ๕ กรณีชุดวิชาเชิงปฏิบัติใดมีลักษณะเป็นชุดวิชาที่ปรับปรุงเอกสารการสอนโดยเปลี่ยนแปลงชื่อชุดวิชา หรือเป็นชุดวิชาที่เปลี่ยนแปลงรหัสชุดวิชา ไม่มีตารางเทียบแทนชุดวิชา และไม่มีตารางเทียบผลลัพธ์การเรียนรู้จากการฝึกปฏิบัติที่ได้รับความเห็นชอบจากสภามหาวิทยาลัย ให้นักศึกษาที่ยังสอบไม่ผ่านต้องลงทะเบียนชุดวิชาดังกล่าวใหม่และต้องสอบให้ผ่านทั้งภาคทฤษฎีและภาคปฏิบัติ เว้นแต่นักศึกษาที่ได้ลงทะเบียนสอบซ่อมชุดวิชาเดิมไว้ก่อนประกาศใช้เอกสารการสอนฉบับปรับปรุงหรือปิดการเรียนการสอนชุดวิชา ให้มีสิทธิสอบซ่อมชุดวิชานั้น

ข้อ ๖ การตัดสินผลการสอบเพื่อประเมินผลการศึกษาชุดวิชาประสบการณ์วิชาชีพให้ดำเนินการ ดังนี้

(๑) การสอบผ่าน นักศึกษาต้องสอบภาคทฤษฎีและภาคปฏิบัติได้คะแนนรวมกันไม่น้อยกว่าร้อยละ ๖๐

(๒) กรณีผลคะแนนของภาคทฤษฎีและภาคปฏิบัติรวมกันแล้วไม่ผ่าน ให้เก็บคะแนนของภาคทฤษฎีหรือภาคปฏิบัติที่ได้คะแนนไม่น้อยกว่าร้อยละ ๖๐ ของส่วนนั้นไว้ ให้ปฏิบัติ ดังนี้

(ก) ในกรณีที่สอบไล่ไม่ผ่านภาคทฤษฎี ต้องลงทะเบียนสอบซ่อมและเข้าสอบซ่อมเฉพาะภาคทฤษฎี แล้วนำคะแนนที่ได้มารวมกับคะแนนภาคปฏิบัติ หากยังสอบไม่ผ่านอีก ต้องลงทะเบียนเรียนชุดวิชาเดิมและสอบเฉพาะภาคทฤษฎีเพื่อนำคะแนนที่ได้มารวมกับคะแนนภาคปฏิบัติจนกว่าจะสอบผ่าน ตามที่กำหนดใน (๑)

(ข) ในกรณีที่สอบไล่ไม่ผ่านภาคปฏิบัติ ต้องลงทะเบียนสอบซ่อมและเข้าสอบซ่อมเฉพาะภาคปฏิบัติ แล้วนำคะแนนที่ได้มารวมกับคะแนนภาคทฤษฎี หากยังสอบไม่ผ่านอีก ต้องลงทะเบียนเรียนชุดวิชาเดิมและสอบเฉพาะภาคปฏิบัติเพื่อนำคะแนนที่ได้มารวมกับคะแนนภาคทฤษฎีจนกว่าจะสอบผ่าน ตามที่กำหนดใน (๑)

(ค) กรณีชุดวิชาประสบการณ์วิชาชีพได้มีการประกาศใช้เอกสารการสอนฉบับปรับปรุงแล้ว ปรากฏว่านักศึกษาที่ยังสอบไม่ผ่าน ต้องลงทะเบียนชุดวิชาตามที่กำหนดใน (๑) เว้นแต่นักศึกษาที่ได้ลงทะเบียนสอบซ่อมชุดวิชาเดิมไว้ก่อนประกาศใช้เอกสารการสอนฉบับปรับปรุง ให้มีสิทธิสอบซ่อมชุดวิชานั้น

ข้อ ๗ การโอนคะแนนชุดวิชาเชิงปฏิบัติและชุดวิชาประสบการณ์วิชาชีพ ที่มีการปรับปรุงเอกสารการสอนโดยคงชื่อชุดวิชาเดิมหรือเปลี่ยนแปลงชื่อชุดวิชา และชุดวิชาที่มีการเปลี่ยนแปลงรหัสชุดวิชา ให้ดำเนินการ ดังนี้

(๑) กรณีการปรับปรุงเอกสารการสอนโดยคงชื่อรหัสและชุดวิชาเดิม ให้โอนคะแนนที่สอบผ่านแล้วของภาคทฤษฎีและภาคปฏิบัติจากรหัสและชุดวิชาเดิม เป็นผลคะแนนของชุดวิชาปัจจุบัน

(๒) กรณีการปรับปรุงเอกสารการสอนที่ใช้รหัสชุดวิชาเดิมโดยมีการเปลี่ยนแปลงชื่อชุดวิชา และกรณีชุดวิชาที่มีการเปลี่ยนแปลงรหัสชุดวิชา ให้ดำเนินการดังนี้

(ก) กรณีเนื้อหาภาคทฤษฎีมีความสอดคล้องกัน ต้องมีตารางเทียบแทนชุดวิชาที่ได้รับความเห็นชอบจากสภาวิชาการ โดยให้ดำเนินการเทียบคะแนนภาคทฤษฎี และนำคะแนนภาคทฤษฎีจากชุดวิชาเดิม เป็นผลคะแนนของชุดวิชาปัจจุบัน

(ข) กรณีเนื้อหาภาคปฏิบัติมีความสอดคล้องกัน ต้องมีตารางเทียบแทนชุดวิชาและตารางเทียบผลลัพธ์การเรียนรู้จากการฝึกปฏิบัติที่ได้รับความเห็นชอบจากสภาวิชาการ โดยให้ดำเนินการโอนคะแนนภาคปฏิบัติและนำคะแนนภาคปฏิบัติจากชุดวิชาเดิม เป็นผลคะแนนของชุดวิชาปัจจุบัน

การโอนคะแนนชุดวิชาเชิงปฏิบัติและชุดวิชาประสบการณ์วิชาชีพตามวรรคหนึ่ง ต้องปรับสัดส่วนคะแนนภาคทฤษฎีและภาคปฏิบัติให้สอดคล้องตามเกณฑ์ของชุดวิชาปัจจุบัน

ข้อ ๘ ให้มหาวิทยาลัยนำคะแนนส่วนที่สอบผ่านไม่ว่าจะเป็นภาคทฤษฎีหรือภาคปฏิบัติ ตั้งแต่ภาคต้น ปีการศึกษา ๒๕๔๘ เป็นต้นไป มาใช้ในการตัดสินผลการสอบเพื่อประเมินผลการศึกษาคู่เทียบและชุดวิชาประสบการณ์วิชาชีพ ตามประกาศนี้

ข้อ ๙ ให้อธิการบดีรักษาการตามประกาศนี้ และให้มีอำนาจออกคำสั่งหรือหลักเกณฑ์ใด ๆ เพื่อปฏิบัติให้เป็นไปตามประกาศนี้

ในกรณีที่มีปัญหาเกี่ยวกับการปฏิบัติหรือต้องวินิจฉัยตีความตามประกาศนี้ ให้สภาวิชาการเป็นผู้วินิจฉัยชี้ขาด และคำวินิจฉัยนั้นให้ถือเป็นที่สุด

ประกาศ ณ วันที่ ๒๐ มิถุนายน พ.ศ. ๒๕๖๖



(รองศาสตราจารย์ ดร.มานิตย์ จุ่มปา)

กรรมการสภามหาวิทยาลัยผู้ทรงคุณวุฒิ

รักษาการแทนอธิการบดีมหาวิทยาลัยสุโขทัยธรรมาธิราช



ให้นักศึกษาสำเนาแบบฟอร์มการลงทะเบียนเพื่อใช้ในการลงทะเบียนเรียน

**แบบฟอร์มการลงทะเบียนผ่านเคาน์เตอร์ธนาคารและผ่านบริการ Pay at Post**

**ระดับปริญญาตรี และระดับประกาศนียบัตร**

สำหรับเจ้าหน้าที่

-  บมจ. ธนาคารกรุงไทย (Comp Code : 80265)
-  ที่ทำการไปรษณีย์ไทยทั่วประเทศ
-  บมจ. ธนาคารกรุงศรีอยุธยา เลขที่ 189-0-00555-2 (Payment-Sys)
-  บมจ. ธนาคารกรุงเทพ (Br.no.0233) (Comp Code : 16497) (10/10)  
(Service Code : STOU)
-  บมจ. ธนาคารกสิกรไทย (Comp Code : 35278)
-  บมจ. ธนาคารไทยพาณิชย์ เลขที่ 328-302184-9 (Bill payment) (10/10)
-  ธนาคารเพื่อการเกษตรและสหกรณ์การเกษตร (Code : US01)
-  ธนาคารออมสิน (Comp Code : 141)

สาขาผู้รับฝาก \_\_\_\_\_ วันที่ / เดือน / พ.ศ. \_\_\_\_\_

เพื่อเข้าบัญชี มหาวิทยาลัยสุโขทัยธรรมาธิราช ชื่อนักศึกษา \_\_\_\_\_ โทร. \_\_\_\_\_

**\*\* รับชำระเฉพาะเงินสด \*\***

ค่าลงทะเบียน		
ค่าบำรุงการศึกษา		
รวม (จำนวน)		

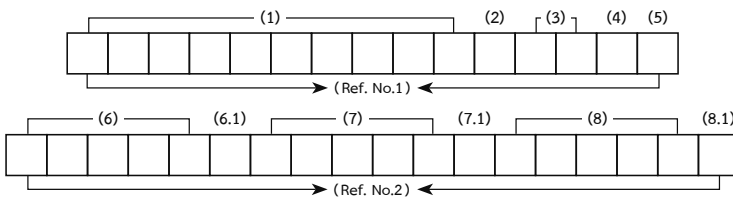

ตัวอักษร \_\_\_\_\_

**\*\* ชำระเงินได้ทุกสาขาทั่วประเทศ \*\* ค่าธรรมเนียม 10 บาท**

- (1) เลขประจำตัวนักศึกษา (2) ชนิดการลงทะเบียน (3) ปีการศึกษา (4) ภาคการศึกษา (5) จำนวนชุดวิชา
- (6) ชื่อ/รหัสชุดวิชา (6.1) คำว่าสด (7) ชื่อ/รหัสชุดวิชา (7.1) คำว่าสด (8) ชื่อ/รหัสชุดวิชา (8.1) คำว่าสด

คำเตือน โปรดตรวจสอบข้อมูลการลงทะเบียนของนักศึกษากับการบันทึกข้อมูลการลงทะเบียนของเจ้าหน้าที่ให้ถูกต้องตรงกัน

สแกน QR Code



สำหรับเจ้าหน้าที่ผู้รับเงิน

เพื่อเลือกแผนการศึกษา หรือเข้า link ที่ <https://dssj.stou.ac.th/chooseplan/> (เฉพาะภาคต้นและภาคปลายเท่านั้น)

โปรดเรียกเก็บค่าธรรมเนียมจากผู้ชำระเงิน

**ระดับปริญญาตรี และระดับประกาศนียบัตร**

สำหรับนักศึกษา

-  บมจ. ธนาคารกรุงไทย (Comp Code : 80265)
-  ที่ทำการไปรษณีย์ไทยทั่วประเทศ
-  บมจ. ธนาคารกรุงศรีอยุธยา เลขที่ 189-0-00555-2 (Payment-Sys)
-  บมจ. ธนาคารกรุงเทพ (Br.no.0233) (Comp Code : 16497) (10/10)  
(Service Code : STOU)
-  บมจ. ธนาคารกสิกรไทย (Comp Code : 35278)
-  บมจ. ธนาคารไทยพาณิชย์ เลขที่ 328-302184-9 (Bill payment) (10/10)
-  ธนาคารเพื่อการเกษตรและสหกรณ์การเกษตร (Code : US01)
-  ธนาคารออมสิน (Comp Code : 141)

สาขาผู้รับฝาก \_\_\_\_\_ วันที่ / เดือน / พ.ศ. \_\_\_\_\_

เพื่อเข้าบัญชี มหาวิทยาลัยสุโขทัยธรรมาธิราช ชื่อนักศึกษา \_\_\_\_\_ โทร. \_\_\_\_\_

**\*\* รับชำระเฉพาะเงินสด \*\***

ค่าลงทะเบียน		
ค่าบำรุงการศึกษา		
รวม (จำนวน)		

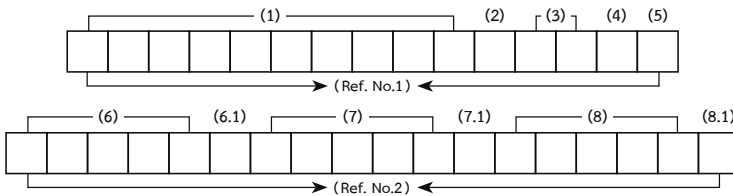

ตัวอักษร \_\_\_\_\_

**\*\* ชำระเงินได้ทุกสาขาทั่วประเทศ \*\* ค่าธรรมเนียม 10 บาท**

- (1) เลขประจำตัวนักศึกษา (2) ชนิดการลงทะเบียน (3) ปีการศึกษา (4) ภาคการศึกษา (5) จำนวนชุดวิชา
- (6) ชื่อ/รหัสชุดวิชา (6.1) คำว่าสด (7) ชื่อ/รหัสชุดวิชา (7.1) คำว่าสด (8) ชื่อ/รหัสชุดวิชา (8.1) คำว่าสด

คำเตือน โปรดตรวจสอบข้อมูลการลงทะเบียนของนักศึกษากับการบันทึกข้อมูลการลงทะเบียนของเจ้าหน้าที่ให้ถูกต้องตรงกัน

สแกน QR Code



สำหรับเจ้าหน้าที่ผู้รับเงิน

เพื่อเลือกแผนการศึกษา หรือเข้า link ที่ <https://dssj.stou.ac.th/chooseplan/> (เฉพาะภาคต้นและภาคปลายเท่านั้น)

โปรดเรียกเก็บค่าธรรมเนียมจากผู้ชำระเงิน

(โปรดอ่านคำอธิบายด้านหลัง)

## คำอธิบาย

(1) เลขประจำตัวนักศึกษา	ให้กรอกเลขประจำตัวนักศึกษา 10 หลัก
(2) ชนิดการลงทะเบียน	ให้กรอกรหัสตามกิจกรรมที่ต้องการลงทะเบียน ได้แก่ 1 = ลงทะเบียนเรียน 2 = เพิ่มชุดวิชา 3 = ชำระเพิ่มเติม 4 = ลงทะเบียนสอบซ่อม 5 = ลาพักการศึกษา
(3) ปีการศึกษา	ให้กรอกปีการศึกษาที่ลงทะเบียนเรียน
(4) ภาคการศึกษา	ให้กรอกรหัสภาคการศึกษาที่ลงทะเบียนเรียน ได้แก่ 1 = ภาคการศึกษาที่ 1 2 = ภาคการศึกษาที่ 2 3 = ภาคการศึกษาพิเศษ 4 = สอบซ่อมภาคการศึกษาที่ 1 5 = สอบซ่อมภาคการศึกษาที่ 2
(5) จำนวนชุดวิชา	ให้กรอกจำนวนชุดวิชาที่ต้องการลงทะเบียนเรียน เช่น 1 หรือ 2 หรือ 3
(6-8) ชื่อ/รหัสชุดวิชา (6.1-8.1) วัสดุ	ให้กรอกรหัสชุดวิชาที่ต้องการลงทะเบียนเรียน เช่น ชุดวิชาไทยศึกษา กรอกรหัส 10151 ให้กรอกความต้องการวัสดุการศึกษา ได้แก่ 1 = ต้องการซื้อวัสดุการศึกษา 2 = ไม่ต้องการซื้อวัสดุการศึกษา
ค่าลงทะเบียน	หมายถึง ต้องชำระเงินเป็นค่าชุดวิชา บวกกับ ค่าวัสดุการศึกษา (ถ้ามี)
ค่าบำรุงการศึกษา	หมายถึง ต้องชำระค่าบำรุงการศึกษา กรณีลงทะเบียนเรียน หรือลาพักการศึกษา สำหรับการเพิ่มชุดวิชา ถอนชุดวิชา และลงทะเบียนสอบซ่อมไม่มีค่าบำรุงการศึกษา

## คำอธิบาย

(1) เลขประจำตัวนักศึกษา	ให้กรอกเลขประจำตัวนักศึกษา 10 หลัก
(2) ชนิดการลงทะเบียน	ให้กรอกรหัสตามกิจกรรมที่ต้องการลงทะเบียน ได้แก่ 1 = ลงทะเบียนเรียน 2 = เพิ่มชุดวิชา 3 = ชำระเพิ่มเติม 4 = ลงทะเบียนสอบซ่อม 5 = ลาพักการศึกษา
(3) ปีการศึกษา	ให้กรอกปีการศึกษาที่ลงทะเบียนเรียน
(4) ภาคการศึกษา	ให้กรอกรหัสภาคการศึกษาที่ลงทะเบียนเรียน ได้แก่ 1 = ภาคการศึกษาที่ 1 2 = ภาคการศึกษาที่ 2 3 = ภาคการศึกษาพิเศษ 4 = สอบซ่อมภาคการศึกษาที่ 1 5 = สอบซ่อมภาคการศึกษาที่ 2
(5) จำนวนชุดวิชา	ให้กรอกจำนวนชุดวิชาที่ต้องการลงทะเบียนเรียน เช่น 1 หรือ 2 หรือ 3
(6-8) ชื่อ/รหัสชุดวิชา (6.1-8.1) วัสดุ	ให้กรอกรหัสชุดวิชาที่ต้องการลงทะเบียนเรียน เช่น ชุดวิชาไทยศึกษา กรอกรหัส 10151 ให้กรอกความต้องการวัสดุการศึกษา ได้แก่ 1 = ต้องการซื้อวัสดุการศึกษา 2 = ไม่ต้องการซื้อวัสดุการศึกษา
ค่าลงทะเบียน	หมายถึง ต้องชำระเงินเป็นค่าชุดวิชา บวกกับ ค่าวัสดุการศึกษา (ถ้ามี)
ค่าบำรุงการศึกษา	หมายถึง ต้องชำระค่าบำรุงการศึกษา กรณีลงทะเบียนเรียน หรือลาพักการศึกษา สำหรับการเพิ่มชุดวิชา ถอนชุดวิชา และลงทะเบียนสอบซ่อมไม่มีค่าบำรุงการศึกษา

ให้นักศึกษาสำเนาแบบฟอร์มการลงทะเบียนเพื่อใช้ในการลงทะเบียนเรียน

**แบบฟอร์มการลงทะเบียนผ่านเคาน์เตอร์ธนาคารและผ่านบริการ Pay at Post**

**ระดับปริญญาตรี และระดับประกาศนียบัตร**

สำหรับเจ้าหน้าที่

-  บมจ. ธนาคารกรุงไทย (Comp Code : 80265)
-  ที่ทำการไปรษณีย์ไทยทั่วประเทศ
-  บมจ. ธนาคารกรุงศรีอยุธยา เลขที่ 189-0-00555-2 (Payment-Sys)
-  บมจ. ธนาคารกรุงเทพ (Br.no.0233) (Comp Code : 16497) (10/10)  
(Service Code : STOU)
-  บมจ. ธนาคารกสิกรไทย (Comp Code : 35278)
-  บมจ. ธนาคารไทยพาณิชย์ เลขที่ 328-302184-9 (Bill payment) (10/10)
-  ธนาคารเพื่อการเกษตรและสหกรณ์การเกษตร (Code : US01)
-  ธนาคารออมสิน (Comp Code : 141)

สาขาผู้รับฝาก \_\_\_\_\_ วันที่ / เดือน / พ.ศ. \_\_\_\_\_

เพื่อเข้าบัญชี มหาวิทยาลัยสุโขทัยธรรมาธิราช ชื่อนักศึกษา \_\_\_\_\_ โทร. \_\_\_\_\_

**\*\* รับชำระเฉพาะเงินสด \*\***

ค่าลงทะเบียน		
ค่าบำรุงการศึกษา		
รวม (จำนวน)		

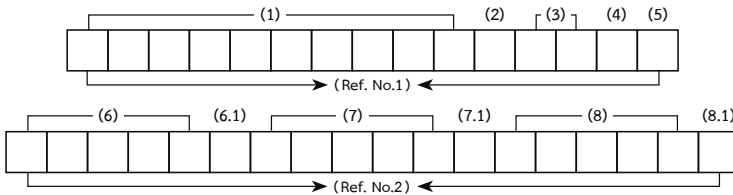

ตัวอักษร \_\_\_\_\_

สแกน QR Code



สำหรับเจ้าหน้าที่ผู้รับเงิน

**\*\* ชำระเงินได้ทุกสาขาทั่วประเทศ \*\* ค่าธรรมเนียม 10 บาท**

- (1) เลขประจำตัวนักศึกษา (2) ชนิดการลงทะเบียน (3) ปีการศึกษา (4) ภาคการศึกษา (5) จำนวนชุดวิชา  
(6) ชื่อ/รหัสชุดวิชา (6.1) คำว่าสด (7) ชื่อ/รหัสชุดวิชา (7.1) คำว่าสด (8) ชื่อ/รหัสชุดวิชา (8.1) คำว่าสด

คำเตือน โปรดตรวจสอบข้อมูลการลงทะเบียนของนักศึกษากับการบันทึกข้อมูลการลงทะเบียนของเจ้าหน้าที่ให้ถูกต้องตรงกัน

เพื่อเลือกแผนการศึกษา หรือเข้า link ที่ <https://dssj.stou.ac.th/chooseplan/> (เฉพาะภาคต้นและภาคปลายเท่านั้น)

โปรดเรียกเก็บค่าธรรมเนียมจากผู้ชำระเงิน

**ระดับปริญญาตรี และระดับประกาศนียบัตร**

สำหรับนักศึกษา

-  บมจ. ธนาคารกรุงไทย (Comp Code : 80265)
-  ที่ทำการไปรษณีย์ไทยทั่วประเทศ
-  บมจ. ธนาคารกรุงศรีอยุธยา เลขที่ 189-0-00555-2 (Payment-Sys)
-  บมจ. ธนาคารกรุงเทพ (Br.no.0233) (Comp Code : 16497) (10/10)  
(Service Code : STOU)
-  บมจ. ธนาคารกสิกรไทย (Comp Code : 35278)
-  บมจ. ธนาคารไทยพาณิชย์ เลขที่ 328-302184-9 (Bill payment) (10/10)
-  ธนาคารเพื่อการเกษตรและสหกรณ์การเกษตร (Code : US01)
-  ธนาคารออมสิน (Comp Code : 141)

สาขาผู้รับฝาก \_\_\_\_\_ วันที่ / เดือน / พ.ศ. \_\_\_\_\_

เพื่อเข้าบัญชี มหาวิทยาลัยสุโขทัยธรรมาธิราช ชื่อนักศึกษา \_\_\_\_\_ โทร. \_\_\_\_\_

**\*\* รับชำระเฉพาะเงินสด \*\***

ค่าลงทะเบียน		
ค่าบำรุงการศึกษา		
รวม (จำนวน)		

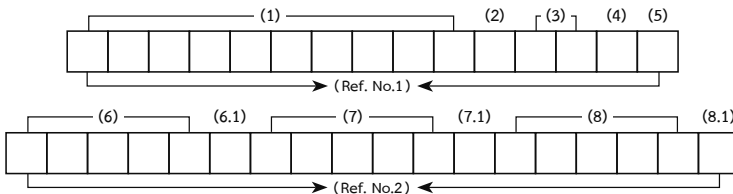

ตัวอักษร \_\_\_\_\_

สแกน QR Code



สำหรับเจ้าหน้าที่ผู้รับเงิน

**\*\* ชำระเงินได้ทุกสาขาทั่วประเทศ \*\* ค่าธรรมเนียม 10 บาท**

- (1) เลขประจำตัวนักศึกษา (2) ชนิดการลงทะเบียน (3) ปีการศึกษา (4) ภาคการศึกษา (5) จำนวนชุดวิชา  
(6) ชื่อ/รหัสชุดวิชา (6.1) คำว่าสด (7) ชื่อ/รหัสชุดวิชา (7.1) คำว่าสด (8) ชื่อ/รหัสชุดวิชา (8.1) คำว่าสด

คำเตือน โปรดตรวจสอบข้อมูลการลงทะเบียนของนักศึกษากับการบันทึกข้อมูลการลงทะเบียนของเจ้าหน้าที่ให้ถูกต้องตรงกัน

เพื่อเลือกแผนการศึกษา หรือเข้า link ที่ <https://dssj.stou.ac.th/chooseplan/> (เฉพาะภาคต้นและภาคปลายเท่านั้น)

โปรดเรียกเก็บค่าธรรมเนียมจากผู้ชำระเงิน

(โปรดอ่านคำอธิบายด้านหลัง)

## คำอธิบาย

(1) เลขประจำตัวนักศึกษา	ให้นักรอกเลขประจำตัวนักศึกษา 10 หลัก
(2) ชนิดการลงทะเบียน	ให้นักรอกรหัสตามกิจกรรมที่ต้องการลงทะเบียน ได้แก่ <ol style="list-style-type: none"> <li>1 = ลงทะเบียนเรียน</li> <li>2 = เพิ่มชุดวิชา</li> <li>3 = ชำระเพิ่มเติม</li> <li>4 = ลงทะเบียนสอบซ่อม</li> <li>5 = ลาพักการศึกษา</li> </ol>
(3) ปีการศึกษา	ให้นักรอกปีการศึกษาที่ลงทะเบียนเรียน
(4) ภาคการศึกษา	ให้นักรอกรหัสภาคการศึกษาที่ลงทะเบียนเรียน ได้แก่ <ol style="list-style-type: none"> <li>1 = ภาคการศึกษาที่ 1</li> <li>2 = ภาคการศึกษาที่ 2</li> <li>3 = ภาคการศึกษาพิเศษ</li> <li>4 = สอบซ่อมภาคการศึกษาที่ 1</li> <li>5 = สอบซ่อมภาคการศึกษาที่ 2</li> </ol>
(5) จำนวนชุดวิชา	ให้นักรอกจำนวนชุดวิชาที่ต้องการลงทะเบียนเรียน เช่น 1 หรือ 2 หรือ 3
(6-8) ชื่อ/รหัสชุดวิชา	ให้นักรอกรหัสชุดวิชาที่ต้องการลงทะเบียนเรียน เช่น ชุดวิชาไทยศึกษา กรอกรหัส 10151
(6.1-8.1) วัสดุ	ให้นักรอกความต้องการวัสดุการศึกษา ได้แก่ <ol style="list-style-type: none"> <li>1 = ต้องการซื้อวัสดุการศึกษา</li> <li>2 = ไม่ต้องการซื้อวัสดุการศึกษา</li> </ol>
ค่าลงทะเบียน	หมายถึง ต้องชำระเงินเป็นค่าชุดวิชา บวกกับ ค่าวัสดุการศึกษา (ถ้ามี)
ค่าบำรุงการศึกษา	หมายถึง ต้องชำระค่าบำรุงการศึกษา กรณีลงทะเบียนเรียน หรือลาพักการศึกษา สำหรับการเพิ่มชุดวิชา ถอนชุดวิชา และลงทะเบียนสอบซ่อมไม่มีค่าบำรุงการศึกษา

## คำอธิบาย

(1) เลขประจำตัวนักศึกษา	ให้นักรอกเลขประจำตัวนักศึกษา 10 หลัก
(2) ชนิดการลงทะเบียน	ให้นักรอกรหัสตามกิจกรรมที่ต้องการลงทะเบียน ได้แก่ <ol style="list-style-type: none"> <li>1 = ลงทะเบียนเรียน</li> <li>2 = เพิ่มชุดวิชา</li> <li>3 = ชำระเพิ่มเติม</li> <li>4 = ลงทะเบียนสอบซ่อม</li> <li>5 = ลาพักการศึกษา</li> </ol>
(3) ปีการศึกษา	ให้นักรอกปีการศึกษาที่ลงทะเบียนเรียน
(4) ภาคการศึกษา	ให้นักรอกรหัสภาคการศึกษาที่ลงทะเบียนเรียน ได้แก่ <ol style="list-style-type: none"> <li>1 = ภาคการศึกษาที่ 1</li> <li>2 = ภาคการศึกษาที่ 2</li> <li>3 = ภาคการศึกษาพิเศษ</li> <li>4 = สอบซ่อมภาคการศึกษาที่ 1</li> <li>5 = สอบซ่อมภาคการศึกษาที่ 2</li> </ol>
(5) จำนวนชุดวิชา	ให้นักรอกจำนวนชุดวิชาที่ต้องการลงทะเบียนเรียน เช่น 1 หรือ 2 หรือ 3
(6-8) ชื่อ/รหัสชุดวิชา	ให้นักรอกรหัสชุดวิชาที่ต้องการลงทะเบียนเรียน เช่น ชุดวิชาไทยศึกษา กรอกรหัส 10151
(6.1-8.1) วัสดุ	ให้นักรอกความต้องการวัสดุการศึกษา ได้แก่ <ol style="list-style-type: none"> <li>1 = ต้องการซื้อวัสดุการศึกษา</li> <li>2 = ไม่ต้องการซื้อวัสดุการศึกษา</li> </ol>
ค่าลงทะเบียน	หมายถึง ต้องชำระเงินเป็นค่าชุดวิชา บวกกับ ค่าวัสดุการศึกษา (ถ้ามี)
ค่าบำรุงการศึกษา	หมายถึง ต้องชำระค่าบำรุงการศึกษา กรณีลงทะเบียนเรียน หรือลาพักการศึกษา สำหรับการเพิ่มชุดวิชา ถอนชุดวิชา และลงทะเบียนสอบซ่อมไม่มีค่าบำรุงการศึกษา



